

Lima, 04 de diciembre del 2023

CARTA N° 171-2023/FERUHUJA/ Prodesa: Juan Guerra/SSPR-GG

Sres.

PROGRAMA DE DESARROLLO DE LA SANIDAD AGROPECUARIA

Av. La Molina 1915, distrito La Molina, provincia y departamento de Lima

Presente.-

Atención : Sr. JORGE ANTONIO MANRIQUE LINARES
Jefe del PRODESA

**ASUNTO : PRESENTACION DE LA VALORIZACIÓN N° 02 DE ADICIONAL DE OBRA
POR EVENTO COMPENSABLE N° 05 PERIODO DEL 01 AL 30 DE
NOVIEMBRE DEL 2023.**

- **Obra:** “Construcción de la Sede para Vigilancia Sanitaria y Zona de Tratamiento Tipo II Juan Guerra – San Martín”

Referencia : a) Carta N° 158-MS/JG-CO/RH-2023/GG
b) Contrato N° 37-2022-SENASA-PRODESA FASE II (Supervisión)
c) Obras N° 048-2022-SENASA-PRODESA FASE II

Es grato dirigirme a usted, en atención al documento de la referencia a), mediante el cual CONSTRUCTORA INMOBILIARIA RIO HUALLAGA S.A.C., presenta **la Valorización N° 02 del Adicional por Evento Compensable N° 05: 01-30.Nov.2023**, correspondiente al Contrato de Obras N° 048-2022-SENASA-PRODESA FASE II.

Al respecto, el Gerente de Obra, en el marco del contrato de la referencia b), ha emitido el Informe N° 116-2023-GDP-GO: “Informe de Revisión y Conformidad de Supervisión a la Valorización N° 02 del Adicional del Evento compensable n° 05: 01-30.Nov.2023”, a través del cual muestra los resultados y emite opinión técnica favorable a la Valorización N° 02 de Adicional del Evento Compensable N° 05 por S/. 14,703.81 inc igv, amortizando 30% por concepto de adelanto: no corresponde. Siendo el monto a facturar por el contratista de S/. **14,703.81** (Catorce mil setecientos tres con 81//100 soles).

Dejo constancia que, de acuerdo a lo establecido en el contrato de referencia c), se retendrá el **5.00 %** de la valorización, que corresponde a S/. 753.19 soles, en concordancia con lo establecido en las condiciones especiales del contrato CEC 48.1.

En tal sentido, mi Representada –FERUHUJA SAC-, ratifica y emite conformidad a la Valorización N° 02 de adicional obra por Evento compensable N° 05: 01-30.Nov.2023, por lo que, en el plazo previsto, elevo los actuados para que en su calidad de Unidad Ejecutora, tenga a bien proceder a su revisión y de ser procedente continúe con los trámites y gestiones que correspondan para que efectivice el pago del monto valorizado.

FERUHUJA S.A.C.



SEBASTIÁN PORRAS REYES
GERENTE GENERAL

Sin otro particular, esperando la atención debida al presente, me suscribo de usted.

Atentamente;

FERUHUJA S.A.C.

SERGIO SEBASTIAN PORRAS REYES
GERENTE GENERAL

Se adjunta link de la información:

<https://www.dropbox.com/scl/fo/v6pg2h18ww52kwti7ul3v/h?rlkey=9b2t0no4xzywssmr8ivgftph7&dl=0>



CHECKLIST VALORIZACION			
OBRA: "CONSTRUCCIÓN DE LA SEDE PARA LA VIGILANCIA SANITARIA Y ZONA DE TRATAMIENTO TIPO II JUAN GUERRA - SAN MARTÍN"			
VALORIZACION N° 02 DEL COSTO ADICIONAL POR EVENTO COMPENSABLE N° 05: PERIODO 01 AL 30 DE NOVIEMBRE			
ESPECIALISTA QUE REVISÓ: ING. GUILLERMO DÍAZ PALOMINO - GERENTE DE OBRA			
	REQUISITOS	SI	NO
1	FICHA DE IDENTIFICACION DE OBRA	P	
2	INFORME DE RESIDENTE DE AVANCE DE OBRA	P	
3	HOJA DE RESUMEN DE PAGO	P	
4	FACTURA DE VALORIZACIÓN	CSE	
5	VALORIZACION	P	
6	CURVA "S"	P	
7	RESUMEN GENERAL DE VALORIZACIONES	P	
8	RESUMEN DE METRADOS EJECUTADOS - PANILLA DE METRADOS	P	
9	SITUACION DE LA OBRA (incluido en el Informe del Residente de Obra, ítem 10)	P	
10	TOTAL, DE PAGOS A CUENTA POR VALORIZACIONES DE OBRA	P	
11	CALENDARIO VALORIZADO DE OBRA	P	
12	AMORTIZACION DE ANTICIPO - DEDUCCION DE OBRA		NC
13	COPIA DE FACTURAS U OTRO DOCUMENTO QUE DEMUESTRE EL USO DE ANTICIPO EN LA EJECUCIÓN DE CONTRATO (SEGÚN CONTRATO)		NC
14	COPIA DE CUADERNO DE OBRA	P	
15	CONTROL DE CALIDAD - ENSAYOS REALIZADOS DE CORRESPONDER	P	
16	POLIZA DE SEGURO CONTRA TODO RIESGO DE CONSTRUCCIÓN (CAR).		NC
17	POLIZA DE SEGURO DE ACCIDENTES PERSONALES.		NC
18	POLIZA DE SEGURO RESPONSABILIDAD CIVIL FRENTE A TERCEROS.	P	NC
19	SEGURO COMPLEMENTARIO DE TRABAJO DE RIESGO	P	
20	SEGURO DE VIDA LEY	P	
21	PAGO SENCICO, CONAFOVICER, SUNAT - SEGURO SOCIAL	P	
22	VIGENCIA DE GARANTIA DE FIEL CUMPLIMIENTO	P	
23	VIGENCIA DE GARANTIA DE ADELANTO		NC
24	REVISION DE OTRAS PENALIDADES	P	
25	REVISION DE NOMBRE DEL ING RESIDENTE AUTORIZADO INICIAL Y VIGENTE	P	
26	CERTIFICADO DE HABILIDAD DE RESIDENTE	P	
27	PROGRAMA DE OBRA (CARGO DE PRESENTACION) a partir de la segunda valorizacion 27.PROGRAMA ACTUALIZADO (verificar clausula de contrato de obra)	P	
28	PANEL FOTOGRAFICO	P	
29	INFORME DE CUMPLIMIENTO DE PLAN DE PREVENCION DE CONTAGIOS COVID	P	
30	INFORME DE CUMPLIMIENTO DE PLAN DE CONTROL DE CALIDAD	P	
31	INFORME DE CUMPLIMIENTO DE PLAN DE SEGURIDAD, SALUD OCUPACIONAL Y MEDIO AMBIENTE	P	
32	REPORTE DE SEGURIDAD, MEDIO AMBIENTE Y SOCIAL DE OBRA (FORMATO SOLICITADO POR BID)	P	

P: PRESENTO

NC: NO CORRESPONDE

NP: NO PRESENTO

CSE: SE PRESEÑARÁ CUANDO LO SOLICITE LA ENTIDAD

 GUILLERMO DÍAZ PALOMINO
 INGENIERO CIVIL,
 del Colegio de Ingenieros N° 67088

Juan Guerra, 05 de diciembre de 2023

Informe N° 116-2023-FERUHUJA/PRODESA: JUAN GUERRA/GDP-GO

PARA: Sergio Sebastián Porras Reyes
GERENTE GENERAL

DE: Ing. Guillermo Díaz Palomino
GERENTE DE OBRA

ASUNTO: REVISIÓN Y CONFORMIDAD A LA VALORIZACIÓN DE OBRA N° 02 DEL COSTO ADICIONAL POR COMPENSABLE N° 05

REFERENCIA: a) CARTA N° 158-MS/JG-COIRH-2023/GG
b) 048-2022-SENASA-PRODESA FASE II
c) 37-2022-SENASA-PRODESA FASE II

Tengo a bien dirigirme a usted, para saludarle cordialmente y en atención a la carta de la referencia a) mediante el cual el Contratista: CONSTRUCTORA INMOLIARIA RIOHUALLAGA S.A.C. presenta la Valorización N° 02 del costo adicional por evento compensable N° 05 correspondiente al periodo del 01 al 30 de noviembre de 2023 la cual, en concordancia a las obligaciones contraídas en el contrato de la referencia c) en mi calidad de Gerente de Obra y, previa conciliación de los metrados ejecutados, se ha procedido a realizar la revisión y conformidad de la Valorización N° 02 del costo adicional por evento compensable N° 05:

RESUMEN DE VALORIZACIÓN N° 02 DEL COSTO ADICIONAL POR EVENTO COMPENSABLE N° 05

• Avance mensual programado:	100.00%
• Avance mensual programado acumulado:	100.00%
• avance mensual ejecutado:	16.10%
• avance mensual ejecutado acumulado:	100.00%
• Situación de la obra:	CONCLUIDA
• Valorización N° 1 por evento compensable N° 05:	S/. 14,703.81
• Reajuste:	NO SE APLICA CEC 47.1
• Monto a facturar:	S/. 14,703.81
• Retención CEC 48.1	S/. 753.19
• Total, a depositar al Contratista del Monto Facturado:	S/. 13,968.62

SON: TRECE MIL NOVECIENTOS SESENTA Y OCHO CON 62/100 SOLES

El Gerente de obra **APRUEBA Y DA LA CONFORMIDAD A LA PRESENTE VALORIZACIÓN DE OBRA**; para su trámite correspondiente

Es cuanto informo a usted, para su conocimiento y fines respectivos.

Atentamente,



GUILLERMO DÍAZ PALOMINO
INGENIERO CIVIL
reg. del Colegio de Ingenieros N° 67086

**RESUMEN DE LA VALORIZACION N° 02 DEL COSTO ADICIONAL POR
EVENTO COMPENSABLE N° 05
PERIODO DEL 01 AL 30 DE NOVIEMBRE DE 2023**



Evento compensable 2 IMPLEMENTACION DE UN FALSO CIELO RASO AL MÓDULO ADMINISTRATIVO, AL MÓDULO DE PROCESAMIENTO S, BANDEJA METÁLICA PARA PROTEGER A LA RED DE TUBERÍAS DE GAS EN TODOS LOS MÓDULOS E IMPLEMENTACIÓN DE PROTECTORES METÁLICOS A LAS VENTANAS EXTERIORES DEL ÁREA DE CONTROL DE LA ZONA DE TRATAMIENTO Y DE LA ZONA DE VIGILANCIA

Proceso : LPM N° 012-2022-SENASA/PRODESA
 Contratante : UNIDAD EJECUTORA 02: PROGRAMA DE DESARROLLO DE SANIDAD AGROPECUARIA - PRODESA
 Modificación Contrato : ADENDA N° 07 AL CONTRATO N° 046-2022-SENASA-PRODESA FASE II
 Supervisión : FERUHUJA
 Contratista : COIRH SAC
 Gerente de Obra : ING. GUILLERMO DÍAZ PALOMINO CIP N° 67086
 Residente : ING. JULIO CESAR MENDOZA DEL ÁGUILA CIP N° 56199

DESCRIPCIÓN	Monto Contratado	Anterior	Val. Acum.		Saldo		
			Actual	Acumulado		%	Monto
1 Valorización Contractual (V)							
Costo Adicional por Evento Compensable N° 05	91,334.29	76,630.48	14,703.81	91,334.29	100.00%	0.00	0.00%
Valorización Bruta (VB)	91,334.29	76,630.48	14,703.81	91,334.29		0.00	
% de Avance de la Obra a la Fecha	33.90%	33.90%	16.10%	100.00%			
% de Avance de la Obra Programado	0.00%	0.00%	100.00%	100.00%			
2 Resjusta, inc. Deducciones (R)							
3 Amortizaciones (A)							
3.1 No hay amortización puesto que no hay anticipo							
Total de Amortizaciones (A)	0.00	0.00	0.00	0.00		0.00	
VALORIZACIÓN META (VN = VB - A)							
Retención por Fondo de Garantía (Rt)	0.00	0.00	0.00	0.00		0.00	
Valorización Líquida (VL = VN - Rt)	0.00	0.00	14,703.81	14,703.81			
Retención condiciones especiales CEC 40.1	5%	0.00	735.19	735.19			
Valorización Líquida Total			13,968.62				
Impuesto General a las Ventas (IGV)		0.00	0.00				
Monto a Cancelar al Contratista en la Presente Valorización			13,968.62 INCI/IGV				0.00
SON: TRECE MIL NOVECIENTOS SESENTA Y OCHO CON 62/100 SOLES							

GUILLERMO DÍAZ PALOMINO
 INGENIERO CIVIL
 Ing. del Colegio de Ingenieros N° 67086

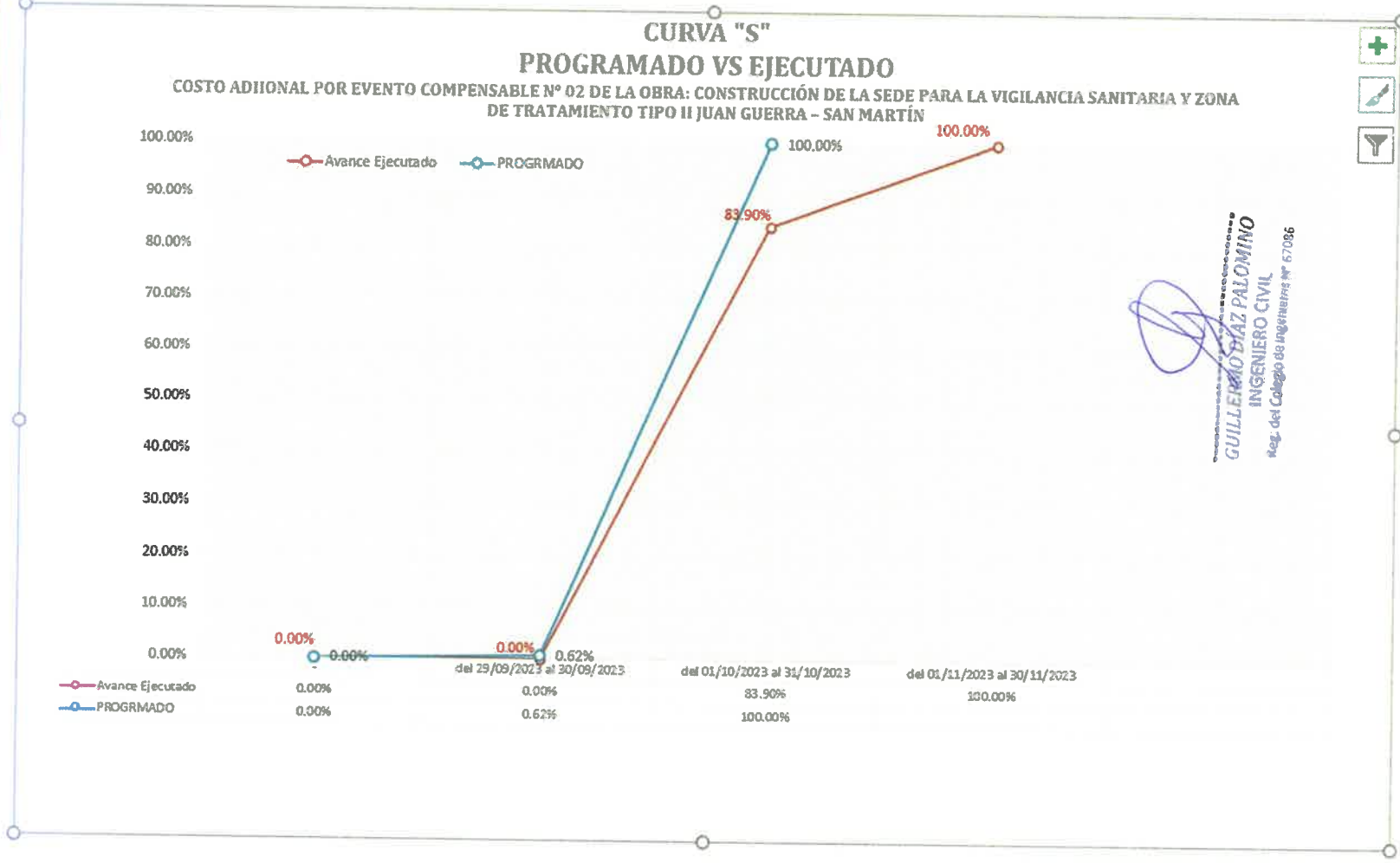

“Año de la Unidad, la Paz y el Desarrollo”

Tarapoto, 01 de diciembre del 2023

CARTA N° 158- MS/JG-COIRH-2023/GG

Señores:
EMPRESA SUPERVISORA FERUHUJA S.A.C.
Ciudad. -

Atención:
Ing. Guillermo Díaz Palomino
Gerente de Obra

FERUHUJA SAC
RECIBIDO

FECHA: 01/12/2023.

HORA: 09:05 a.m.

Asunto : **PRESENTA INFORME DE VALORIZACIÓN DE OBRA N° 02 DEL EVENTO COMPENSABLE N° 05, CORRESPONDIENTE AL PERIODO DEL 01/11/2023 AL 30/11/2023**

Referencia : a) **CONTRATO N° 048-2022-SENASA-PRODESA FASE II Ejecución de obra “Construcción de la Sede para Vigilancia Sanitaria y Zona de Tratamiento Tipo II Juan Guerra – San Martín”**
b) **Adenda N° 07 al Contrato N° 048-2022-SENASA-PRODESA FASE II**

De mi especial consideración:

Mediante el presente me dirijo a usted para hacerle llegar mis cordiales saludos y al mismo tiempo presentarle el Informe de Valorización de Obra N° 02 (impreso y digital) del Evento Compensable N° 05, aprobado mediante documento de la Ref. b), correspondiente al mes de noviembre 2023 (periodo del 01/11/2023 al 30/11/2023) de la obra del contrato principal de la referencia a), cuyo porcentaje de avance de obra en el mes es de 16.10% y un acumulado de 100.00%, resultando como monto neto, la suma de **S/ 14,703.81 (Catorce Mil Setecientos Tres con 81/100 soles)**.

Cabe indicar que la **Valorización de Obra N° 02 del Evento Compensable N° 05**, fue formulada y valorizada conjuntamente con el Gerente de Obra.

Sin otro particular y agradeciendo la atención a la presente, me suscribo de Ud.

Atentamente.

Constructora Inmobiliaria Rio Huallaga S.A.C.
RUC. 20450278051

Abner Guzman Tejada
GERENTE GENERAL

Adjunta:

01 folder con 01 tomo del Informe de Valorización N° 02 – noviembre 2023 - 01 Original (___ folios e/u)
02 folder con 02 tomos del Informe de Valorización N° 02 – noviembre 2023 - 02 Copias (___ folios e/u)
01 CD conteniendo la Valorización N° 02 del Evento Compensable N° 05 – noviembre 2023



**UNIDAD EJECUTORA 02: PROGRAMA DE
DESARROLLO DE SANIDAD
AGROPECUARIA - PRODESA**

EVENTO COMPENSABLE N° 05 : "IMPLEMENTACIÓN DE FALSO CIELORRASO EN LOS MÓDULOS "C" Y "D" Y OTRAS CONSIDERACIONES DE MEJORA PARA LA OBRA "CONSTRUCCIÓN DE LA SEDE PARA LA VIGILANCIA SANITARIA Y ZONA DE TRATAMIENTO TIPO II JUAN GUERRA - SAN MARTÍN"

CONTRATANTE : UNIDAD EJECUTORA 02: PROGRAMA DE DESARROLLO DE SANIDAD AGROPECUARIA - PRODESA

UBICACIÓN : JUAN GUERRA - SAN MARTÍN - SAN MARTÍN

CONTRATISTA : COIRH SAC

RESIDENTE : ING. JULIO CESAR MENDOZA DEL ÁGUILA CIP N° 56199

GERENTE DE OBRA : ING. GUILLERMO DÍAZ PALOMINO - EMPRESA FERUHUJA SAC

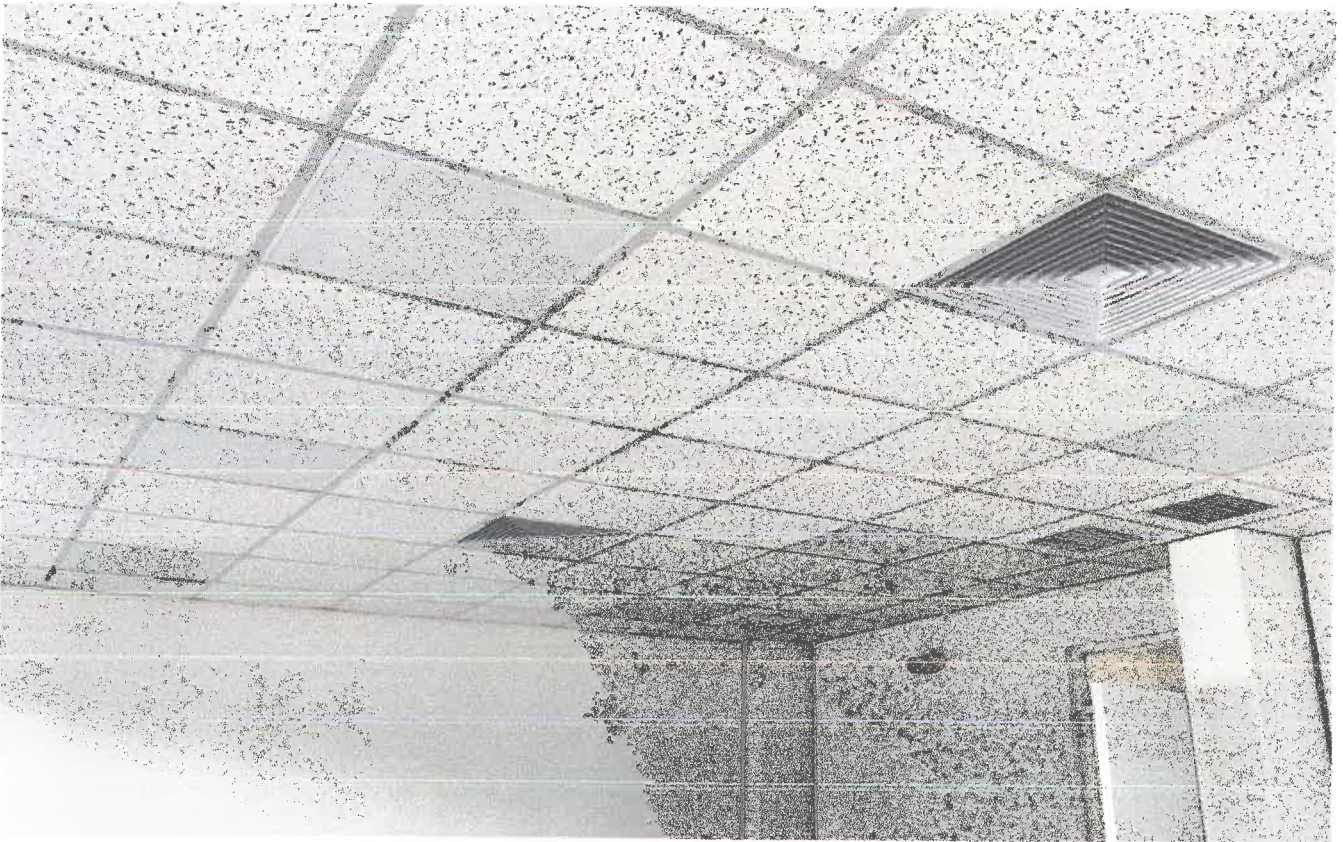

VALORIZACIÓN DE AVANCE N° 02 DEL EVENTO COMPENSABLE N° 05

NOVIEMBRE DEL 2023

(DEL 01 DE NOVIEMBRE AL 30 DE NOVIEMBRE DEL 2023)

GUILLERMO DÍAZ PALOMINO
 INGENIERO CIVIL
 Reg. del Colegio de Ingenieros N° 67086

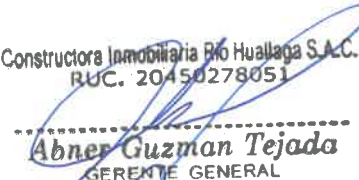
Constructora Inmobiliaria Río Huallaga S.A.C.
 RUC: 20450278051

Abner Guzman Tejada
 GERENTE GENERAL

CONSTRUCTORA INMOBILIARIA
 RIO HUALLAGA S.A.C.
 RUC: 20450278051

 Ing. Julio César Mendoza del Águila
 RESIDENTE DE OBRA
 CIP N° 56199

FICHA DE IDENTIFICACIÓN DE OBRA

Constructora Inmobiliaria Rio Huallaga S.A.C.
RUC: 20450278051

Abner Guzmán Tejada
GERENTE GENERAL

CONSTRUCTORA INMOBILIARIA
RIO HUALLAGA S.A.C.
RUC: 20450278051

Julio César Mendoza del Aguila
RESIDENTE DE OBRA
CIP N° 56199



Guillermo Díaz Palomino
GUILLERMO DÍAZ PALOMINO
INGENIERO CIVIL

EVENTO COMPENSABLE N° 05: "CONSTRUCCIÓN DE LA SEDE PARA LA VIGILANCIA SANITARIA Y ZONA DE TRATAMIENTO TIPO II JUAN GUERRA - SAN MARTÍN"

CONSTRUCTORA INMOBILIARIA RIO HUALLAGA SAC**FICHA DE IDENTIFICACIÓN DEL EVENTO COMPENSABLE N° 05****VALORIZACIÓN DE OBRA N° 02**

EVENTO COMPENSABLE N° 05	:	"IMPLEMENTACIÓN DE FALSO CIELORRASO EN LOS MÓDULOS "C" Y "D" Y OTRAS CONSIDERACIONES DE MEJORA PARA LA OBRA "CONSTRUCCIÓN DE LA SEDE PARA LA VIGILANCIA SANITARIA Y ZONA DE TRATAMIENTO TIPO II JUAN GUERRA - SAN MARTÍN"
UBICACIÓN	:	SECTOR ESTACIÓN EXPERIMENTAL AGRARIA EL PORVENIR DISTRITO JUAN GUERRA PROVINCIA SAN MARTÍN DEPARTAMENTO SAN MARTÍN
CONTRATISTA Representante Común Domicilio Legal	:	COIRH S.A.C. SR. ABNER GUZMAN TEJADA AV. CIRCUNVALACIÓN N° 2283, TARAPOTO, SAN MARTÍN, SAN MARTÍN
ENTIDAD CONTRATANTE	:	UNIDAD EJECUTORA 002: PROGRAMA DE DESARROLLO DE SANIDAD AGROPECUARIA - PRODESA
RESIDENTE DE OBRA	:	ING. JULIO CESAR MENDOZA DEL ÁGUILA CIP N° 56199
EMPRESA SUPERVISORA Gerente General Domicilio Legal	:	FERUHUJA S.A.C. SERGIO SEBASTIAN PORRAS REYES CALLE JUAN ORUS NAVARRO N° 3364 Y 3366, LOTE 17 MZ. Y, URB. EL PACÍFICO, SEGUNDA ETAPA, DISTRITO SAN MARTÍN DE PORRES, PROVINCIA Y DEPARTAMENTO DE LIMA
GERENTE DE OBRA	:	ING. GUILLERMO DÍAZ PALOMINO, CIP N° 67086
FINANCIAMIENTO	:	CONTRATO DE PRÉSTAMO NRO. 4457/OC-PE A LA REPÚBLICA DEL PERÚ "PROGRAMA DE DESARROLLO DE LA SANIDAD AGRARIA Y LA INOCUIDAD AGROALIMENTARIA FASE II"
SISTEMA DE CONTRATACIÓN	:	A SUMA ALZADA
CONTRATO DE EJECUCIÓN DE OBRA	:	ADENDA N° 07 AL CONTRATO N° 048-2022-SENASA-PRODESA FASE II
FECHA DE FIRMA DEL CONTRATO	:	28 DE SETIEMBRE DEL 2023
MONTO DEL PRESUPUESTO ADICIONAL	:	S/ 91,334.29
INICIO DE PLAZO DE EJEC. DE OBRA	:	29-Sep-23
PLAZO DE EJECUCIÓN CONTRACTUAL	:	31.00 DÍAS CALENDARIOS
TERMINO DE OBRA	:	29-Oct-23
PLAZO DE PRÓRROGA N° 03	:	17.00 DÍAS CALENDARIOS
FECHA DE TERMINO DE OBRA REPROGRAMADO 01	:	15-Nov-23
PLAZO DE PRÓRROGA N° 04	:	23.00 DÍAS CALENDARIOS
FECHA DE TERMINO DE OBRA REPROGRAMADO 02	:	08-Dic-23
% de Avance de la Obra a la Fecha	:	100.00%
% de Avance de la Obra Programado	:	99.46%

Constructora Inmobiliaria Rio Huallaga S.A.C.
RUC. 20450278051

Abner Guzman Tejada
GERENTE GENERAL

GUILLERMO DÍAZ PALOMINO
INGENIERO CIVIL
Reg. del Colegio de Ingenieros N° 5515
CONSTRUCTORA INMOBILIARIA
RIO HUALLAGASAC
RUC: 20450278051

Ing. Julio Cesar Mendoza del Águila
RESIDENTE DE OBRA
CIP N° 56199

INFORME DE RESIDENTE DE OBRA

Constructora Inmobiliaria Rio Huallaga S.A.C.
RUC. 20450278051

Abner Guzman Tejada
GERENTE GENERAL

CONSTRUCTORA INMOBILIARIA
RIO HUALLAGA S.A.C.
RUC: 20450278051

Ing. Julio Cesar Mendoza del Águila
RESIDENTE DE OBRA
CIP N° 56199

Guillermo Díaz Palomino
GUILLERMO DÍAZ PALOMINO
INGENIERO CIVIL
Reg. del Colegio de Ingenieros N° 67086



EVENTO COMPENSABLE N° 05: "CONSTRUCCIÓN DE LA SEDE PARA LA VIGILANCIA SANITARIA Y ZONA DE TRATAMIENTO TIPO II JUAN GUERRA - SAN MARTÍN"



EVENTO COMPENSABLE N° 05
INFORME MENSUAL N° 02
(DEL 01 AL 30 DE NOVIEMBRE DEL 2023)



Constructora Inmobiliaria Rio Huallaga S.A.C.
RUC. 20450278051

CONSTRUCTORA INMOBILIARIA
RIO HUALLAGA S.A.C.
RUC: 20450278051

Abner Guzman Tejada
GERENTE GENERAL

Ing. Julio César Mendoza del Águila
RESIDENTE DE OBRA
CIP N° 56199

EJECUCIÓN DE LA OBRA:

EVENTO COMPENSABLE N° 05: "IMPLEMENTACIÓN DE FALSO CIELO RASO, BANDEJA PORTACABLES Y PROTECCIÓN DE VENTANAS EXTERIORES DE VIDRIO PARA LA CONSTRUCCIÓN DE LA SEDE PARA VIGILANCIA SANITARIA Y ZONA DE TRATAMIENTO TIPO II JUAN GUERRA – SAN MARTÍN"

NOVIEMBRE 2023

Guillermo Díaz Palomino
INGENIERO CIVIL
Reg. del Colegio de Ingenieros N° 67086

ÍNDICE

01	FICHA TÉCNICA	3
02	GENERALIDADES	5
02.01	DESCRIPCIÓN	5
03	ANTECEDENTES	7
04	ESTADO FINANCIERO DE LA OBRA	11
04.01	Pagos a cuenta al contratista (Valorizaciones de Obra)	11
04.02	Adelantos Otorgados	11
04.03	Cartas Fianzas	11
05	DE LA EJECUCIÓN DE OBRA	12
05.01	METRADOS EJECUTADOS Y VALORIZADOS	12
06	AVANCE FÍSICO DE LA OBRA	12
06.01	AVANCE FÍSICO DEL CONTRATO PRINCIPAL	12
06.02	CONTROL DEL AVANCE EN CURVA "S"	12
06.02.01	CONTROL DEL AVANCE FÍSICO EJECUTADO	12
07	CONTROL DE CALIDAD	13
08	RELACIÓN DE EQUIPOS Y MAQUINARIAS EN OBRA	13
09	RELACIÓN DEL PLANTEL PROFESIONAL Y TÉCNICO EN OBRA	14
10	SITUACIÓN DE LA OBRA	16
11	OCURRENCIAS Y ASPECTOS IMPORTANTES DURANTE EL MES	16
12	CONCLUSIONES	17
13	RECOMENDACIONES	17
14	CALCULO DE LA VALORIZACIÓN DEL MES	
14.01	HOJA RESUMEN DE PAGO	
14.02	VALORIZACIÓN DEL MES	
14.03	CURVA S	
14.04	RESUMEN GENERAL DE VALORIZACIONES	
14.05	RESUMEN DE METRADOS EJECUTADOS – PLANILLA DE METRADOS	
14.06	TOTAL DE PAGOS A CUENTA POR VALORIZACIONES DE OBRA	
14.07	CALENDARIO VALORIZADO DE OBRA	
14.08	AMORTIZACIÓN DE ANTICIPO	



GUILLERMO DIAZ PALOMINO
INGENIERO CIVIL
Reg. del Colegio de Ingenieros N° 67086



**CONSTRUCTORA INMOBILIARIA
RIO HUALLAGASA S.A.C.**
RUC: 20450278051

Ing. Julio César Mendoza del Águila
RESIDENTE DE OBRA
CIP N° 56199



Constructora Inmobiliaria Rio Huallaga S.A.C.
RUC. 20450278051

Abner Guzman Tejada
GERENTE GENERAL

01 FICHA TÉCNICA

- ❖ **EVENTO COMPENSABLE N° 05** : IMPLEMENTACIÓN DE FALSO CIELO RASO, BANDEJA PORTACABLES Y PROTECCIÓN DE VENTANAS EXTERIORES DE VIDRIO PARA LA OBRA "CONSTRUCCIÓN DE LA SEDE PARA VIGILANCIA SANITARIA Y ZONA DE TRATAMIENTO TIPO II JUAN GUERRA – SAN MARTÍN"

- ❖ **UBICACIÓN** :
 - SECTOR : ESTACIÓN EXPERIMENTAL AGRARIA EL PORVENIR
 - DISTRITO : JUAN GUERRA
 - PROVINCIA : SAN MARTÍN
 - DEPARTAMENTO : SAN MARTÍN

- ❖ **ENTIDAD CONTRATANTE** : UNIDAD EJECUTORA 002: PROGRAMA DE DESARROLLO DE SANIDAD AGROPECUARIA - PRODESA

- ❖ **FINANCIAMIENTO** : CONTRATO DE PRÉSTAMO NRO. 4457/OC-PE A LA REPÚBLICA DEL PERÚ "PROGRAMA DE DESARROLLO DE LA SANIDAD AGRARIA Y LA INOCUIDAD AGROALIMENTARIA FASE II"

- ❖ **CONTRATO DE OBRA** : ADENDA N° 07 AL CONTRATO N° 048-2022-SENASA-PRODESA FASE II

- ❖ **FECHA DE SUSCRIP. DEL CONTRATO** : 28 DE SEPTIEMBRE DEL 2023

- ❖ **MONTO CONTRATADO** : S/ 91,334.29 (SIN IGV)

- ❖ **SISTEMA DE CONTRATACIÓN** : A SUMA ALZADA

- ❖ **CONTRATISTA REPRESENTANTE LEGAL DOMICILIO LEGAL** : COIRH S.A.C.
ABNER GUZMÁN TEJADA.
AV. CIRCUNVALACIÓN N° 2283 – TARAPOTO

- ❖ **FECHA DE INICIO DEL PLAZO DE EJECUCIÓN** : 29 DE SEPTIEMBRE DEL 2023

- ❖ **PLAZO DE EJECUCIÓN** : 31 DÍAS CALENDARIOS

- ❖ **FECHA DE TÉRMINO PROGRAMADA** : 29 DE OCTUBRE DEL 2023

- ❖ **ACTUALIZACIÓN DE CRONOGRAMAS A LA FECHA DE INICIO DEL EVENTO COMPENSABLE N° 05** : 03 DE OCTUBRE DEL 2023
(CARTA N° 117-MS/JG-COIRH-2023/GG)

Constructora Inmobiliaria Rio Hualaga S.A.C.
RUC: 20450278051

Abner Guzman Tejada
GERENTE GENERAL

CONSTRUCTORA INMOBILIARIA
RIO HUALLAGA S.A.C.
RUC: 20450278051

Ing. Julio Cesar Mendoza del Aguila
RESIDENTE DE OBRA
CIP N° 56199

GUILLERMO SUZ PALOMINO
INGENIERO CIVIL
Reg. del Colegio de Ingenieros N° 67085

- ❖ **PRÓRROGA N° 03 DE EJECUCIÓN DE OBRA** : 17 DÍAS CALENDARIOS
(Adenda N° 10 al Contrato N°048-2022-SENASA-PRODESA FASE II)
- ❖ **FECHA DE TÉRMINO REPROGRAMADA 01** : 15 DE NOVIEMBRE DEL 2023
- ❖ **PRÓRROGA N° 04 DE EJECUCIÓN DE OBRA** : 23 DÍAS CALENDARIOS
(Adenda N° 11 al Contrato N°048-2022-SENASA-PRODESA FASE II)
- ❖ **FECHA DE TÉRMINO REPROGRAMADA 02** : 08 DE DICIEMBRE DEL 2023
- ❖ **RESIDENTE DE OBRA** : ING. JULIO CESAR MENDOZA DEL ÁGUILA
CIP N° 56199
- ❖ **EMPRESA SUPERVISORA GERENTE GENERAL DOMICILIO LEGAL** : FERUHUJA S.A.C.
SERGIO SEBASTIAN PORRAS REYES
CALLE JUAN ORUS NAVARRO N° 3364 Y 3366,
LOTE 17 MZ. Y, URB. EL PACÍFICO, SEGUNDA
ETAPA, DISTRITO SAN MARTÍN DE PORRES,
PROVINCIA Y DEPARTAMENTO DE LIMA
- ❖ **GERENTE DE OBRA** : ING. GUILLERMO DÍAZ PALOMINO
CIP N° 67086

Constructora Inmobiliaria Rio Hualtagua S.A.C.
RUC. 20450278051

Abner Guzman Tejada
GERENTE GENERAL

CONSTRUCTORA INMOBILIARIA
RIO HUALLAGUA S.A.C.
RUC: 20450278051

Ing. Julio César Mendoza del Águila
RESIDENTE DE OBRA
CIP N° 56199

Guillermo Díaz Palomino
GUILLERMO DÍAZ PALOMINO
INGENIERO CIVIL
Reg. del Colegio de Ingenieros N° 67086

02 GENERALIDADES

02.01 DESCRIPCIÓN

La presente memoria tiene como finalidad describir la estructuración del Evento Compensable N° 05 de la obra: "CONSTRUCCIÓN DE LA SEDE PARA VIGILANCIA SANITARIA Y ZONA DE TRATAMIENTO TIPO II JUAN GUERRA - SAN MARTÍN", cuyas metas físicas son las siguientes:

I. IMPLEMENTACIÓN DE FALSO CIELO RASO EN LOS MÓDULOS "C" Y "D"

- 294.63 m2 de Falso Cielorraso en el Módulo "C".
- 209.99 m2 de Falso Cielorraso en el Módulo "D".
- 134.95 m de Tuberías Conduit $\varnothing=3/4"$ y accesorios para Instalaciones Eléctricas.
- 134.95 m de Cables Alimentadores para Instalaciones Eléctricas.
- 105 und de Luminarias Tipo A y Tipo C para empotrar.
- 32.80 m de Tuberías Conduit $\varnothing=3/4"$ y accesorios para Instalación del Sistema de Comunicaciones.
- 32.80 m de Cables Alimentadores para Sistema de Detección de Incendios

Constructora Inmobiliaria Rio Hualaga S.A.C.
RUC: 20450278051

Abner Guzman Tejada
GERENTE GENERAL

CONSTRUCTORA INMOBILIARIA
RIO HUALLAGASAC
RUC: 20450278051

Ing. Julio César Mendoza del Águila
RESIDENTE DE OBRA
CIP N° 56199

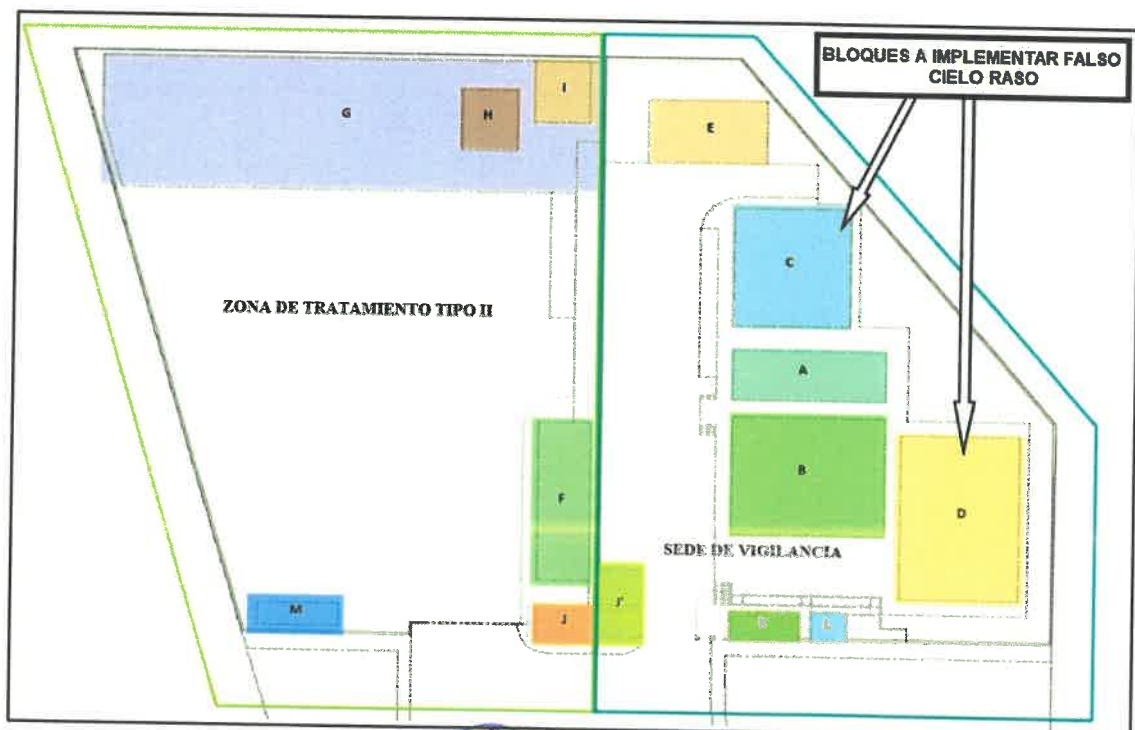

Guillermo Díaz Palomino
INGENIERO CIVIL

Reg. del Colegio en las oficinas N° 121186

II. IMPLEMENTACIÓN DE BANDEJA PORTACABLES EN LOS MÓDULOS "K" Y "F"

- 7.50 m de Bandejas Portacables y accesorios para la Red de Gas Refrigerante del Módulo "K".
- 43.00 m de Bandejas Portacables y accesorios para la Red de Gas Refrigerante del Módulo "F".

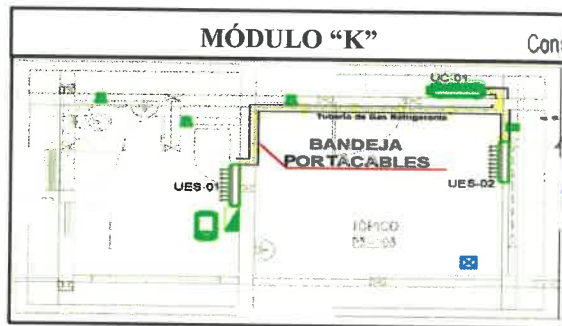
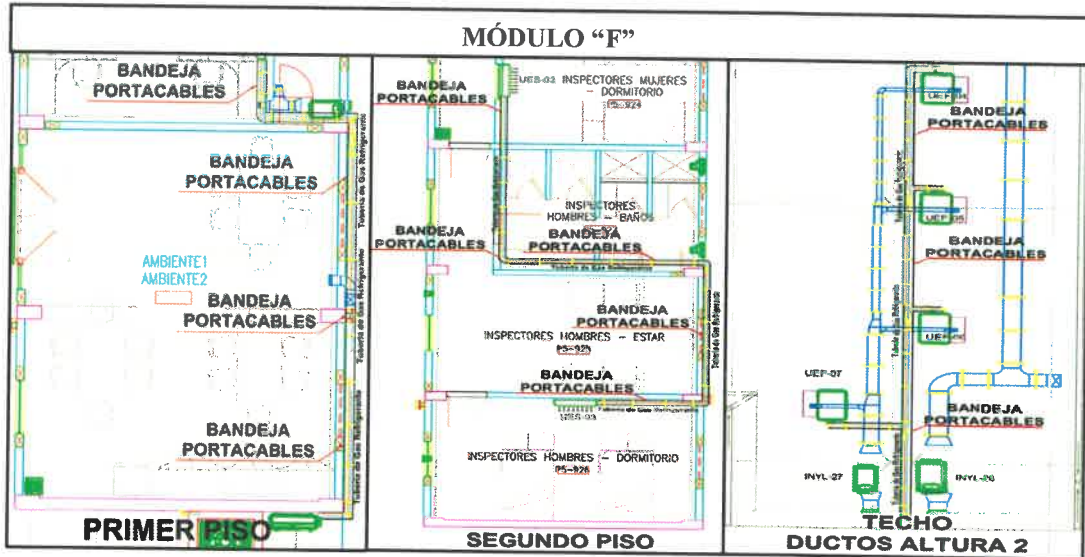
 Constructora Inmobiliaria Rio Huallaga S.A.C.
RUC. 20450278051

Abner Guzman Tejada
GERENTE GENERAL



GUILLERMO DIAZ PALOMINO
INGENIERO CIVIL
Reg. del Colegio de Ingenieros N° 57086

 CONSTRUCTORA INMOBILIARIA
RIO HUALLAGA S.A.C.
RUC: 20450278051

Ing. Julio Cesar Mendoza del Aguila
REPRESENTANTE DE OBRA
CIP N° 58189

III. PROTECCIÓN DE VENTANAS EXTERIORES DE VIDRIO

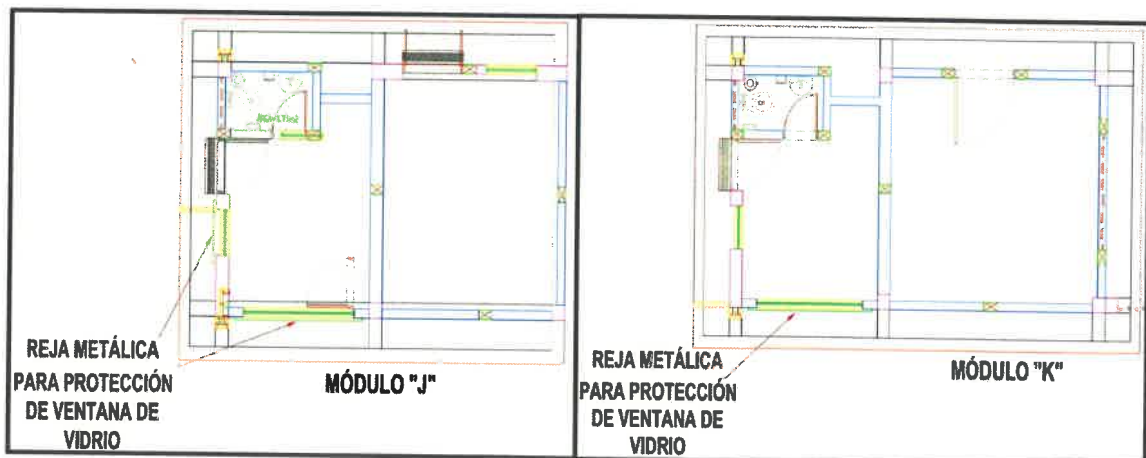
- 4.62 m² de Rejas Metálicas para las Ventanas de Vidrio V-01 y V-04 del Módulo "J".
- 4.25 m² de Rejas Metálicas para la Ventana de Vidrio V-06 del Módulo "K".





	INFORME MENSUAL - VALORIZACIÓN N° 02 DEL EVENTO COMPENSABLE N° 05	00109 COIRH.OT.VA.02.EC.05
	IMPLEMENTACIÓN DE FALSO CIELO RASO, BANDEJA PORTACABLES Y PROTECCIÓN DE VENTANAS EXTERIORES DE VIDRIO PARA LA OBRA: "CONSTRUCCIÓN DE LA SEDE PARA VIGILANCIA SANITARIA Y ZONA DE TRATAMIENTO TIPO II JUAN GUERRA – SAN MARTÍN"	Fecha: 30/11/2023
		Página 7 de 17

03 ANTECEDENTES

1. Con fecha 03 de agosto del 2022, se suscribe el **CONTRATO DE OBRA N° 048-2022-SENASA-PRODESA FASE II** para la ejecución de la Obra "Construcción de la Sede para la Vigilancia Sanitaria y Zona de Tratamiento Tipo II Juan Guerra – San Martín", por un **monto de S/. 14'500,000.00** (Catorce Millones Quinientos Mil con 00/100 Soles) y un **plazo de ejecución de 360 días calendario**, celebrado entre el PROGRAMA DE DESARROLLO DE LA SANIDAD AGROPECUARIA (el contratante) y la empresa CONSTRUCTORA INMOBILIARIA RIO HUALLAGA S.A.C. (el contratista).
2. Con fecha 10 de agosto del 2022, mediante **Adenda N° 01 al CONTRATO DE OBRA N° 048-2022-SENASA-PRODESA FASE II**, se modifica la forma y condiciones de pago en virtud a la aprobación del Adelanto a favor del Contratista.
3. Con fecha 16 de agosto del 2022, se recibe el terreno **satisfactoriamente** para la ejecución de la obra: "Construcción de la Sede para la Vigilancia Sanitaria y Zona de Tratamiento Tipo II Juan Guerra – San Martín", hecho registrado mediante **Acta de Entrega de Terreno**, suscrita por los representantes de SENASA – SAN MARTÍN, PRODESA, la empresa supervisora FERUHUJA S.A.C. y la empresa contratista COIRH S.A.C.

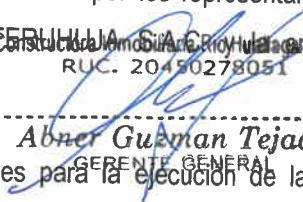
 GUILLERMO PALOMINO
INGENIERO EN OBRAS DE CONSTRUCCIÓN
REG. DEL COLEGIO DE INGENIEROS N° 57085
4. Con fecha 05 de setiembre del 2022, se da inicio a las actividades para la ejecución de la obra: "Construcción de la Sede para la Vigilancia Sanitaria y Zona de Tratamiento Tipo II Juan Guerra – San Martín", hecho registrado mediante **Acta de Inicio de Obra**, suscrita por los representantes de la empresa supervisora FERUHUJA S.A.C. y la empresa contratista COIRH S.A.C.

 Abner Guzman Tejada
GERENTE GENERAL
5. Con fecha 27 de diciembre del 2022, mediante **Adenda N° 02 al CONTRATO DE OBRA N° 048-2022-SENASA-PRODESA FASE II**, se modifica las condiciones y forma de pago del Contrato Principal, respecto al pago mensual del mes de diciembre 2022, dividido en 02 pagos.

CONSTRUCTORA FERUHUJA S.A.C. y la empresa
RUC: 20450278051
 Ing. Julio César Mendoza del Aguila
RESIDENTE DE OBRA
CIP N° 56199
6. Con fecha 31 de enero del 2023, mediante **Adenda N° 03 al CONTRATO DE OBRA N° 048-2022-SENASA-PRODESA FASE II**, se modifica las condiciones del Contrato Principal respecto a la aprobación de costos adicionales por el Evento Compensable N° 01 y el Deductivo Vinculante N° 01.
7. Con fecha 03 de agosto del 2023, mediante **Adenda N° 04 al CONTRATO DE OBRA N° 048-2022-SENASA-PRODESA FASE II**, se modifica las condiciones del Contrato Principal respecto a la aprobación de costos adicionales por el Evento Compensable N° 02, por un monto de S/ 482,258.43 (Cuatrocientos Ochenta y Dos Mil Doscientos Cincuenta y Ocho con 43/100 Soles) y un plazo de

	INFORME MENSUAL - VALORIZACIÓN N° 02 DEL EVENTO COMPENSABLE N° 05	COIRH.OT.VA.02.EC.05
	IMPLEMENTACIÓN DE FALSO CIELO RASO, BANDEJA PORTACABLES Y PROTECCIÓN DE VENTANAS EXTERIORES DE VIDRIO PARA LA OBRA: "CONSTRUCCIÓN DE LA SEDE PARA VIGILANCIA SANITARIA Y ZONA DE TRATAMIENTO TIPO II JUAN GUERRA - SAN MARTÍN"	Fecha: 30/11/2023
		Página 8 de 17

ejecución de 60 días calendario.

8. Con fecha 12 de agosto del 2023, mediante CARTA N° 096-MS/JG-COIRH-2023/GG, el contratista presenta ante la Gerencia de Obra, la Solicitud N° 01 de Prórroga de la fecha de Termino de la Obra para la Ejecución del Evento Compensable N° 02, actualizado según las observaciones y recomendaciones emitidas por la Gerencia de Obras.
9. Con fecha 25 de agosto del 2023, mediante Adenda N° 05 al CONTRATO DE OBRA N° 048-2022-SENASA-PRODESA FASE II, se modifica las condiciones del Contrato Principal respecto a la Aprobación del Presupuesto Deductivo de Obra N° 02 por la Suma de S/ 108,467.51 (Ciento Ocho Mil Cuatrocientos Sesenta y Siete con 51/100 soles) y la Aprobación de Costos Adicionales por el Evento Compensable N° 04 por un monto de S/ 98,613.53 (Noventa y Ocho Mil Seiscientos Trece con 53/100 Soles) y un plazo de ejecución de 5 días calendario.
10. Con fecha 25 de agosto del 2023, mediante Adenda N° 06 al CONTRATO DE OBRA N° 048-2022-SENASA-PRODESA FASE II, se aprueba la solicitud de Prórroga N° 01 del Plazo de Ejecución de la Obra por treinta y tres (33) días calendario adicionales, prorrogando la fecha del termino de ejecución al 02 de octubre del 2023.



Constructora Inmobiliaria Río Huallaga S.A.C.
 RUC: 20450278051
11. Con fecha 16 de setiembre del 2023, mediante CARTA N° 112-MS/JG-COIRH-2023/GG, el contratista remite a la Gerencia de Obra, el Expediente Técnico de la Cotización por Evento Compensable N° 05 referente a la Implementación de Falso Cielorraso en los Módulos "C" y "D" y otras consideraciones de mejora para la obra, con un monto neto de + S/ 76,422.80 (Setenta y Seis Mil Cuatrocientos Veintidós con 80/100 Soles), necesario para el cumplimiento de las metas del proyecto.

Abner Guzman Tejada
 RUC: 20450278051
12. Con fecha 25 de setiembre del 2023, mediante Adenda N° 07 al CONTRATO DE OBRA N° 048-2022-SENASA-PRODESA FASE II, se modifica las condiciones del Contrato Principal respecto a la Aprobación de costos adicionales por el Evento Compensable N° 05, por un monto de S/ 91,334.29 (Noventa y Uno Mil Trescientos Treinta y Cuatro con 29/100 Soles) y un plazo de ejecución de 31 días calendario y del Deductivo de Obra N° 03 por un monto de S/ 15,317.54 (Quince Mil Trescientos Diecisiete con 54/100 Soles).

Constructora Inmobiliaria Río Huallaga S.A.C.
 RUC: 20450278051
13. Con fecha 28 de setiembre del 2023, mediante CARTA N° 113-MS/JG-COIRH-2023/GG, el contratista presenta la Carta Fianza de fiel Cumplimiento para la ejecución del Evento Compensable N° 05, por un monto de S/ 7,642.28 (Siete Mil Seiscientos Cuarenta y Dos con 28//100 Soles).

Ing. Julio César Mendoza del Aguila
 RESIDENTE DE OBRA
 RUC: 20450278051
14. Con fecha 29 de setiembre del 2023, mediante CARTA N° 114-MS/JG-COIRH-2023/GG, el contratista

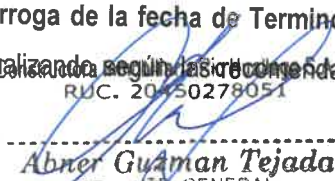
presenta ante la Gerencia de Obra, la Solicitud N° 02 de Prórroga de la fecha de Termino de la Obra para la Ejecución del Evento Compensable N° 05, actualizado según las observaciones y recomendaciones emitidas por la Gerencia de Obras.

15. Con fecha 01 de octubre del 2023, se dio inicio a ejecución de los trabajos del Evento Compensable N° 05 con la implementación de las Rejas Metálicas de Protección de las Ventanas Exteriores de Vidrio, aprobado mediante Adenda N° 07 al Contrato de Obra Principal.
16. Con fecha 03 de octubre del 2023, mediante CARTA N° 117-MS/JG-COIRH-2023/GG, el contratista presenta ante la Gerencia de Obra, la Programación de Ejecución de Obra y el Cronograma Valorizado de obra actualizados a la fecha de inicio del plazo de ejecución del Evento Compensable N° 05, para su revisión y posterior aprobación.
17. Con fecha 06 de octubre del 2023, mediante Adenda N° 08 al CONTRATO DE OBRA N° 048-2022-SENASA-PRODESA FASE II, se aprueba la solicitud de Prórroga N° 02 del Plazo de Ejecución de la Obra por veintisiete (27) días calendario adicionales, prorrogando la fecha del término de ejecución al 29 de octubre del 2023.
18. Con fecha 27 de octubre del 2023, mediante CARTA N° 135-MS/JG-COIRH-2023/GG, el contratista presenta ante la Gerencia de Obra, la Solicitud N° 03 de Prórroga de la fecha de Termino de la Obra para la Ejecución del Evento Compensable N° 06, actualizada según las recomendaciones emitidas por la Gerencia de Obras.

Abner Guaman Tejada
GERENTE GENERAL
RUC: 20450278051
19. Con fecha 27 de octubre de 2023, mediante Adenda N° 09 al CONTRATO DE OBRA N° 048-2022-SENASA-PRODESA FASE II, se modifica las condiciones del Contrato Principal respecto a la Aprobación de costos adicionales por el Evento Compensable N° 06, por un monto de S/ 36,983.92 (Treinta y Seis Mil Novecientos Ochenta y Tres con 92/100 Soles) y un plazo de ejecución de 19 días calendario y del Deductivo de Obra N° 04 por un monto de S/ 113,736.73 (Ciento Trece Mil Setecientos Treinta y Seis con 73/100 Soles).
20. Con fecha 02 de noviembre del 2023, mediante CARTA N° 140-MS/JG-COIRH-2023/GG, el contratista presenta el informe de Valorización de Obra N° 01 del Evento Compensable N° 05, correspondiente al periodo del 01 al 31 de octubre del 2023, previa conciliación de metrados con el Residente Gerente de Obra.

Ing. Julio César Mendoza del Aguila
RESIDENTE DE OBRA
RUC: 20450278051
21. Con fecha 13 de noviembre del 2023, mediante CARTA N° 147-MS/JG-COIRH-2023/GG, el contratista presenta ante la Gerencia de Obra, la Solicitud N° 04 de Prórroga de la fecha de Termino de la

Obra por la Demora en el Pronunciamiento de la solicitud de verificaciones e inspecciones finales para el Sistema de Media Tensión, programados para la culminación del Evento Compensable N° 02.

22. Con fecha 13 de noviembre del 2023, mediante **Adenda N° 10 al CONTRATO DE OBRA N° 048-2022-SENASA-PRODESA FASE II, se aprueba la solicitud de Prórroga N° 03 del Plazo de Ejecución de la Obra por diecisiete (17) días calendario adicionales, prorrogando la fecha del término de ejecución al 15 de noviembre del 2023.**
23. Con fecha 14 de noviembre del 2023, mediante **Adenda N° 11 al CONTRATO DE OBRA N° 048-2022-SENASA-PRODESA FASE II, se aprueba la solicitud de Prórroga N° 04 del Plazo de Ejecución de la Obra por veintitrés (23) días calendario adicionales, prorrogando la fecha del término de ejecución al 29 de octubre del 2023.**

Constructora Inmobiliaria Rio Huallaga S.A.C.
RUC. 20450278051

Abner Guzman Tejada
GERENTE GENERAL

CONSTRUCTORA INMOBILIARIA
RIO HUALLAGA S.A.C.
RUC/20450278051

Ing. Julio César Mendoza del Aguila
RESIDENTE DE OBRA
CIP N° 56199

Guillermo Díaz Palomino
INGENIERO CIVIL
Reg. del Colegio de Ingenieros N° 67088

04 ESTADO FINANCIERO DE LA OBRA**04.01 Pagos a cuenta al contratista (Valorizaciones de Obra)**

Se está presentando la Valorización de Avance de Obra N° 02 del Evento Compensable N° 05, correspondiente al período comprendido entre el 01/11/2023 hasta el 30/11/2023.

04.02 Adelantos Otorgados

NO SE SOLICITARON ADELANTOS.

04.03 Cartas Fianzas

El contratista de la CONSTRUCTORA INMOBILIARIA RIO HUALLAGA SAC ha presentado la siguiente Carta Fianza:

POR CONCEPTO DE GARANTÍA DE FIEL CUMPLIMIENTO:

- CARTA FIANZA N° E2510-00-2023 emitida por Secrex Cesce, como garantía de FIEL CUMPLIMIENTO DEL CONTRATO con vigencia de 90 días calendario contados a partir de las 00:00 hrs del 26 de setiembre del 2023 hasta las 24:00 hrs del 24 de diciembre del 2023, por la suma de **S/ 7,642.28 (Siete Mil Seiscientos Cuarenta y Dos con 28/100 Soles). (VIGENTE).**

CUADRO RESUMEN DE CARTAS FIANZAS:

Banco y/o Financiera	Carta fianza N°	Garantiza	Monto	Fecha de Vencimiento
Secrex Cesce	E2510-00-2023	Fiel Cumplimiento del Contrato	S/ 7,642.28	24/12/2023

Constructora Inmobiliaria Rio Huallaga S.A.C.
RUC. 20450278051

Abner Guzman Tejada
GERENTE GENERAL

Guillermo Paz Palomino
INGENIERO CIVIL
Reg. del Colegio de Ingenieros N° 67086

CONSTRUCTORA INMOBILIARIA
RIO HUALLAGA SAC
RUC: 20450278051

Ing. Julio Cesar Mendoza del Aguila
RESPONSABLE DE OBRA
CIF N° 56199

05 DE LA EJECUCIÓN DE OBRA
"CONSTRUCCIÓN DE LA SEDE PARA VIGILANCIA SANITARIA Y ZONA DE TRATAMIENTO TIPO II JUAN GUERRA - SAN MARTÍN"
05.01 METRADOS EJECUTADOS Y VALORIZADOS

Se han ejecutado en el mes de **NOVIEMBRE del 2023**, las siguientes partidas relacionadas con el contrato del Evento Compensable N° 05:

ÍTEM	DESCRIPCIÓN	UND	METRADO VAL. ACTUAL
06	INSTALACIONES MECÁNICAS		
06.02	SISTEMA DE CLIMATIZACION Y CONTROLES (EQUIPOS DE AIRE ACONDICIONADO)		
06.02.04	ACCESORIOS COMPLEMENTARIOS		
06.02.04.01	SOPORTE METALICO PARA TUBOS EN TECHO		
06.02.04.01.08	BANDEJA SOPORTE DE TUBERÍAS DE COBRE REFRIGERATIVO	ML	50.50
06.02.04.01.09	CURVA SOPORTE DE TUBERÍAS DE COBRE REFRIGERATIVO	UND	11.00
06.02.04.01.10	TEE SOPORTE DE TUBERÍAS DE COBRE REFRIGERATIVO	UND	3.00

 GUILLERMO DÍAZ PALOMINO
 INGENIERO CIVIL
 Reg. del Colegio de Ingenieros N° 57

06 AVANCE FÍSICO DE LA OBRA

Constructora Inmobiliaria Rio Huallaga S.A.C.
 RUC. 20450278051

06.01 AVANCE FÍSICO DEL CONTRATO PRINCIPAL

 Abner Guzman Tejada
 GERENTE GENERAL

EL PROYECTO: "IMPLEMENTACIÓN DE FALSO CIELORRASO EN LOS MÓDULOS "C" Y "D" Y OTRAS CONSIDERACIONES DE MEJORA PARA LA OBRA "CONSTRUCCIÓN DE LA SEDE PARA LA VIGILANCIA SANITARIA Y ZONA DE TRATAMIENTO TIPO II JUAN GUERRA - SAN MARTÍN", tiene un porcentaje de avance físico para el mes de **NOVIEMBRE 2023** (Del 01/11/2023 al 30/11/2023) de **16.10%** (ver curva "S") y un acumulado de **100.00%** referido al monto vigente del CONTRATO PRINCIPAL.

06.02 CONTROL DEL AVANCE EN CURVA "S"

CONSTRUCTORA INMOBILIARIA
 RIO HUALLAGA S.A.C.
 RUC: 20450278051

06.02.01 CONTROL DEL AVANCE FÍSICO EJECUTADO

 Ing. Julio César Mendoza del Águila
 RESIDENTE DE OBRA
 CIP N° 56199

Habiéndose establecido la Valorización de Obra N° 02 del Evento Compensable N° 05, correspondiente al mes de noviembre 2023 (Del 01/11/2023 al 30/11/2023), corresponde realizar la evaluación del monto valorizado en obra, para lo cual es necesario determinar el avance físico hasta el día 30 del presente mes, del monto acumulado realmente ejecutado y se hará una comparación con el monto acumulado consignando en el calendario vigente de obra del Contrato del Evento Compensable N° 05, para establecer el porcentaje de avance físico de la obra al 30 de noviembre del 2023 obteniéndose un



**INFORME MENSUAL - VALORIZACIÓN N° 02 DEL
EVENTO COMPENSABLE N° 05**

COIRH.OT.VA.111303

IMPLEMENTACIÓN DE FALSO CIELO RASO, BANDEJA PORTACABLES Y PROTECCIÓN DE VENTANAS EXTERIORES DE VIDRIO PARA LA OBRA: "CONSTRUCCIÓN DE LA SEDE PARA VIGILANCIA SANITARIA Y ZONA DE TRATAMIENTO TIPO II JUAN GUERRA - SAN MARTÍN"

Fecha: 30/11/2023

Página 13 de 17

100.00%.

%	AVANCE REPROGRAMADO			AVANCE EJECUTADO		
	PARCIAL S/.	ACUMULADO S/.	% ACUM.	PARCIAL S/.	ACUMULADO S/.	% ACUM.
Set-2023	S/. 0.00	S/. 0.00	0.00%	S/. 0.00	S/. 0.00	0.00%
Oct-2023	S/. 67,117.73	S/. 67,117.73	83.90%	S/. 67,117.73	S/. 67,117.73	83.90%
Nov-2023	S/. 12,447.95	S/. 79,565.68	99.46%	S/. 12,878.51	S/. 79,996.24	100.00%
Dic-2023	S/. 430.56	S/. 79,996.24	100.00%			
F	S/. 79,996.24			S/. 79,996.24		

Fuente: Calendario de Avance de obra Valorizado del Contrato del Evento Compensable N° 05 actualizado según Avance Real al 31/10/2023 y los términos de la Adenda N° 11 del Contrato Principal. Los montos indicados NO incluyen GG ofertados y Utilidad.

Para mayor información ver curva "S" adjunto en el presente informe de valorización:

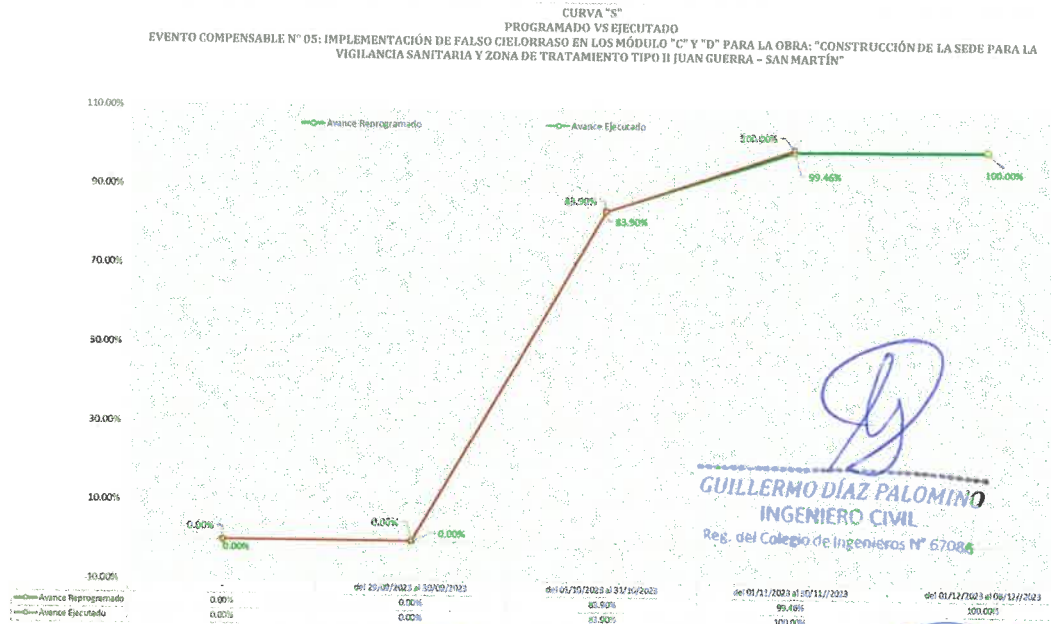

(Signature)
GUILLERMO DÍAZ PALOMINO
INGENIERO CIVIL
Reg. del Colegio de Ingenieros N° 67086

Constructora Inmobiliaria Río Huallaga S.A.C.
RUC: 20450278051

CONSTRUCTORA INMOBILIARIA
RIO HUALLAGA S.A.C.
RUC: 20450278051

07 CONTROL DE CALIDAD

(Signature)
Abner Guzman Tejada
GERENTE GENERAL

(Signature)
Ing. Julio Escobar Mendoza del Águila
RESIDENTE DE OBRA
CIP N° 56199

Se ha efectuado el Control de Calidad de los Materiales, Equipos y Herramientas, así como de la Ejecución de obra, cuyo detalle se puede apreciar en el Informe Mensual del cumplimiento del Plan de Control de Calidad.

08 RELACIÓN DE EQUIPOS Y MAQUINARIAS EN OBRA

A la fecha el contratista cuenta con el siguiente listado de Equipos y Maquinaria en obra:

EQUIPOS Y MAQUINARIAS:

- Herramientas Manuales
- Escalera Metálica

09 RELACIÓN DEL PLANTEL PROFESIONAL Y TÉCNICO EN OBRA

El plantel profesional y técnico que participa en la ejecución del Evento Compensable N° 05, según los requerimientos de la obra y de acuerdo a la especialidad son las siguientes:

PERSONAL PROFESIONAL

- **Residente de Obra.** - Profesional encargado de realizar las siguientes funciones específicas:
 - Ejercer la Dirección Técnica de la obra.
 - Ser responsable de la adquisición y verificación de la calidad de los materiales y Ejecución de obra.
 - Responsables de realizar las anotaciones de las ocurrencias importantes de la obra en el cuaderno de obra.
 - Velar por el estricto cumplimiento de los planes de trabajo.
 - Administrar los recursos transferidos para la obra, cautelando su buen uso.
 - Asistir a todas las reuniones necesarias para la buena gestión del proyecto y promover la participación de la Comunidad y de Los beneficiarios.
 - Aplicar técnicas de comunicación y habilidades interpersonales con valores y actitudes positivas como medio de resolución de conflictos generados en obra, producto de la interacción propia entre personas y/o instituciones.
- **Ingeniero Asistente de Residente.** - Profesional encargado de realizar las siguientes funciones específicas:
 - Coordinar y Supervisar el trabajo de los subcontratistas y personal obrero.
 - Informar al Ingeniero Residente de los avances o desviaciones en la ejecución del proyecto.
 - Realizar metrados, programaciones y reprogramaciones de ejecución de la obra.
 - Revisar las valorizaciones de los subcontratistas.
 - Realizar cualquier otra función, en el ámbito de su competencia, que le sea asignada por sus Superiores.
- **Especialista en Seguridad y Salud en el Trabajo.** - Profesional encargado de realizar las siguientes

CONSTRUCTORA INMOBILIARIA
RIO HUALLAGASAC
RUC: 20450278051Ing. Julio César Mendoza del Aguila
RESIDENTE DE OBRA
CIP N° 56199Constructora Inmobiliaria Rio Huallaga S.A.C.
RUC. 20450278051Abner Guzman Tejada
GERENTE GENERAL

	INFORME MENSUAL - VALORIZACIÓN N° 02 DEL EVENTO COMPENSABLE N° 05	00101 COIRH.OT.VA.02.EC.05
	IMPLEMENTACIÓN DE FALSO CIELO RASO, BANDEJA PORTACABLES Y PROTECCIÓN DE VENTANAS EXTERIORES DE VIDRIO PARA LA OBRA: "CONSTRUCCIÓN DE LA SEDE PARA VIGILANCIA SANITARIA Y ZONA DE TRATAMIENTO TIPO II JUAN GUERRA - SAN MARTÍN"	Fecha: 30/11/2023

funciones específicas:

- Realizar el seguimiento del cumplimiento de la mitigación de impactos ambientales durante la ejecución de la obra.
- Velar por la aplicación de la normativa ambiental durante la ejecución de la obra.
- Realizar las charlas de capacitación al personal que participa en la ejecución de la obra sobre seguridad e higiene ocupacional y aspectos ambientales.
- Controlar que, durante la ejecución de la obra, se minimice los impactos ambientales negativos, para lo cual deberá verificar que se cuente con servicios higiénicos adecuados y suficientes para los trabajadores de la obra.
- Verificar e implementar un sistema adecuado para eliminar desechos y materiales peligrosos para la salud humana.
- Realizar cualquier otra función, en el ámbito de su competencia, que le sea asignada por sus Superiores.

PERSONAL TÉCNICO

Constructora Inmobiliaria Río Huallaga S.A.C.
RUC. 20450278051

Abner Guzman Tejada
 GERENTE GENERAL

- **Almacenero.** - Encargado de realizar las siguientes funciones específicas:
 - Controlar ingresos y salidas de materiales, uniformes y equipos de protección personal (EPPs) requeridos en Obra.
 - Verificar que los materiales e Insumos se almacenen apropiadamente.
 - Verificación de los materiales e Insumos antes de su ingreso a almacén.
 - Coordinar, supervisar, controlar y asegurar las actividades de recepción, despacho, almacenamiento y distribución de materias primas.
 - Supervisar los despachos de productos.
 - Emitir y remitir en forma oportuna los reportes requeridos por la Gerencia.
 - Realizar inventario, preparar informes y reportes sobre movimientos, estado e incidencias relacionadas al almacén.
 - Coordinación con los Proveedores.
 - Programación de los Pedidos.
 - Coordinar con los operadores logísticos de transporte el envío de carga.
 - Emitir y recibir guías, facturas, notas de crédito, notas de débito y letras de los clientes.

CONSTRUCTORA INMOBILIARIA
 RIO HUALLAGA S.A.C.
 RUC. 20450278051

 Ing. Julio César Mendoza del Águila
 RESIDENTE DE OBRA
 CIP N° 56199

PERSONAL OBRERO

 GUILLERMO DÍAZ PALOMINO
 INGENIERO CIVIL
 Reg. del Colegio de Ingenieros N° 57086

	INFORME MENSUAL - VALORIZACIÓN N° 02 DEL EVENTO COMPENSABLE N° 05	00100 COIRH.OT.VA.02.EC.05
	IMPLEMENTACIÓN DE FALSO CIELO RASO, BANDEJA PORTACABLES Y PROTECCIÓN DE VENTANAS EXTERIORES DE VIDRIO PARA LA OBRA: "CONSTRUCCIÓN DE LA SEDE PARA VIGILANCIA SANITARIA Y ZONA DE TRATAMIENTO TIPO II JUAN GUERRA - SAN MARTÍN"	Fecha: 30/11/2023
		Página 16 de 17

En número aproximado de personal obrero calificado y no calificado, que participa en la ejecución de los trabajos del Adicional de Obra N° 05 actualizado al presente periodo, a cargo del contratista son:

- | | |
|-------------------|------------------------------|
| ○ Maestro de Obra | (01) |
| ○ Técnicos | (01) (Variable según avance) |
| ○ Operarios | (01) (Variable según avance) |
| ○ Peones | (02) (Variable según avance) |

 GUILLERMO DÍAZ PALOMINO
 INGENIERO CIVIL
Miembro del Colegio de Ingenieros N° 6708

10 SITUACIÓN DE LA OBRA

La valorización del Evento compensable N° 05 correspondiente al mes de **NOVIEMBRE 2023**, representa la **2DA y última valorización** de obra según partidas contractuales del adicional de obra. A la fecha se dará trámite a la valorización mensual alcanzando un **avance físico acumulado real de 100.00%** referente al presupuesto total y un **avance físico acumulado programado del 99.46%**, por lo que el Evento Compensable N° 05 se encuentra **CULMINADO**.

Constructora Inmobiliaria Rio Huallaga S.A.C.
 RUC: 20450278051

11 OCURRENCIAS Y ASPECTOS IMPORTANTES DURANTE EL MES

 Abner Guzman Tejada
 GERENTE GENERAL

Los aspectos más importantes que se han generado durante el presente periodo son los siguientes:

- Con fecha 02 de noviembre del 2023, mediante CARTA N° 140-MS/JG-COIRH-2023/GG, el contratista presenta el informe de Valorización de Obra N° 01 del Evento Compensable N° 05, correspondiente al periodo del 01 al 31 de octubre del 2023, previa conciliación de metrados entre el Residente y Gerente de Obra.
- Con fecha 13 de noviembre del 2023, mediante CARTA N° 147-MS/JG-COIRH-2023/GG, el contratista presenta ante la Gerencia de Obra, la Solicitud N° 04 de Prórroga de la fecha de Termino de la Obra por la Demora en el Pronunciamiento de la solicitud de verificaciones e inspecciones finales para el Sistema de Media Tensión, programados para la culminación del Evento Compensable N° 02.
- Con fecha 13 de noviembre del 2023, mediante Adenda N° 10 al CONTRATO DE OBRA N° 048-2022-SENASA-PRODESA FASE II, se aprueba la solicitud de Prórroga N° 03 del Plazo de Ejecución de la Obra por diecisiete (17) días calendario adicionales, prorrogando la fecha del término de ejecución a 15 de noviembre del 2023.
- Con fecha 14 de noviembre del 2023, mediante Adenda N° 11 al CONTRATO DE OBRA N° 048-2022-SENASA-PRODESA FASE II, se aprueba la solicitud de Prórroga N° 04 del Plazo de Ejecución de la Obra

 Ing. Julio César Mendoza del Águila
 REPRESENTANTE DE OBRA
 CIP N° 56199

	INFORME MENSUAL - VALORIZACIÓN N° 02 DEL EVENTO COMPENSABLE N° 05	COIRH.OT.V. 00099 <small>02.05</small>
	IMPLEMENTACIÓN DE FALSO CIELO RASO, BANDEJA PORTACABLES Y PROTECCIÓN DE VENTANAS EXTERIORES DE VIDRIO PARA LA OBRA: "CONSTRUCCIÓN DE LA SEDE PARA VIGILANCIA SANITARIA Y ZONA DE TRATAMIENTO TIPO II JUAN GUERRA - SAN MARTÍN"	Fecha: 30/11/2023 Página 17 de 17

por veintitrés (23) días calendario adicionales, prorrogando la fecha del término de ejecución al 29 de octubre del 2023.

12 CONCLUSIONES

- La ejecución del Evento Compensable N° 05, se encuentra a cargo del equipo de profesionales conformado por el Ingeniero Residente, Ingeniero Asistente y el especialista en Seguridad, Salud y Medio Ambiente. También se tiene personal de apoyo de profesionales en el área técnica y administrativa.
- El **monto ejecutado** del 01 al 30 de noviembre del 2023 es de **S/ 14,703.81** a nivel de Costo Total del Evento Compensable N° 05, el cual representa un **16.10%** de avance en la ejecución contractual.
- El porcentaje programado acumulado para el mes de noviembre 2023 según el Calendario de Avance del Adicional de Obra vigente es de **99.46%** y el porcentaje ejecutado acumulado es del **100.00%**, por lo que, el evento compensable se encuentra **CULMINADO**, y se han ejecutado la totalidad de las partidas contractuales.
- El **monto neto a cancelar** es de **S/ 14,703.81** (Catorce Mil Setecientos Tres con 81/100 soles).
- La retención del pago según CEC 48.1 del Contrato de Obra, es de S/ 735.19 que representa el 16.10% del Total de Retenciones.
- El **monto líquido a favor del contratista a cancelar** es de **S/ 13,968.62** (Trece Mil Novecientos Sesenta y Ocho con 62/100 soles).

13 RECOMENDACIONES

- Se recomienda realizar el pago oportuno de las valorizaciones a efectos de garantizar el flujo económico y liquidez de la obra.

Constructora Inmobiliaria Río Huallaga S.A.C.
RUC: 20450278051

Abner Guzman Tejada
GERENTE GENERAL

Es cuanto debo informar a usted para los fines pertinentes. Sin otro particular, me suscribo de usted aprovechando la oportunidad para reiterarle los sentimientos de mi especial consideración y estima.

Atentamente,

GUILLERMO DÍAZ PATOMINO
INGENIERO CIVIL
Reg. del Colegio de Ingenieros N° 67088

CONSTRUCTORA INMOBILIARIA
RIO HUALLAGA SAC
RUC: 20450278051
Ing. Julio César Mendoza del Aguila
RESIDENTE DE OBRA
CIP N° 56199

CALCULO DE LA VALORIZACIÓN DEL MES

Constructora Inmobiliaria Rio Huallaga S.A.C.
RUC. 20450278051

Abner Guzman Tejada
GERENTE GENERAL

CONSTRUCTORA INMOBILIARIA
RIO HUALLAGA SAC
RUC. 20450278051

Ing. Julio César Mendoza del Aguila
RESIDENTE DE OBRA
CIP N° 56199

Guillermo Díaz Palomino
GUILLERMO DÍAZ PALOMINO
INGENIERO CIVIL
Reg. del Colegio de Ingenieros N° 67086



EVENTO COMPENSABLE N° 05: "CONSTRUCCIÓN DE LA SEDE PARA LA VIGILANCIA SANITARIA Y ZONA DE TRATAMIENTO TIPO II JUAN GUERRA - SAN MARTÍN"



HOJA RESUMEN DE PAGO

Construtora Inmobiliaria Huallaga S.A.C.
RUC: 20450278051

Abner Guzman Tejada
GERENTE GENERAL

CONSTRUTORA INMOBILIARIA
HUALLAGA S.A.C.
RUC: 20450278051

Ing. Julio César Mendoza del Águila
PRESIDENTE DE OBRA
CIP N° 56199

Guillermo de Palomino
GUILLERMO DE PALOMINO
INGENIERO CIVIL
Reg. del Colegio de Ingenieros N° 67006

**EJECUCIÓN DE LA OBRA: "CONSTRUCCIÓN DE LA SEDE PARA VIGILANCIA SANITARIA
Y ZONA DE TRATAMIENTO TIPO II JUAN GUERRA – SAN MARTÍN"**

RESUMEN VALORIZACIÓN N° 02

PERIODO DEL 01/11/2023 AL 30/11/2023

Evento Compensable N° 05 "IMPLEMENTACIÓN DE FALSO CIELORRASO EN LOS MÓDULOS "C" Y "D" Y OTRAS CONSIDERACIONES DE MEJORA PARA LA OBRA "CONSTRUCCIÓN DE LA SEDE PARA LA VIGILANCIA SANITARIA Y ZONA DE TRATAMIENTO TIPO II JUAN GUERRA – SAN MARTÍN"
 Contratante : UNIDAD EJECUTORA 02: PROGRAMA DE DESARROLLO DE SANIDAD AGROPECUARIA - PRODESA
 Contratista : COIRH SAC
 Residente : ING. JULIO CESAR MENDOZA DEL ÁGUILA CIP N° 56199
 Gerente de Obra : ING. GUILLERMO DÍAZ PALOMINO - EMPRESA FERUHUJA SAC

DESCRIPCIÓN	Monto Contratado	Val. Acum.				Saldo	
		Anterior	Actual	Acumulado	%	Monto	%
1 Valorización Contractual (V)							
1.1 Evento Compensable N° 05	91,334.29	76,630.48	14,703.81	91,334.29	100.00%	0.00	0.00%
Valorización Bruta (VB)	91,334.29	76,630.48	14,703.81	91,334.29		0.00	
Costo Directo	79,996.24		12,878.51				
Gasto General (0.000%)	6,613.86		1,064.76				
Utilidad (5.9055%)	4,724.19		760.54				
% de Avance de la Obra a la Fecha		83.90%	16.10%	100.00%			
% de Avance de la Obra Programado		83.90%	15.56%	99.46%			
2 Reajustes (S)							
2.1 Reajuste Reconocido (NO APLICA)		0.00	0.00	0.00			
2.2 Deductivo de Reajuste que no corresponde (Anticipo)		0.00	0.00	0.00			
Total de Reajustes (S)		0.00	0.00	0.00			
VALORIZACIÓN N° 01 (V = VB + S)	91,334.29	76,630.48	14,703.81	91,334.29			
3 Amortizaciones (A)							
3.1 Anticipo							
3.1.1 Anticipo	0%	0.00	0.00	0.00	0.00%	0.00	0.00%
Total de Amortizaciones (A)		0.00	0.00	0.00	0.00%	0.00	0.00%
VALORIZACIÓN NETA (VN = VB - A)	91,334.29	76,630.48	14,703.81	91,334.29			
4 Retenciones (R)							
4.1 5% de Cada pago (Según CEC 48.1)	5%	4,566.71	3,831.52	735.19	4,566.71	100.00%	0.00%
Total de Retenciones (R)		4,566.71	3,831.52	735.19	4,566.71	100.00%	0.00%
VALORIZACIÓN LÍQUIDA (VL = VN - R)	86,767.58	72,798.96	13,968.62	86,767.58			
Montos a pagar al Contratista							
En efectivo (VL)	86,767.58	72,798.96	13,968.62	86,767.58			
I.G.V.	0.00	0.00	0.00	0.00			
Monto Total con IG	86,767.58	72,798.96	13,968.62	86,767.58			
TOTAL A SOLICITAR A FAVOR DEL CONTRATISTA			S/. 13,968.62				
SON: TRECE MIL NOVECIENTOS SESENTA Y OCHO CON 62/100 SOLES							

Constructora Inmobiliaria Rio Huallaga S.A.C.
 RUC. 20450278051

Abner Guzman Tejada
 GERENTE GENERAL

CONSTRUCTORA INMOBILIARIA RIO HUALLAGA S.A.C.
 RUC: 20450278051

 Ing. Julio César Mendoza del Águila
 RESIDENTE DE OBRA
 CIP N° 56199

GUILLERMO DÍAZ PALOMINO
 INGENIERO CIVIL
 Reg. del Colegio de Ingenieros N° 67086



VALORIZACIÓN DEL MES

 Constructora Inmobiliaria Rio Huallaga S.A.C.
 RUC. 20450278051

Abner Guaman Tejada
 GERENTE GENERAL

 CONSTRUCTORA INMOBILIARIA
 RIO HUALLAGA S.A.C.
 RUC: 20450278051

 Ing. Julio César Mendoza del Águila
 RESIDENTE DE OBRA
 CIP N° 56199



GUILLERMO DÍAZ PALOMINO
 INGENIERO CIVIL
 Reg. del Colegio de Ingenieros N° 67086

EJECUCIÓN DE LA OBRA: "CONSTRUCCIÓN DE LA SEDE PARA VIGILANCIA SANITARIA Y ZONA DE TRATAMIENTO TIPO II JUAN GUERRA – SAN MARTÍN"

**VALORIZACIÓN DE AVANCE N° 02 DE ADICIONAL DE OBRA N° 05
PERIODO DEL 01/11/2023 AL 30/11/2023**

Evento Compensable N° 05 : IMPLEMENTACIÓN DE FALSO CIELORRASO EN LOS MÓDULOS "C" Y "D" Y OTRAS CONSIDERACIONES DE MEJORA PARA LA OBRA "CONSTRUCCIÓN DE LA SEDE PARA LA VIGILANCIA SANITARIA Y ZONA DE TRATAMIENTO TIPO II JUAN GUERRA - SAN MARTÍN"

Contratante : COIRH SAC

Contratista : ING. JULIO CESAR MENDOZA DEL ÁGUILA CIP N° 56199

Residente : ING. GUILLERMO DÍAZ PALOMINO · EMPRESA FERUHUJUA SAC

Gerente de Obra : VARIOS

Subpresupuesto

Monto Contratado : S/91,334.29 Sin IGV

Inicio de Plazo Contractual : 29/09/2023

Plazo Contractual : 71 d.c

Término de Plazo Contractual : 08/12/2023

ÍTEM	DESCRIPCIÓN	PRESUPUESTO INICIAL			ANTERIOR			ACTUAL			ACUMULADO			SALDO		
		Und	Metrado	Unitario	Parcial	Metrado	%	Parcial	%	Metrado	%	Parcial	%	Metrado	Parcial	%
03	ARQUITECTURA															
03.03	CIELORRASOS															
03.03.02	FALSO CIELORRASO															
03.03.02.01	FALSO CIELO RASO CON BALDOSAS ACUSTICAS DE FIBRA MINERAL φ=12mm DE 61x61 CM(INCLUYE ACCESORIOS, SUMINISTRO E CARPINTERÍA METÁLICA Y HERRERÍA	M2	504.62	S/ 88.67	S/ 44,744.66	504.62	100.00%	44744.66	100.00%	504.62	100.00%	44744.66	100.00%	0.00	0.00	0.00%
03.08	VENTANAS METÁLICAS															
03.08.02	VENTANAS METÁLICAS															
03.08.02.02	REJA METÁLICA PARA VENTANAS EXTERIORES DE VIDRIO CON PINTURA ANTICORROSIVA	M2	8.87	S/ 209.73	S/ 1,859.31	8.87	100.00%	1859.31	100.00%	8.87	100.00%	1859.31	100.00%	0.00	0.00	0.00%
05	INSTALACIONES ELÉCTRICAS															
05.01	SALIDAS PARA ALUMBRADO, TOMACORRIENTES, FUERZA															
05.01.02	CANALIZACIONES, CONDUCTOS O TUBERIAS															
05.01.02.02	TUBERIAS ELÉCTRICAS DE CONDUIT															
05.01.02.02.01	TUBERIAS CONDUIT PIELÉCTRICAS Ø=20mm. (INC. ACCESORIOS)	ML	134.95	S/ 11.62	S/ 1,568.15	134.95	100.00%	1568.12	100.00%	134.95	100.00%	1568.12	100.00%	0.00	0.00	0.00%
05.01.02.02.02	CONECTORES CONDUIT PIELÉCTRICAS Ø= 34"	UND	212.00	S/ 5.54	S/ 1,174.48	212.00	100.00%	1174.48	100.00%	212.00	100.00%	1174.48	100.00%	0.00	0.00	0.00%
05.01.02.02.03	PLATINA PARA SOPORTE DE LUMINARIA 5x1.2m	M2	36.64	S/ 13.61	S/ 498.62	36.64	100.00%	498.67	100.00%	36.64	100.00%	498.67	100.00%	0.00	0.00	0.00%
05.01.03	CONDUCTORES Y CABLES DE ENERGIA EN TUBERIAS															
05.01.03.01	ALIMENTADOR Cu 1-1x 2.5mm2 NH80+ 1x2.5mm2 NH80(N)+ 2.5 mm2 NH80(T)	ML	134.95	S/ 9.38	S/ 1,265.85	134.95	100.00%	1265.83	100.00%	134.95	100.00%	1265.83	100.00%	0.00	0.00	0.00%
05.05	ARTEFACTO DE ILUMINACIÓN															
05.05.02	TIPO A LUMINARIA LED PARA EMPOTRAR MODELO PANEL CUADRADO DE 40 W. VOLTAJE AC 220-240V/50-60Hz CON TEMPERATURA DE CALOR 4	UND	95.00	S/ 131.81	S/ 12,521.95	95.00	100.00%	12521.95	100.00%	95.00	100.00%	12521.95	100.00%	0.00	0.00	0.00%
05.05.04	TIPO C LUMINARIA PARA EMPOTRAR, EQUIPADA CON CUERPO DE ALUMINIO INYECCION CON DIFUSOR TERMOPLASTICO Y LAMPARA LED DE 25W / 4000K / 2100lm. DIMENSIONES: Ø210MM.	UND	10.00	S/ 52.31	S/ 523.10	10.00	100.00%	523.10	100.00%	10.00	100.00%	523.10	100.00%	0.00	0.00	0.00%
06	INSTALACIONES MECÁNICAS															
06.02	SISTEMA DE CLIMATIZACION Y CONTROLES (EQUIPOS DE AIRE ACONDICIONADO)															
06.02.01	UNIDAD EVAPORADORA															
06.02.01.03	SUMINISTRO E INSTALACIÓN DE BOMBA DE CONDENSADO	UND	4.00	S/ 523.57	S/ 2,094.28	4.00	100.00%	2094.28	100.00%	4.00	100.00%	2094.28	100.00%	0.00	0.00	0.00%
06.02.04	ACCESORIOS COMPLEMENTARIOS															

Construcción Inmobiliaria Rio Huacabamba S.A.C.
RUC. 20450278051

Abner Guzmán Tejada
GERENTE GENERAL

CONSTRUCTORA INMOBILIARIA RIO HUACABAMBA
RUC: 20450278051

Ing. Julio Cesar Mendoza del Aguila
RESIDENTE DE OBRA
CIP N° 56199

Guillermo Díaz Palomino
INGENIERO CIVIL
Reg. del Colegio de Ingenieros N° 67086

**VALORIZACIÓN DE AVANCE N° 02 DE ADICIONAL DE OBRA N° 05
PERIODO DEL 01/11/2023 AL 30/11/2023**

Evento Compensable N° 05 : IMPLEMENTACIÓN DE FALSO CIELORRASO EN LOS MÓDULOS "C" Y "D" Y OTRAS CONSIDERACIONES DE MEJORA PARA LA OBRA "CONSTRUCCIÓN DE LA SEDE PARA LA VIGILANCIA SANITARIA Y ZONA DE TRATAMIENTO TIPO II JUAN GUERRA - SAN MARTÍN"

Contratante : UNIDAD EJECUTORA 02: PROGRAMA DE DESARROLLO DE SANIDAD AGROPECUARIA - PRODESA

Contratista : COIRH SAC

Residente : ING. JULIO CESAR MENDOZA DEL ÁGUILA CIP N° 56199

Gerente de Obra : ING. GUILLERMO DÍAZ PALOMINO - EMPRESA FERUHUJA SAC

Subpresupuesto : VARIOS

Monto Contratado : Sin IGV

Inicio de Plazo Contractual : 29/09/2023

Plazo Contractual : 71 d.c

Término de Plazo Contractual : 08/12/2023

ITEM	DESCRIPCIÓN	PRESUPUESTO INICIAL			ANTERIOR			ACTUAL			ACUMULADO			SALDO		
		Und	Metrado	Unitario	Metrado	Parcial	%	Metrado	Parcial	%	Metrado	Parcial	%	Metrado	Parcial	%
06.02.04.01	SOPORTE METALICO PARA TUBOS EN TECHO															
06.02.04.01.08	BANDEJA SOPORTE DE TUBERÍAS DE COBRE REFRIGERATIVO	ML	50.50	S/ 216.55	S/ 10.935.78	0.00	0.00%	50.50	10935.78	100.00%	50.50	10935.78	100.00%	0.00	0.00%	
06.02.04.01.09	CURVA SOPORTE DE TUBERÍAS DE COBRE REFRIGERATIVO	UND	11.00	S/ 137.47	S/ 1,512.17	0.00	0.00%	11.00	1512.17	100.00%	11.00	1512.17	100.00%	0.00	0.00%	
06.02.04.01.10	TEE SOPORTE DE TUBERÍAS DE COBRE REFRIGERATIVO	UND	3.00	S/ 143.52	S/ 430.56	0.00	0.00%	3.00	430.56	100.00%	3.00	430.56	100.00%	0.00	0.00%	
07	COMUNICACIONES															
07.02	CANALETAS, CONDUCTOS Y/O TUBERIAS															
07.02.02	TUBERIAS CONDUIT EMT															
07.02.02.02	TUBERIA CONDUIT EMT, Ø= 3/4" (ADOSADAS AL TECHO - INC. ABRAZADERAS Y ACCES.)	ML	32.80	S/ 11.62	S/ 381.14	32.80	100.00%	32.80	381.14	0.00%	32.80	381.14	100.00%	0.00	0.00%	
07.02.02.03	CONECTORES CONDUIT P/COMUNICACIONES Ø= 3/4"	UND	50.00	S/ 5.54	S/ 277.00	50.00	100.00%	50.00	277.00	0.00%	50.00	277.00	100.00%	0.00	0.00%	
07.02.02.04	PLATINA PARA SOPORTE DE SENSORES DE HUMO e=1.2mm	M2	0.38	S/ 13.61	S/ 5.17	0.38	100.00%	0.38	5.17	0.00%	0.38	5.17	100.00%	0.00	0.00%	
07.04	SISTEMAS DE COMUNICACIONES															
07.04.01	SISTEMA DE DETECCIÓN DE INCENDIO															
07.04.01.02	CABLEADO PARA EL SISTEMA DE DETECCIÓN DE INCENDIO	ML	32.80	S/ 6.22	S/ 204.02	32.80	100.00%	32.80	204.02	0.00%	32.80	204.02	100.00%	0.00	0.00%	
TOTAL COSTO DIRECTO		CD			79,996.24	67,117.73	83.90%	12,878.51	12,878.51	16.10%	79,996.24	79,996.24	100.00%	0.00	0.00%	
GASTOS GENERALES		GG			6,613.86	5,549.10		1,064.76	1,064.76		6,613.86	6,613.86		0.00	0.00%	
UTILIDAD		UTI			4,724.19	3,963.65		760.54	760.54		4,724.19	4,724.19		0.00	0.00%	
SUB TOTAL		ST = CD + GG + UTI			91,334.29	76,630.48		14,703.81	14,703.81		91,334.29	91,334.29		0.00	0.00%	
IGV					0.00	0.00		0.00	0.00		0.00	0.00		0.00	0.00%	
TOTAL VALORIZADO					91,334.29	76,630.48		14,703.81	14,703.81		91,334.29	91,334.29		0.00	0.00%	

Constructora Inmobiliaria Río Huaylaga S.A.C.
RUC: 20450278051

Abner Guzman Tejada
GERENTE GENERAL

CONSTRUCCION DE GUILLERMO DIAZ PALOMINO
RUC: 20450278051

ING. Julio Cesar Mendoza del Aguila
RESIDENTE DE OBRA
CIP N° 56199

GUILLERMO DIAZ PALOMINO
INGENIERO CIVIL
Reg. del Colegio de Ingenieros N° 67036



CURVA "S"

 Constructora Inmobiliaria Rio Huallaga S.A.C.
 RUC: 20450278051

Abner Guzman Tejada
 GERENTE GENERAL

 CONSTRUCTORA INMOBILIARIA
 RIO HUALLAGA S.A.C.
 RUC: 20450278051

 Ing. Julio Cesar Mendoza del Aguila
 RESIDENTE DE OBRA
 CIP N° 56199



GUILLERMO DÍAZ
 INGENIERO CIVIL
 Ing. del Colegio de Ingenieros

EJECUCIÓN DE LA OBRA: "CONSTRUCCIÓN DE LA SEDE PARA VIGILANCIA SANITARIA Y ZONA DE TRATAMIENTO TIPO II JUAN GUERRA – SAN MARTÍN"

CURVA "S"

PROGRAMADO VS EJECUTADO

EVENTO COMPENSABLE N° 05: IMPLEMENTACIÓN DE FALSO CIELO RASO EN LOS MÓDULO "C" Y "D" PARA LA OBRA: "CONSTRUCCIÓN DE LA SEDE PARA LA VIGILANCIA SANITARIA Y ZONA DE TRATAMIENTO TIPO II JUAN GUERRA - SAN MARTÍN"

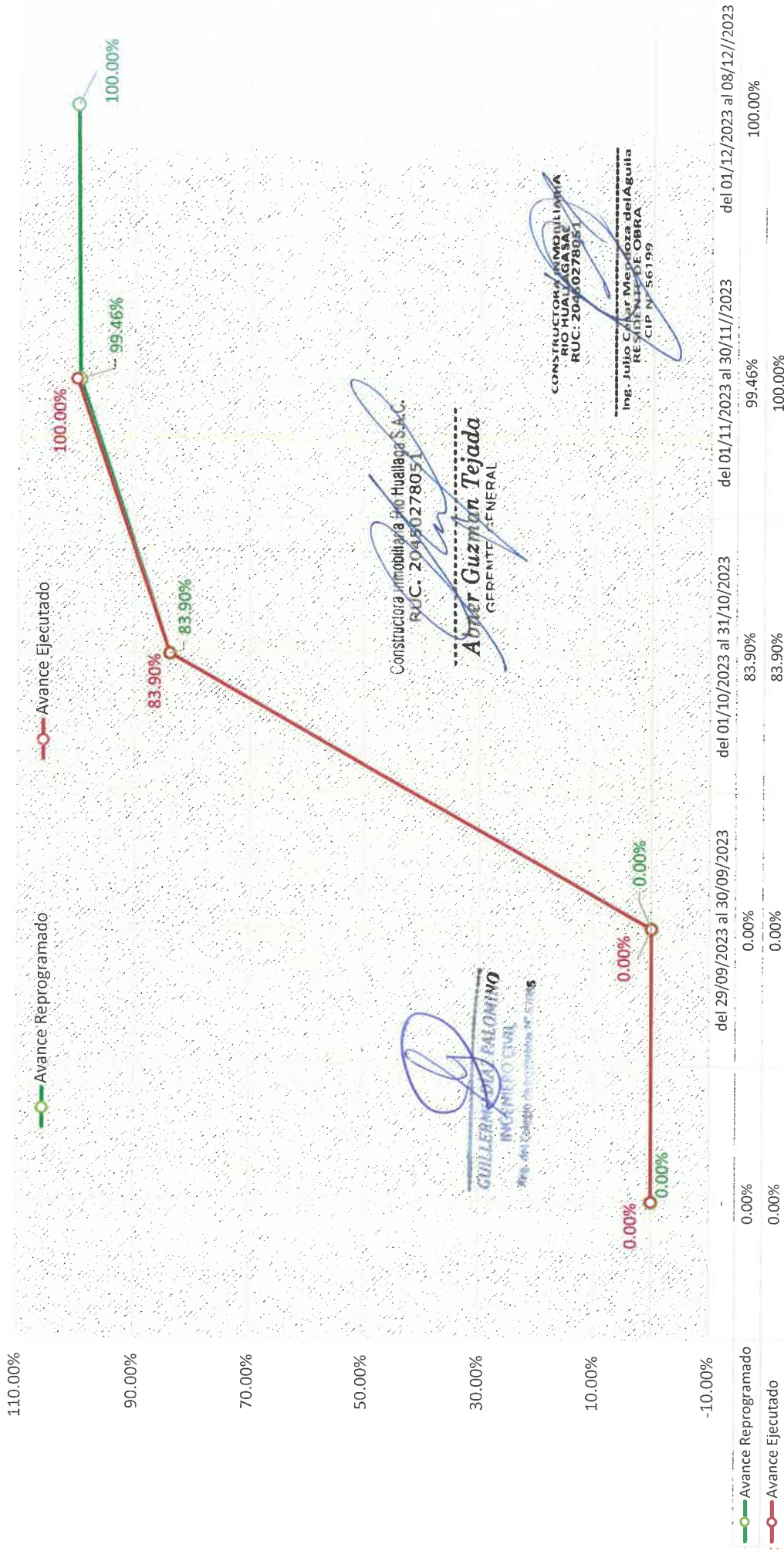

GUILLERMO PALOMINO
INGENIERO CIVIL
Ing. del Colegio de Ingenieros en Egresados

Constructora Inmobiliaria Rio Hualtaga S.A.C.
RUC: 20450278051
Abner Guzman Tejada
GERENTE GENERAL

CONSTRUCTORA INMOBILIARIA
RIO HUALTAGA S.A.C.
RUC: 20450278051
Ing. Julio César Medeiros del Aguila
RESPONSABLE DE OBRA
CIP N° 561199

CALENDARIO DE AVANCE DE OBRA VALORIZADO REPROGRAMADO

Evento Compensable N° 05 "IMPLEMENTACIÓN DE FALSO CIELORRASO EN LOS MÓDULOS "C" Y "D" Y OTRAS CONSIDERACIONES DE MEJORA PARA LA OBRA "CONSTRUCCIÓN DE LA SEDE PARA LA VIGILANCIA SANITARIA Y ZONA DE TRATAMIENTO TIPO II JUAN GUERRA – SAN MARTÍN"

Contratista : UNIDAD EJECUTORA 02: PROGRAMA DE DESARROLLO DE SANIDAD AGROPECUARIA - PRODESA

Residente : COIRH SAC

Gerente de Obra : ING. JULIO CESAR MENDOZA DEL ÁGUILA CIP N° 56199

Subpresupuesto : ING. GUILLERMO DÍAZ PALOMINO - EMPRESA FERUHUJA SAC

DESCRIPCIÓN	SETIEMBRE 2023		OCTUBRE 2023		NOVIEMBRE 2023		DICIEMBRE 2023	
	29	30	01	31	01	30	01	08
TOTAL COSTO DIRECTO DE OBRA (CD)		S/. 0.00		S/. 67,117.73		S/. 12,447.95		S/. 430.56
% AVANCE DE MES		0.00%		83.90%		15.56%		0.54%
% AVANCE ACUMULADO MENSUAL		0.00%		83.90%		99.46%		100.00%
GASTOS GENERALES	8.2677%	S/. 0.00		S/. 5,549.11		S/. 1,029.16		S/. 35.60
UTILIDAD	5.9055%	S/. 0.00		S/. 3,963.64		S/. 735.11		S/. 25.43
SUBTOTAL		S/. 0.00		S/. 76,630.48		S/. 14,212.23		S/. 491.58
IGV (18%)		S/. 0.00		S/. 0.00		S/. 0.00		S/. 0.00
TOTAL MENSUAL		S/. 0.00		S/. 76,630.48		S/. 14,212.23		S/. 491.58

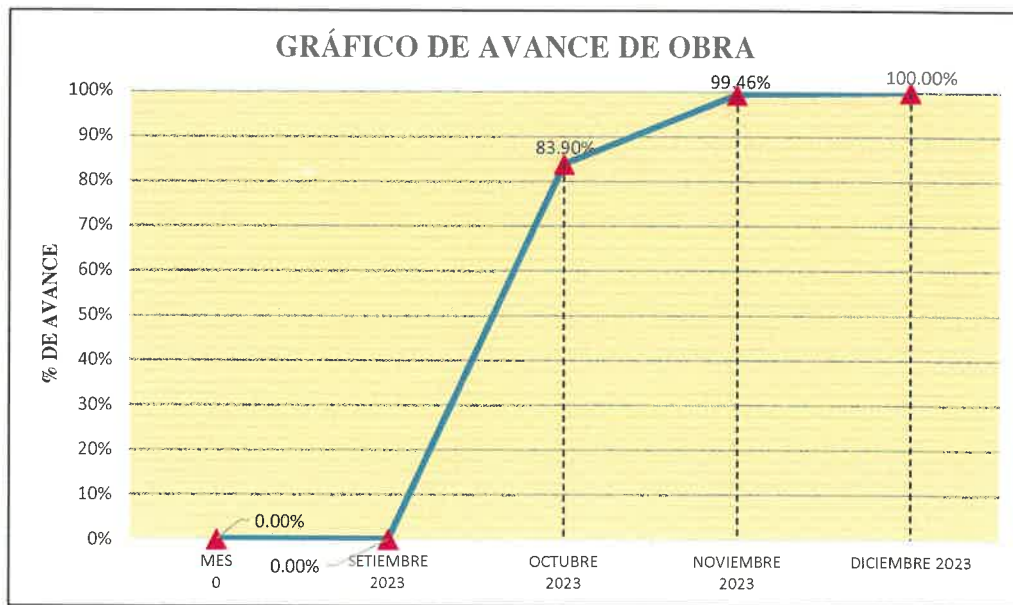

Constructora Inmobiliaria Rio Huallaga S.A.C.
RUC: 20450278051

Abner Guzman Tejada
GERENTE GENERAL

CONSTRUCTORA INMOBILIARIA
RIO HUALLAGA S.A.C.
RUC: 20450278051

Ing. Julio Cesar Mendoza del Aguila
RESIDENTE DE OBRA
CIP N° 56199

GUILLERMO DIAZ PALOMINO
INGENIERO CIVIL
Reg. del Colegio de Ingenieros N° 67086

CALENDARIO DE AVANCE DE OBRA VALORIZADO EJECUTADO

Evento Compensable N° 05 "IMPLEMENTACIÓN DE FALSO CIELORRASO EN LOS MÓDULOS "C" Y "D" Y OTRAS CONSIDERACIONES DE MEJORA PARA LA OBRA "CONSTRUCCIÓN DE LA SEDE PARA LA VIGILANCIA SANITARIA Y ZONA DE TRATAMIENTO TIPO II JUAN GUERRA – SAN MARTÍN"

Contratista : UNIDAD EJECUTORA 02: PROGRAMA DE DESARROLLO DE SANIDAD AGROPECUARIA - PRODESA

Residente : COIRH SAC

Gerente de Obra : ING. JULIO CESAR MENDOZA DEL ÁGUILA CIP N° 56199

Subpresupuesto : ING. GUILLERMO DÍAZ PALOMINO - EMPRESA FERUHUJA SAC

DESCRIPCIÓN	SETIEMBRE 2023		OCTUBRE 2023		NOVIEMBRE 2023		DICIEMBRE 2023	
	29	30	01	31	01	30	01	08
TOTAL COSTO DIRECTO DE OBRA (CD)		S/. 0.00		S/. 67,117.73		S/. 12,878.51		S/. 0.00
% AVANCE DE MES		0.00%		83.90%		16.10%		0.00%
% AVANCE ACUMULADO MENSUAL		0.00%		83.90%		100.00%		100.00%
GASTOS GENERALES	0.0000%	S/. 0.00		S/. 0.00		S/. 0.00		S/. 0.00
UTILIDAD	5.9055%	S/. 0.00		S/. 3,963.65		S/. 760.54		S/. 0.00
SUBTOTAL		S/. 0.00		S/. 71,081.38		S/. 13,639.05		S/. 0.00
IGV (18%)		S/. 0.00		S/. 0.00		S/. 0.00		S/. 0.00
TOTAL MENSUAL		S/. 0.00		S/. 71,081.38		S/. 13,639.05		S/. 0.00

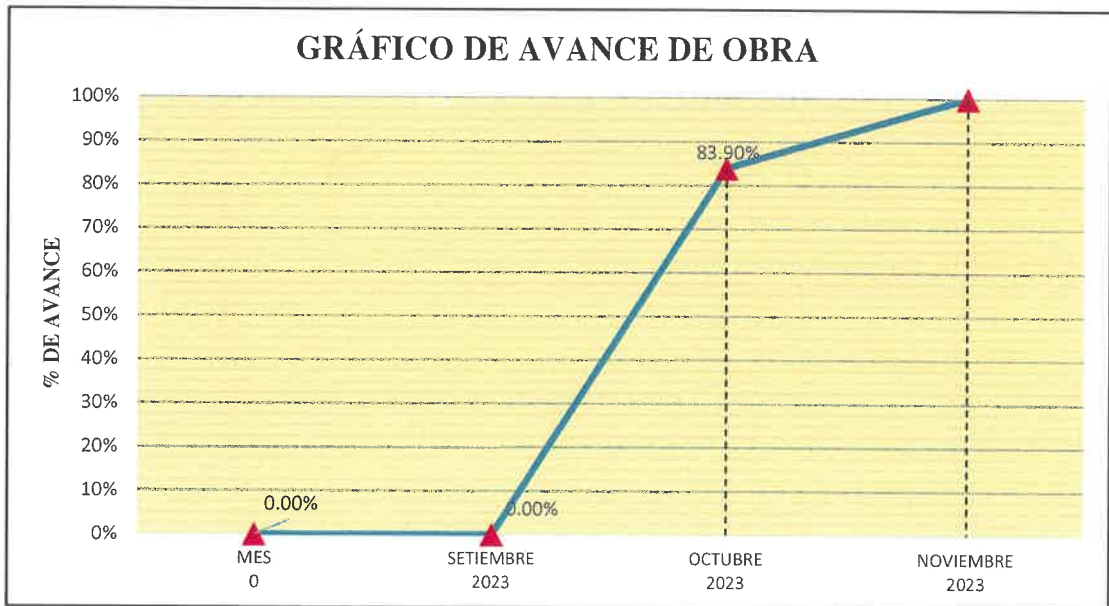

Constructora Inmobiliaria Río Huallaga S.A.C.
 RUC. 20450278051

Abner Guzmán Tejada
 GERENTE GENERAL

CONSTRUCTORA INMOBILIARIA
 RIO HUALLAGA S.A.C.
 RUC: 20450278051

 Ing. Julio César Mendoza del Águila
 RESIDENTE DE OBRA
 CIP N° 56199

GUILLERMO DÍAZ PALOMINO
 INGENIERO CIVIL
 Reg. del Colegio de Ingenieros N° 67086



RESUMEN GENERAL DE VALORIZACIONES

 Constructora Inmobiliaria Rio Huailan S.A.C.
 RUC: 20450278051

Abner Guzman Tejada
 GERENTE GENERAL

 CONSTRUCTORA INMOBILIARIA
 RIO HUAILAN S.A.C.
 RUC: 20450278051

 Ing. Julio César Mendoza del Aguila
 PRESIDENTE DE OBRA
 CIP N° 56199

 GUILLERMO PAZ PALOMINO
 INGENIERO CIVIL
 Reg. del Colegio de Ingenieros N° 67086

EJECUCIÓN DE LA OBRA: "CONSTRUCCIÓN DE LA SEDE PARA VIGILANCIA SANITARIA Y ZONA DE TRATAMIENTO TIPO II JUAN GUERRA – SAN MARTÍN"

RESUMEN GENERAL DE VALORIZACIONES

Evento Compensable N° 05 : IMPLEMENTACIÓN DE FALSO CIELORRASO EN LOS MÓDULOS "C" Y "D" Y OTRAS CONSIDERACIONES DE MEJORA PARA LA OBRA "CONSTRUCCIÓN DE LA SEDE PARA LA VIGILANCIA SANITARIA Y ZONA DE TRATAMIENTO TIPO II JUAN GUERRA – SAN MARTÍN"

Contratante : UNIDAD EJECUTORA 02: PROGRAMA DE DESARROLLO DE SANIDAD AGROPECUARIA - PRODESA

Contratista : COIRH SAC

Residente : ING. JULIO CESAR MENDOZA DEL ÁGUILA CIP N° 56199

Gerente de Obra : ING. GUILLERMO DÍAZ PALOMINO - EMPRESA FERUHUJA SAC

VALORIZACIÓN		Reajuste Concedido		VALORIZACIÓN BRUTA (VB)			Amortización de Adelantos (D)			VALORIZACIÓN NETA (VN)		Otras Deducciones (E)			NETO A PAGAR SI.	
		N°	MES	Monto (S/.)	A	B	VB = A + B	Anticipo D1	Materiales D2	VN = VB - D	Deductivo Vinculante	Multa	Efectivo	IGV	SUB TOTAL	
CONTRATO PRINCIPAL																
1	Oct-23	76,630.48	-	-	-	76,630.48	-	-	76,630.48	-	-	76,630.48	-	76,630.48	-	76,630.48
2	Nov-23	14,703.81	-	-	-	14,703.81	-	-	14,703.81	-	-	14,703.81	-	14,703.81	-	14,703.81
SUB TOTAL				91,334.29					91,334.29			91,334.29		91,334.29		91,334.29

Constructora Inmobiliaria Pro Huallaga S.A.C.
RUC. 20480278051

Abner Guzman Tejada
GERENTE GENERAL

CONSTRUCTORA INMOBILIARIA
PRO HUALLAGA SAC
RUC: 20480278051

Ing. Julio Cesar Mendoza del Aguila
RESIDENTE DE OBRA
CIP N° 56199

Guillermo Diaz Palomino
GUILLERMO DÍAZ PALOMINO
INGENIERO CIVIL
Reg. del Colegio de Ingenieros N° 67084

00087



RESUMEN DE METRADOS EJECUTADOS – PLANILLA DE METRADOS

Constructora Inmobiliaria Rio Huallaga S.A.C.
RUC. 20450278051
Abner Galzman Tejada
GERENTE GENERAL

CONSTRUCTORA INMOBILIARIA
RIO HUALLAGA S.A.C.
RUC: 20450278051
Ing. Julio Cesar Mendoza del Aguila
PRESIDENTE DE OBRA
CIP N° 56199

Guillermo Diaz Palomino
GUILLERMO DIAZ PALOMINO
INGENIERO CIVIL
Reg. del Colegio de Ingenieros N° 67086

EJECUCIÓN DE LA OBRA: "CONSTRUCCIÓN DE LA SEDE PARA VIGILANCIA SANITARIA Y ZONA DE TRATAMIENTO TIPO II JUAN GUERRA – SAN MARTÍN"

RESUMEN DE METRADOS - VALORIZACIÓN 02 DEL ADICIONAL DE OBRA N° 05

PERIODO DEL 01/11/2023 AL 30/11/2023

Evento **"IMPLEMENTACIÓN DE FALSO CIELORRASO EN LOS MÓDULOS "C" Y "D" Y OTRAS CONSIDERACIONES DE MEJORA PARA LA OBRA "CONSTRUCCIÓN DE LA SEDE PARA LA VIGILANCIA SANITARIA Y ZONA DE TRATAMIENTO TIPO II JUAN GUERRA – SAN MARTÍN"**
Compensable N° 05

Contratista : COIRH SAC

Residente : ING. JULIO CESAR MENDOZA DEL ÁGUILA CIP N° 56199

Gerente de Obra : ING. GUILLERMO DÍAZ PALOMINO - EMPRESA FERUHUJA SAC

Subpresupuesto : VARIOS

ÍTEM	DESCRIPCIÓN	UND	METRADO VAL. ACTUAL
06	INSTALACIONES MECÁNICAS		
06.02	SISTEMA DE CLIMATIZACION Y CONTROLES (EQUIPOS DE AIRE ACONDICIONADO)		
06.02.04	ACCESORIOS COMPLEMENTARIOS		
06.02.04.01	SOPORTE METALICO PARA TUBOS EN TECHO		
06.02.04.01.08	BANDEJA SOPORTE DE TUBERÍAS DE COBRE REFRIGERATIVO	ML	50.50
06.02.04.01.09	CURVA SOPORTE DE TUBERÍAS DE COBRE REFRIGERATIVO	UND	11.00
06.02.04.01.10	TEE SOPORTE DE TUBERÍAS DE COBRE REFRIGERATIVO	UND	3.00

 Constructora Inmobiliaria Río Huallaga S.A.C.
 RUC: 20450278051

Abner Guzmán Tejada
 REPRESENTANTE GENERAL

 CONSTRUCTORA INMOBILIARIA
 RÍO HUALLAGA S.A.C.
 RUC: 20450278051

 Ing. Julio César Mendoza del Águila
 RESIDENTE DE OBRA
 CIP N° 56199

 GUILLERMO DÍAZ PALOMINO
 INGENIERO CIVIL
 Reg. del Colegio de Ingenieros N° 67086

PLANILLA DE METRADOS - EVENTO COMPENSABLE N° 05

PROYECTO	: "CONSTRUCCIÓN DE LA SEDE PARA VIGILANCIA SANITARIA Y ZONA DE TRATAMIENTO TIPO II JUAN GUERRA - SAN MARTÍN"
METRADO	: IMPLEMENTACIÓN DE REJILLAS METÁLICAS Y BANDEJAS PORTACABLE
PLANO REF.	: A-14, A-17, IM-01.1 e IM-01.2

ITEM	DESCRIPCIÓN	UND	CANT.	MEDIDAS			PARCIAL	TOTAL
				LARGO	ANCHO	ALTO		
06	INSTALACIONES MECANICAS							
06.02	SISTEMA DE CLIMATIZACION Y CONTROLES							
06.02.04	ACCESORIOS COMPLEMENTARIOS							
06.02.04.01	SOPORTE METALICO PARA TUBOS EN TECHO							
06.02.04.01.08	BANDEJA SOPORTE DE TUBERIAS DE COBRE REFRIGERATIVO	ML						50.50
	MÓDULO 01: VIGILANCIA Y SUBESTACIÓN (SV)							
	(P5-105) TÓPICO	ML	1.00	7.50			7.50	
	MÓDULO 09: SERVICIOS COMPLEMENTARIOS Y ALOJAMIENTO (ZT)							
	1ER PISO - ZONA DE OFICINAS (ZT)	M2	1.00	10.50			10.50	
	2DO PISO - ZONA DE INSPECTORES (ZT)	M2	1.00	15.00			15.00	
	3ER PISO - ZONA DE ESTIBADORES (ZT)	M2	1.00	17.50			17.50	
06.02.04.01.09	CURVA SOPORTE DE TUBERIAS DE COBRE REFRIGERATIVO	UND						11.00
	MÓDULO 01: VIGILANCIA Y SUBESTACIÓN (SV)							
	(P5-105) TÓPICO	UND	1.00	3.00			3.00	
	MÓDULO 09: SERVICIOS COMPLEMENTARIOS Y ALOJAMIENTO (ZT)							
	1ER PISO - ZONA DE OFICINAS (ZT)	UND	1.00	3.00			3.00	
	2DO PISO - ZONA DE INSPECTORES (ZT)	UND	1.00	2.00			2.00	
	3ER PISO - ZONA DE ESTIBADORES (ZT)	UND	1.00	3.00			3.00	
06.02.04.01.10	TEE SOPORTE DE TUBERIAS DE COBRE REFRIGERATIVO	UND						3.00
	MÓDULO 09: SERVICIOS COMPLEMENTARIOS Y ALOJAMIENTO (ZT)							
	3ER PISO - ZONA DE ESTIBADORES (ZT)	UND	1.00	3.00			3.00	

Constructora Inmobiliaria Rio Huallaga S.A.C.
RUC. 20450278051

Abner Guzman Tejada
RESPONSABLE GENERAL

CONSTRUCCION INMOBILIARIA
RIO HUALLAGUA S.A.C.
RUC: 20450278051

Ing. Julio César Mendoza del Águila
RESIDENTE DE OBRA
CIP N° 56199

GUILLERMO DIAZ PALOMINO
INGENIERO CIVIL
Reg. del Colegio de Ingenieros N° 67086



TOTAL DE PAGOS A CUENTA POR VALORIZACIONES DE OBRA

 Constructora Inmobiliaria Rio Hualaga S.A.C.
 RUC. 20450278051

Abner Guzman Tejada
 GERENTE GENERAL

 CONSTRUCTORA INMOBILIARIA
 RIO HUALAGA S.A.C.
 RUC. 20450278051

 Ing. Julio César Mendoza del Aguila
 RESIDENTE DE OBRA
 DIP N° 56199

 GUILLERMO DÍAZ PALOMINO
 INGENIERO CIVIL
 Reg. del Colegio de Ingenieros N° 47086

EJECUCIÓN DE LA OBRA: "CONSTRUCCIÓN DE LA SEDE PARA VIGILANCIA SANITARIA Y ZONA DE TRATAMIENTO TIPO II JUAN GUERRA – SAN MARTÍN"

TOTAL DE PAGOS A CUENTA POR VALORIZACIONES DE OBRA

Evento Compensable N° 05 : "IMPLEMENTACIÓN DE FALSO CIELO RASO EN LOS MÓDULOS "C" Y "D" Y OTRAS CONSIDERACIONES DE MEJORA PARA LA OBRA "CONSTRUCCIÓN DE LA SEDE PARA LA VIGILANCIA SANITARIA Y ZONA DE TRATAMIENTO TIPO II JUAN GUERRA – SAN MARTÍN"

Contratante : UNIDAD EJECUTORA 02: PROGRAMA DE DESARROLLO DE SANIDAD AGROPECUARIA - PRODESA

Contratista : COIRH SAC

Residente : ING. JULIO CESAR MENDOZA DEL ÁGUILA CIP N° 56199

Gerente de Obra : ING. GUILLERMO DÍAZ PALOMINO - EMPRESA FERUHUJA SAC

VALORIZACIÓN		Reajuste Concedido		VALORIZACIÓN N BRUTA (VB)	Amortización de Adelantos (D)		VALORIZACIÓN N NETA (VN)	Otras Deducciones (E)		NETO PAGADO SI.			Retención 10% Fiel Cumplimiento		Comprobante de Pago	
		Monto (S/.)	A		B	Anticipo		D1	D2	Deductivo V/Inculante	Multa	EFFECTIVO	IGV	Sub TOTAL	ST	FG
CONTRATO PRINCIPAL																
1	Oct-23	76,630.48	-	-	-	-	76,630.48	-	-	76,630.48	-	76,630.48	-	-	F001-00003781	16/11/2023
2	Nov-23	14,703.81	-	-	-	-	14,703.81	-	-	14,703.81	-	14,703.81	-	-		
SUB TOTAL 1		91,334.29	-	-	-	-	91,334.29	-	-	91,334.29	-	91,334.29	-	-		

MONITOS FACTURADOS PAGADOS									
Fáctura	N°	Fecha	Sub Total	IGV	Monto	Retenciones			
CONTRATO PRINCIPAL									
Val. N° 01	F001-00003781		76,630.48	-	76,630.48	-			
TOTAL			76,630.48	-	76,630.48	-			

ABELANTOS				NETO PAGADO SI.		Comprobante de Pago	
No.	Anticipo (30.00%)	Anticipo	SUB TOTAL	IGV	SUB TOTAL	N°	Fecha Cob.
1	-	-	-	-	-		
SUB TOTAL 2	-	-	-	-	-		
TOTAL PAGADO	SI.	76,630.48	-	76,630.48	-		

 Constructora Inmobiliaria Rio Huallega S.A.C
 RUC. 20450278051
 GERENTE GENERAL

 CONSTRUCTORA INMOBILIARIA RIO HUALLAGA S.A.C
 RUC: 70450278051
 Ing. Julio Cesar Mendoza del Aguila
 RESIDENTE DE OBRA
 CIP N° 56199

 GUILLERMO DIAZ PALOMINO
 INGENIERO CIVIL
 Reg. del Colegio de Ingenieros N° 57086



CALENDARIO VALORIZADO DE OBRA

Constructora Inmobiliaria Rio Huallaga S.A.C.
RUC: 20450278051

Abner Guzman Tejada

Abner Guzman Tejada
GERENTE GENERAL

CONSTRUCCION INMOBILIARIA
RIO HUALLAGA SAC
RUC: 20450278051

Ing. Julio Cesar Mendoza del Aguila

Ing. Julio Cesar Mendoza del Aguila
RESIDENTE DE OBRA
CIP N° 56199

Guillermo Palomino

GUILLERMO PALOMINO
INGENIERO CIVIL
Reg. del Colegio de Ingenieros N° 67086

EJECUCIÓN DE LA OBRA: "CONSTRUCCIÓN DE LA SEDE PARA VIGILANCIA SANITARIA Y ZONA DE TRATAMIENTO TIPO II JUAN GUERRA – SAN MARTÍN"



CALENDARIO DE AVANCE DE OBRA VALORIZADO - EVENTO COMPENSABLE N° 05

ACTUALIZADO SEGÚN AVANCE REAL AL 31/10/2023 Y OBJETO DE LA ADENDA 11

Obra : CONSTRUCCIÓN DE LA SEDE PARA LA VIGILANCIA SANITARIA Y ZONA DE TRATAMIENTO TIPO II JUAN GUERRA - SAN MARTÍN
Proceso : LICITACIÓN PÚBLICA NACIONAL N° 012-2022-SENASA/PRODESA
Ciiente : SENASA/PRODESA
Contratista : CONSTRUCTORA INMOBILIARIA RIO HUALLAGA SAC
Ubicación : JUAN GUERRA - SAN MARTÍN
Residente : ING. JULIO CÉSAR MENDOZA DEL ÁGUILA CIP N° 56199

Monto de Cotización de Evento Compensable N° 05 : S/. 91,334.29
Plazo de Ejecución : 71 d.c.
Inicio de Plazo de Ejecución : 29/09/2023
Fin de Plazo de Ejecución : 08/12/2023

Item	DESCRIPCIÓN	Und.	Metrado	Precio (S/.)	Parcial (S/.)	PLAZO DE EJECUCIÓN DE OBRA = 0 d.c.			
						Set-23 29/09/23 - 30/09/23 2 d.c.	Oct-23 01/10/23 - 31/10/23 31 d.c.	Nov-23 01/11/23 - 30/11/23 30 d.c.	Dic-23 01/12/23 - 08/12/23 8 d.c.
CONSTRUCCIÓN DE LA SEDE PARA LA VIGILANCIA SANITARIA Y ZONA DE TRATAMIENTO TIPO II JUAN GUERRA - SAN MARTÍN									
03	ARQUITECTURA								
03.03	CIELORRASOS								
03.03.02	FALSO CIELO RASO								
03.03.02.01	FALSO CIELO RASO CON BALDOSAS ACÚSTICAS DE FIBRA MINERAL e=12mm DE 61x61 CM INCLUYE ACCESORIOS, SUMINISTRO E INSTALACION	M2	504.62	88.67	44,744.66		44,744.66		
03.06	CARPINTERÍA METÁLICA Y HERRERÍA								
03.06.02	VENTANAS METÁLICAS								
03.06.02.02	REJA METÁLICA PARA VENTANAS EXTERIORES DE VIDRIO CON PINTURA ANTICORROSIVA	M2	8.87	209.73	1,859.31		1,859.31		
05	INSTALACIONES ELÉCTRICAS								
05.01	SALIDAS PARA ALUMBRADO, TOMACORRIENTES, FUERZA								
05.01.02	CANALIZACIONES, CONDUCTOS O TUBERIAS								
05.01.02.02	TUBERIAS ELÉCTRICAS DE CONDUIT								
05.01.02.02.01	TUBERIAS CONDUIT P/ELÉCTRICAS Ø=20mm. (INC. ACCESORIOS)	ML	134.95	11.62	1,568.15		1,568.12		
05.01.02.02.02	CONECTORES CONDUIT P/ELÉCTRICAS Ø= 34"	UND	212.00	5.64	1,174.48		1,174.48		
05.01.02.02.03	PLATINA PARA SOPORTE DE LUMINARIA E=1.2mm	M2	36.64	13.61	498.62		498.67		
05.01.03	CONDUCTORES Y CABLES DE ENERGÍA EN TUBERIAS								
05.01.03.01	ALIMENTADOR Cu 1-1x 2.5mm2 NH80+ 1x2.5mm2 NH80(N)+ 2.5 mm2 NH80(T)	ML	134.95	9.38	1,265.85		1,265.83		
05.05	ARTEFACTO DE ILUMINACIÓN								

Constructora Inmobiliaria Río Huallaga S.A.C.
 RUC. 20450078051
 Abner Guzmán Tejada
 GERENTE GENERAL

CONSTRUCTORA INMOBILIARIA
 RIO HUALLAGA S.A.C.
 RUC: 20450078051
 Ing. Julio César Mendoza del Águila
 PRESIDENTE DE OBRA
 CIP N° 56199

GUILLERMO DIAZ PALOMINO
 INGENIERO CIVIL
 Reg. del Colegio de Ingenieros N° 67086



CALENDARIO DE AVANCE DE OBRA VALORIZADO - EVENTO COMPENSABLE N° 05

ACTUALIZADO SEGÚN AVANCE REAL AL 31/10/2023 Y OBJETO DE LA ADENDA 11

Obra : CONSTRUCCIÓN DE LA SEDE PARA LA VIGILANCIA SANITARIA Y ZONA DE TRATAMIENTO TIPO II JUAN GUERRA - SAN MARTÍN

Proceso : LICITACIÓN PÚBLICA NACIONAL N° 012-2022-SENASA/PRODESA

Cliente : SENASA/PRODESA

Contratista : CONSTRUCTORA INMOBILIARIA RIO HUALLAGA SAC

Ubicación : JUAN GUERRA - SAN MARTÍN

Residente : ING. JULIO CÉSAR MENDOZA DEL ÁGUILA CIP N° 56199

Monto de Cotización de Evento Compensable N° 05 : S/. 91,334.29

Plazo de Ejecución : 71 d.c.

Inicio de Plazo de Ejecución : 29/09/2023

Fin de Plazo de Ejecución : 08/12/2023

Item	DESCRIPCIÓN	Und.	Metrado	Precio (S/.)	Parcial (S/.)	PLAZO DE EJECUCIÓN DE OBRA = 0 d.c.				
						Set-23	Oct-23	Nov-23	Dic-23	
						29/09/23 - 30/09/23 2 d.c.	01/10/23 - 31/10/23 31 d.c.	01/11/23 - 30/11/23 30 d.c.	01/12/23 - 08/12/23 8 d.c.	
CONSTRUCCIÓN DE LA SEDE PARA LA VIGILANCIA SANITARIA Y ZONA DE TRATAMIENTO TIPO II JUAN GUERRA - SAN MARTÍN										
05.05.02	TIPO A LUMINARIA LED PARA EMPOTRAR MODELO PANEL CUADRADO DE 40 W. VOLTAJE AC 220-240V/50-60HZ CON TEMPERATURA DE CALOR 4	UND	95.00	131.81	12,521.95	-	12,521.95			
05.05.04	TIPO C LUMINARIA PARA EMPOTRAR. EQUIPADA CON CUERPO DE ALUMINIO INYECCION CON DIFUSOR TERMOPLASTICO Y LAMPARA LED DE 25W / 4000K / 2100Lm. DIMENSIONES: 62x10MM.	UND	10.00	52.31	523.10	-	523.10			
06	INSTALACIONES MECÁNICAS									
06.02	SISTEMA DE CLIMATIZACIÓN Y CONTROLES (EQUIPOS DE AIRE ACONDICIONADO)									
06.02.01	UNIDAD EVAPORADORA	UND	4.00	523.57	2,094.28	-	2,094.28			
06.02.01.03	SUMINISTRO E INSTALACIÓN DE BOMBA DE CONDENSADO									
06.02.04	ACCESORIOS COMPLEMENTARIOS									
06.02.04.01	SOPORTE METALICO PARA TUBOS EN TECHO									
06.02.04.01.08	BANDEJA SOPORTE DE TUBERÍAS DE COBRE REFRIGERATIVO	ML	50.50	216.55	10,935.78	-	10,935.78			
06.02.04.01.09	CURVA SOPORTE DE TUBERÍAS DE COBRE REFRIGERATIVO	UND	11.00	137.47	1,512.17	-	1,512.17			
06.02.04.01.10	TEE SOPORTE DE TUBERÍAS DE COBRE REFRIGERATIVO	UND	3.00	143.52	430.56	-	430.56			430.56
07	COMUNICACIONES									
07.02	CANALETAS, CONDUCTOS Y/O TUBERÍAS									
07.02.02	TUBERÍAS CONDUIT EMT									
07.02.02.02	TUBERIA CONDUIT EMT, Ø= 3/4" (ADOSADAS AL TECHO - INC. ABRAZADERAS Y ACCES.)	ML	32.80	11.62	381.14	-	381.14			
07.02.02.03	CONECTORES CONDUIT P/COMUNICACIONES Ø= 3/4"	UND	50.00	5.54	277.00	-	277.00			
07.02.02.04	PLATINA PARA SOPORTE DE SENSORES DE HUMO e=1,2mm	M2	0.38	13.61	5.17	-	5.17			

Constructora Inmobiliaria Río Huallaga S.A.C.
RUC. 20450278051

Abner Guzman Tejada
GERENTE GENERAL

Guillermo Díaz Alomino
INGENIERO CIVIL
RUC. del Colegio de Ingenieros N° 67086

CONSTRUCTORA INMOBILIARIA RIO HUALLAGA S.A.C.
RUC: 20450278051

Ing. Julio César Mendoza del Águila
RUC: 56199

00079



CALENDARIO DE AVANCE DE OBRA VALORIZADO - EVENTO COMPENSABLE N° 05

ACTUALIZADO SEGÚN AVANCE REAL AL 31/10/2023 Y OBJETO DE LA ADENDA 11

Obra : CONSTRUCCIÓN DE LA SEDE PARA LA VIGILANCIA SANITARIA Y ZONA DE TRATAMIENTO TIPO II JUAN GUERRA - SAN MARTÍN
Proceso : LICITACIÓN PÚBLICA NACIONAL N° 012-2022-SENASA/PRODESA
Cliente : SENASA/PRODESA
Contratista : CONSTRUCTORA INMOBILIARIA RIO HUALLAGA SAC
Ubicación : JUAN GUERRA - SAN MARTÍN
Residente : ING. JULIO CÉSAR MENDOZA DEL ÁGUILA CIP N° 56199

Monto de Cotización de Evento Compensable N° 05 : S/. 91,334.29
Plazo de Ejecución : 71 d.c.
Inicio de Plazo de Ejecución : 29/09/2023
Fin de Plazo de Ejecución : 08/12/2023

Item	DESCRIPCIÓN	Und.	Metrado	Precio (S/.)	Parcial (S/.)	PLAZO DE EJECUCIÓN DE OBRA = 0 d.c.				
						Set-23	Oct-23	Nov-23	Dic-23	
						29/09/23 - 30/09/23 2 d.c.	01/10/23 - 31/10/23 31 d.c.	01/11/23 - 30/11/23 30 d.c.	01/12/23 - 08/12/23 8 d.c.	
CONSTRUCCIÓN DE LA SEDE PARA LA VIGILANCIA SANITARIA Y ZONA DE TRATAMIENTO TIPO II JUAN GUERRA - SAN MARTÍN										
07.04	SISTEMAS DE COMUNICACIONES									
07.04.01	SISTEMA DE DETECCIÓN DE INCENDIO									
07.04.01.02	CABLEADO PARA EL SISTEMA DE DETECCIÓN DE INCENDIO	MIL	32.80	6.22	204.02					
1	Total costo directo (A)				79,996.24					
2	Total gastos generales (B)			8.26772%	6,613.86					
3	Utilidad (C)			5.90551%	4,724.19					
	SUBTOTAL (A+B+C)				91,334.29					
4	IGV (Exonerado por Ley N° 27037)				0.00					
5	TOTAL (ST+IGV)				91,334.29					
	AVANCE MENSUAL				0.00					
	AVANCE ACUMULADO				0.00					
					0.00%					
					0.00%					
					83.90%					
					83.90%					
					14,212.23					
					1,029.16					
					3,963.65					
					76,630.48					
					76,630.48					
					14,212.23					
					14,212.23					
					90,842.71					
					15.56%					
					99.46%					
					100.00%					

Constructora Inmobiliaria Rio Huallaga S.A.C.
 RUC. 20450278051
 Abner Guzman Tejada
 GERENTE GENERAL

CONSULTORA INMOBILIARIA
 RUC. 20450278051
 Ing. Julio César Mendoza del Águila
 RESIDENTE DE OBRA
 CIP N° 56199

GUILLERMO H. PALOMINO
 INGENIERO CIVIL
 Reg. del Colegio de Ingenieros N° 67088

00078

CURVA DE AVANCE DE OBRA PROGRAMADA ACUMULADA

ACTUALIZADO SEGÚN AVANCE REAL AL 31/10/2023 Y EL OBJETO DE LA ADENDA 11

Evento Compensable N° 05 : CONSTRUCCION DE LA SEDE PARA LA VIGILANCIA SANITARIA Y ZONA DE TRATAMIENTO TIPO II JUAN GUERRA - SAN MARTIN

Proceso : LICITACIÓN PÚBLICA NACIONAL N° 012-2022-SENASA/PRODESA

Cliente : SENASA/PRODESA.

Contratista : CONSTRUCTORA INMOBILIARIA RIO HUALLAGA SAC

Ubicación : JUAN GUERRA - SAN MARTÍN

Residente : ING. JULIO CÉSAR MENDOZA DEL ÁGUILA CIP N° 56199

PERIODO DÍAS CALENDARIOS	Inicio de obra	29/09/23 - 30/09/23	01/10/23 - 31/10/23	01/11/23 - 30/11/23	01/12/23 - 08/12/23
AVANCE PROGRAMADO MENSUAL	0.00%	0.00%	83.90%	15.56%	0.54%
AVANCE PROGRAMADO ACUMULADO	0.00%	0.00%	83.90%	99.46%	100.00%

CURVA DE AVANCE VALORIZADA PROGRAMADA ACUMULADA

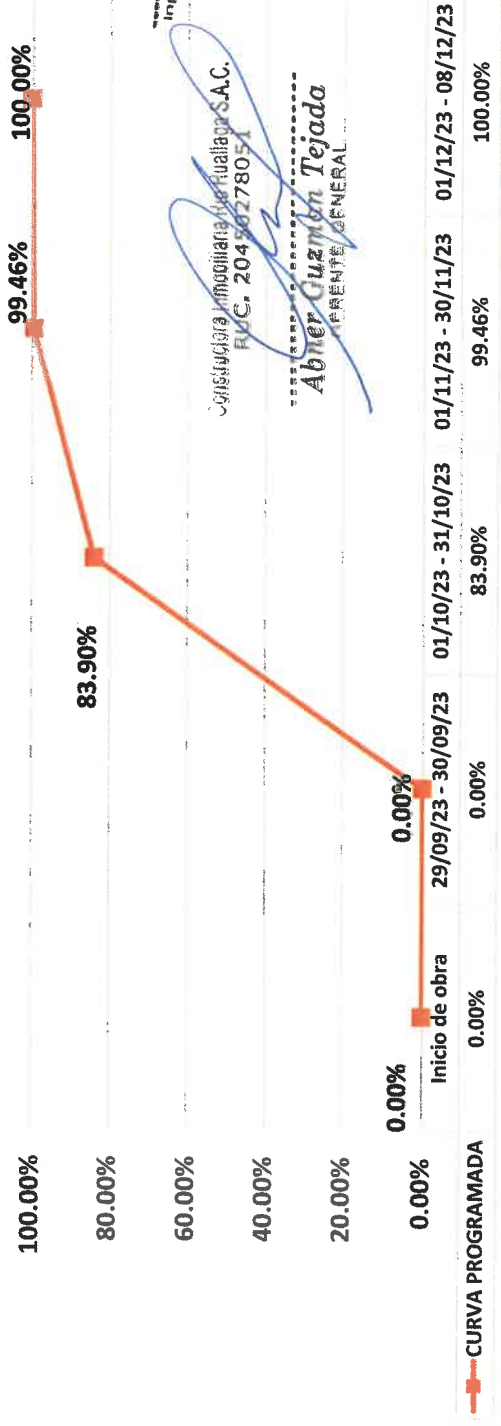

CONSTRUCTORA INMOBILIARIA
RIO HUALLAGA S.A.C.
RUC: 2045078051

ING. Julio César Mendoza del Águila
RESIDENTE DE OBRA
CIP N° 56199

Consorcio Inmobiliaria Rio Huallaga S.A.C.
RUC. 2045078051

Abner Guzmán Tejada
GERENTE GENERAL

INGENIERO CIVIL
Guillermo Diaz Palomino
Reg. del Colegio de Ingenieros N° 67086



AMORTIZACIÓN DE ANTICIPO (No corresponde)

Constructora Inmobiliaria Rio Huallaga S.A.C.
RUC: 20450278051

Abner Guzman Tejada
GERENTE GENERAL

CONSTRUCTORA INMOBILIARIA
RIO HUALLAGA S.A.C.
RUC: 20450278051

Ing. Julio Cesar Mendoza del Aguila
RESIDENTE DE OBRA
CIP N° 56199

Guillermo Palomino

GUILLERMO PALOMINO
INGENIERO CIVIL
Reg. del Colegio de Ingenieros N° 67086

EJECUCIÓN DE LA OBRA: "CONSTRUCCIÓN DE LA SEDE PARA VIGILANCIA SANITARIA Y ZONA DE TRATAMIENTO TIPO II JUAN GUERRA – SAN MARTÍN"



DEDUCCIÓN DE OBRA (No corresponde)

Constructora Inmobiliaria Rio Hualaga S.A.C.
RUC. 20450278051

Abner Guzman Tejada

ABNER GUZMAN TEJADA
CODENOTARIO GENERAL

CONSTRUCTORA INMOBILIARIA
RIO HUALLAGA S.A.C.
RUC. 20450278051

Ing. Julio Cesar Mendoza del Aguila

ING. JULIO CESAR MENDOZA DEL AGUILA
RESIDENTE DE OBRA
CIF N° 56199

Guillermo del Palomino

GUILLERMO DEL PALOMINO
INGENIERO CIVIL
Reg. del Colegio de Ingenieros N° 67088

EJECUCIÓN DE LA OBRA: "CONSTRUCCIÓN DE LA SEDE PARA VIGILANCIA SANITARIA Y ZONA DE TRATAMIENTO TIPO II JUAN GUERRA – SAN MARTÍN"

ANEXOS

Constructora Inmobiliaria Rio Huallaga S.A.C.
RUC. 20450278051

Abner Guzman Tejada
GERENTE GENERAL

CONSTRUCTORA INMOBILIARIA
RIO HUALLAGA S.A.C.
RUC: 20450278051

Ing. Julio César Mendoza del Águila
PRESIDENTE DE OBRA
CIP N° 56199

Guillermo Díaz Palomino
INGENIERO CIVIL
Reg. del Colegio de Ingenieros N° 61436



EVENTO COMPENSABLE N° 05: "CONSTRUCCIÓN DE LA SEDE PARA LA VIGILANCIA SANITARIA Y ZONA DE TRATAMIENTO TIPO II JUAN GUERRA - SAN MARTÍN"



**COPIA DE FACTURAS / DOCUMENTOS DEL
SUSTENTO DEL USO DEL ANTICIPO
(No corresponde)**

Constructora Inmobiliaria Rio Huallaga S.A.C.
RUC: 20450278051

Abner Guzman Tejada
GERENTE GENERAL

CONSTRUCTORA INMOBILIARIA
RIO HUALLAGASAC
RUC: 20450278051

Ing. Julio Cesar Mendoza del Aguila
RESIDENTE DE OBRA
CIP N° 56199

GUILLEMO DE PALOMINO
INGENIERO CIVIL
Reg. del Colegio de Ingenieros N° 67086

**EJECUCIÓN DE LA OBRA: "CONSTRUCCIÓN DE LA SEDE PARA VIGILANCIA SANITARIA Y
ZONA DE TRATAMIENTO TIPO II JUAN GUERRA – SAN MARTÍN"**



COPIA DE LOS ASIENTOS DEL CUADERNO DE OBRA

Constructora Inmobiliaria Rio Huallaga S.A.C.
RUC. 20450278051

Abner Guzman Tejada
GERENTE GENERAL

CONSTRUCTORA INMOBILIARIA
RIO HUALLAGA S.A.C.
RUC: 20450278051

Ing. Julio César Mendoza del Aguila
RESIDENTE DE OBRA
CIP N° 56199

Guillermo V. Palomino
GUILLERMO V. PALOMINO
INGENIERO CIVIL
Reg. del Colegio de Ingenieros N° 67086

EJECUCIÓN DE LA OBRA: "CONSTRUCCIÓN DE LA SEDE PARA VIGILANCIA SANITARIA Y ZONA DE TRATAMIENTO TIPO II JUAN GUERRA – SAN MARTÍN"



Asiento del Cuaderno de Obra

Entidad contratante: PROGRAMA DE DESARROLLO DE SANIDAD AGROPECUARIA

Obra: CONSTRUCCION DE LA SEDE PARA VIGILANCIA SANITARIA Y ZONA DE TRATAMIENTO TIPO II - JUAN GUERRA SAN MARTIN

Contratista: CONSTRUCTORA INMOBILIARIA RIO HUALLAGA S.A.C

Número de asiento: 665

Título AVANCE DE OBRA AL 02-11-2023

Fecha y Hora 04/11/2023 09:45

Usuario: MENDOZA DEL AGUILA, JULIO CÉSAR

Rol: RESIDENTE DE OBRA

Tipo de asiento: OTRAS OCURRENCIAS

Descripción: Con fecha 02.11.2023, se continuaron los trabajos de pintado y soldadura de las Estructuras Metálicas del Estacionamiento de Autos en la Sede de Vigilancia.

ADICIONAL DE OBRA N° 05

Con fecha 02.11.2023, se continuaron los trabajos de Colocación de Mangas Flexibles para las salidas de aire del Sistema de Climatización y Controles del Módulo "C".

Con fecha 02.11.2023, se continuaron los trabajos de Colocación de Drywall para protección de Tuberías de Gas Refrigerante en Exteriores del Sistema de Climatización y Controles del Módulo "F".

ADICIONAL DE OBRA N° 06

Con fecha 02.11.2023, se continuaron los trabajos de Colocación de Acero de Refuerzo $F_y=4200 \text{ kg/cm}^2$, Encofrado Normal y Vaciado de Concreto Premezclado de $f'c=210 \text{ kg/cm}^2$ c/cemento Tipo I para la cimentación del Sardinel Armado Tipo Peraltado para la protección de la Rampa de Acceso Vehicular del Ingreso Principal.

Con fecha 02.11.2023, se continuaron los trabajos de Encofrado Normal y Vaciado de Concreto Premezclado de $f'c=210 \text{ kg/cm}^2$ c/cemento Tipo I para la cimentación del Sardinel Armado Tipo Sumergido de la Rampa de Acceso Vehicular del Ingreso Principal.

Con fecha 02.11.2023, se continuaron los trabajos de Relleno Controlado y compactación de material de préstamo alrededor del apare de Sardineles Armado de la Rampa de Acceso Vehicular del Ingreso Principal.

Asiento de Referencia: NINGUNO

Archivos anexos: 00

Constructora Inmobiliaria Rio Huallaga S.A.C.
 RUC: 20450278051

Abner Guzman Tejada
 GERENTE GENERAL

CONSTRUCTORA INMOBILIARIA
 RIO HUALLAGA S.A.C
 RUC: 20450278051

Julio César Mendoza del Aguila
 RESIDENTE DE OBRA
 CIP N° 56199

Guillermo Riaz Palomino
 GUILLERMO RIAZ PALOMINO
 INGENIERO CIVIL
 Reg. del Colegio de Ingenieros N° 67086



Asiento del Cuaderno de Obra

Entidad contratante: PROGRAMA DE DESARROLLO DE SANIDAD AGROPECUARIA

Obra: CONSTRUCCION DE LA SEDE PARA VIGILANCIA SANITARIA Y ZONA DE TRATAMIENTO TIPO II - JUAN GUERRA SAN MARTIN

Contratista: CONSTRUCTORA INMOBILIARIA RIO HUALLAGA S.A.C

Número de asiento: 667

Título AVANCE DE OBRA AL 04-11-2023

Fecha y Hora 06/11/2023 08:44

Usuario: MENDOZA DEL AGUILA, JULIO CÉSAR

Rol: RESIDENTE DE OBRA

Tipo de asiento: OTRAS OCURRENCIAS

Descripción: Con fecha 03.11.2023, se continuaron los trabajos de pintado y soldadura de las Estructuras Metálicas del Estacionamiento de Autos en la Sede de Vigilancia.

ADICIONAL DE OBRA N° 05

Con fecha 03.11.2023, se continuaron los trabajos de Colocación de Mangas Flexibles para las salidas de aire del Sistema de Climatización y Controles del Módulo "C".

Con fecha 03.11.2023, se continuaron los trabajos de Colocación de Drywall para protección de Tuberías de Gas Refrigerante en Exteriores del Sistema de Climatización y Controles del Módulo "D".

ADICIONAL DE OBRA N° 06

Con fecha 03.11.2023, se continuaron los trabajos de Colocación de Acero de Refuerzo $F_y=4200$ kg/cm², Encofrado Normal y Vaciado de Concreto Premezclado de $f'c=210$ kg/cm² c/cemento Tipo I para la cimentación del Sardinell Armado Tipo Peraltado para la protección de la Rampa de Acceso Vehicular del Ingreso Principal.

Con fecha 03.11.2023, se continuaron los trabajos de Encofrado Normal y Vaciado de Concreto Premezclado de $f'c=210$ kg/cm² c/cemento Tipo I para la cimentación del Sardinell Armado Tipo Sumergido de la Rampa de Acceso Vehicular del Ingreso Principal.

Con fecha 04.11.2023, se continuaron los trabajos de pintado y soldadura de las Estructuras Metálicas del Estacionamiento de Autos en la Sede de Vigilancia.

ADICIONAL DE OBRA N° 06

Con fecha 04.11.2023, se continuaron los trabajos de Colocación de Acero de Refuerzo $F_y=4200$ kg/cm², Encofrado Normal y Vaciado de Concreto Premezclado de $f'c=210$ kg/cm² c/cemento Tipo I para la cimentación del Sardinell Armado Tipo Peraltado para la protección de la Rampa de Acceso Vehicular del Ingreso Principal.

Con fecha 04.11.2023, se continuaron los trabajos de Encofrado Normal y Vaciado de Concreto Premezclado de $f'c=210$ kg/cm² c/cemento Tipo I para la cimentación del Sardinell Armado Tipo Sumergido de la Rampa de Acceso Vehicular del Ingreso Principal.

Asiento de Referencia: NINGUNO

Archivos anexos: 00

Constructora Inmobiliaria Rio Huallaga S.A.C.
RUC: 20450278051

Abner Guzman Tejada
RESIDENTE GENERAL

CONSTRUCTORA INMOBILIARIA
RIO HUALLAGA S.A.C.
RUC: 20450278051

Ing. Julio César Mendoza del Aguila
RESIDENTE DE OBRA
CIP N° 56199

GUILLERMO PALOMINO
INGENIERO CIVIL
Reg. del Colegio de Ingenieros N° 67086

Entidad contratante: PROGRAMA DE DESARROLLO DE SANIDAD AGROPECUARIA

Obra: CONSTRUCCION DE LA SEDE PARA VIGILANCIA SANITARIA Y ZONA DE TRATAMIENTO TIPO II -
JUAN GUERRA SAN MARTIN

Contratista: CONSTRUCTORA INMOBILIARIA RIO HUALLAGA S.A.C

Número de asiento: 722

Título AVANCE DE OBRA AL 29-11-2023

Fecha y Hora 30/11/2023 22:24

Usuario: MENDOZA DEL AGUILA, JULIO CÉSAR

Rol: RESIDENTE DE OBRA

Tipo de asiento: OTRAS OCURRENCIAS

Descripción: Con fecha 29.11.2023, se continuaron los trabajos de Instalación Eléctrica para las Salidas de los Equipo Mecánicos y posteriormente se continuaron las Pruebas y Balanceo de Equipos del Módulo "D".

Con fecha 29.11.2023, se continuaron los trabajos de Instalación Eléctrica para las Salidas de los Equipo Mecánicos del 3er nivel, posteriormente se continuaron las Pruebas y Balanceo de Equipos y los trabajos de Suministro y colocación de Celosía de Aluminio de 2x2" para la fachada (Elevación 02) del Módulo "F".

Con fecha 29.11.2023, se continuaron los trabajos de colocación de tierra preparada con tierra chacra en una capa de 10cm y el Sembrío de Grass Americano entre espacios de 12 a 15cm enterrados en la tierra preparada para la conformación de la jardinería de los Exteriores de la Sede de Vigilancia y la Zona de Tratamiento.

ADICIONAL DE OBRA N° 05

Con fecha 29.11.2023, se continuaron los trabajos de Suministro e Instalación de Bandejas Portacables y accesorios para el recubrimiento de las Tuberías de Cobre Refrigerativo del Sistema de Climatización del Módulo "K".

En referencia a lo descrito en el Asiento 718, se procederá con la revisión del documento adjunto a fin de esclarecer los procedimientos requeridos.

En referencia a lo descrito en el 2do párrafo del Asiento 719, se adjunta el Cargo de Cartas Cursadas a Electro Oriente de las Solicitudes de Verificación e Inspección del Sistema de Media Tensión.

Asiento de Referencia: NINGUNO

Archivos anexos: 00



GUILLERMO DÍAZ PALOMINO
INGENIERO CIVIL
Reg. del Colegio de Ingenieros N° 67086

Asiento del Cuaderno de Obra

Entidad contratante: PROGRAMA DE DESARROLLO DE SANIDAD AGROPECUARIA

Obra: CONSTRUCCION DE LA SEDE PARA VIGILANCIA SANITARIA Y ZONA DE TRATAMIENTO TIPO II - JUAN GUERRA SAN MARTIN

Contratista: CONSTRUCTORA INMOBILIARIA RIO HUALLAGA S.A.C

Número de asiento: 723

Título AVANCE DE OBRA Y METRADOS CONCILIADOS

Fecha y Hora 30/11/2023 22:26

Usuario: MENDOZA DEL AGUILA, JULIO CÉSAR

Rol: RESIDENTE DE OBRA

Tipo de asiento: VALORIZACIONES Y METRADOS

Descripción: Con fecha 30.11.2023, se continuaron los trabajos de Suministro e Instalación de Cableado y colocación de Accesorios para los Sistemas de Data, Voz y Data y Voz y para la Instalación de Fibra Óptica en el Gabinete de 42 UR ubicado en el Cuarto de Control del Módulo "D".

Con fecha 30.11.2023, se continuaron los trabajos de colocación de tierra preparada con tierra chacra en una capa de 10cm y el Sembrío de Grass Americano entre espacios de 12 a 15cm enterrados en la tierra preparada para la conformación de la jardinería de los Exteriores de la Sede de Vigilancia y la Zona de Tratamiento.

Con fecha 30.11.2023, se continuaron los trabajos de Resane de Estructuras, Repintado, además de los trabajos contractuales descritos anteriormente.

Con fecha 30.11.2023, se continuaron los trabajos de Suministro e Instalación de Topellantas Prefabricados de Caucho 180x15x10CM en el área del Estacionamiento de Autos de la Sede de Vigilancia.

ADICIONAL DE OBRA N° 05

Con fecha 30.11.2023, se continuaron los trabajos de Suministro e Instalación de Bandejas Portacables y accesorios para el recubrimiento de las Tuberías de Cobre Refrigerativo del Sistema de Climatización del 2do y 3er nivel del Módulo "F".

En base a los metrados conciliados para el periodo del 01 al 30 de noviembre 2023, se procederá a elaborar el Informe de Valorización de Obra N° 16 del Contrato Principal, el Informe de Valorización de Obra N° 02 del Evento Compensable N° 05 y el Informe de Valorización de Obra N° 01 del Evento Compensable N° 06, con los metrados adjuntos.

Se adjunto los Cargos de las Cartas mencionadas en el Asiento anterior.

Asiento de Referencia: NINGUNO

Archivos anexos: 04

Valorización N° 01 - Adicional 06.pdf

Hash 256: e2e8650954c77e4b927d09e2828bdda873244e09ec9a17433ac6e2c6e2986c8a

Valorización N° 02 - Adicional 05.pdf

Hash 256: 993bc58129922cf26c5d17454ed388d22639501dfb060f2a0f45352f49fd0f3f

ANTECEDENTES.pdf

Hash 256: 448e3bb6797f863244a0b13c7c3bee6e94fab42fb32faeca420ed6f0f9bd4947

Valorización N° 16 - Contrato Principal.pdf

Hash 256: 21bee546508d2c872bab1ce83ed0cff90c224e26c28d97e0e89f2dd33c77f2b8

 GUILLERMO PALOMINO
 INGENIERO CIVIL
 Reg. del Colegio de Ingenieros N° 67086

RESUMEN DE METRADOS - VALORIZACIÓN 02 DEL ADICIONAL DE OBRA N° 05

PERIODO DEL 01/11/2023 AL 30/11/2023

Evento "IMPLEMENTACIÓN DE FALSO CIELORRASO EN LOS MÓDULOS "C" Y "D" Y OTRAS
 Compensable N° 05 CONSIDERACIONES DE MEJORA PARA LA OBRA "CONSTRUCCIÓN DE LA SEDE PARA LA VIGILANCIA
 SANITARIA Y ZONA DE TRATAMIENTO TIPO II JUAN GUERRA – SAN MARTÍN"

Contratista : COIRH SAC

Residente : ING. JULIO CESAR MENDOZA DEL ÁGUILA CIP N° 56199

Gerente de Obra : ING. GUILLERMO DÍAZ PALOMINO - EMPRESA FERUHUJA SAC

Subpresupuesto : VARIOS

ÍTEM	DESCRIPCIÓN	UND	METRADO VAL. ACTUAL
06	INSTALACIONES MECÁNICAS		
06.02	SISTEMA DE CLIMATIZACION Y CONTROLES (EQUIPOS DE AIRE ACONDICIONADO)		
06.02.04	ACCESORIOS COMPLEMENTARIOS		
06.02.04.01	SOPORTE METALICO PARA TUBOS EN TECHO		
06.02.04.01.08	BANDEJA SOPORTE DE TUBERÍAS DE COBRE REFRIGERATIVO	ML	50.50
06.02.04.01.09	CURVA SOPORTE DE TUBERÍAS DE COBRE REFRIGERATIVO	UND	11.00
06.02.04.01.10	TEE SOPORTE DE TUBERÍAS DE COBRE REFRIGERATIVO	UND	3.00

GUILLERMO DÍAZ PALOMINO
 INGENIERO CIVIL
 Reg. del Colegio de Ingenieros N° 67086



CONTROL DE CALIDAD (Fichas Técnicas)

Constructora Inmobiliaria Rio Huallaga S.A.C.
RUC: 20450278051
[Signature]

Abner Guzman Tejada
GERENTE GENERAL

CONSTRUCTORA INMOBILIARIA
RIO HUALLAGASAC
RUC: 20450278051
[Signature]

Ing. Julio César Mendoza del Aguila
RESIDENTE DE OBRA
CIP N° 56199

[Signature]

GUILLERMO DIAZ PALOMINO
INGENIERO CIVIL
Reg. en el Colegio de Ingenieros N° 67086

EJECUCIÓN DE LA OBRA: "CONSTRUCCIÓN DE LA SEDE PARA VIGILANCIA SANITARIA Y ZONA DE TRATAMIENTO TIPO II JUAN GUERRA – SAN MARTÍN"

DESCRIPCIÓN

La bandeja portacable **BANNEX** se define como una estructura metálica, fabricado con plancha de acero al carbono recubierta con una capa de Zinc en ambas caras, mediante el proceso de inmersión en caliente, bajo la norma NEMA VE -1, las bandejas son fabricadas en un bastidor pre-fabricado, para que salgan de una sola medida y estructurada, sus laterales longitudinales tienen un tipo doblé en "C", "V" y "Z" para que el montaje de las bandejas queden perfectamente encajadas y alineadas.

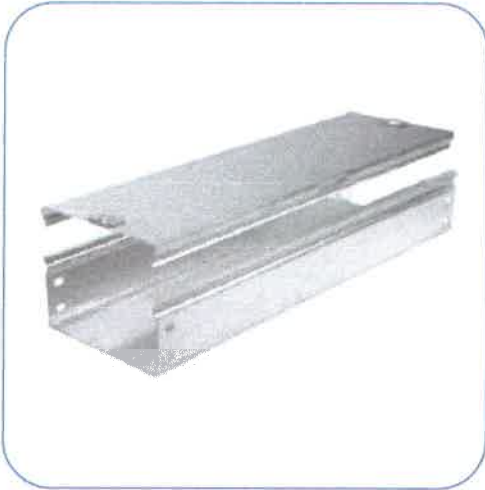

*Su función es principal es la conducción segura de los cableados eléctricos aéreos

ESPECIFICACIONES TÉCNICAS DEL PRODUCTO

ANCHO	250 mm.
ALTURA	100 mm.
ESPESOR DE LA BANDEJA	12 mm.
LONGITUD	2400 mm.
TIPO DE PESTAÑA	En "CP" a presión
MATERIAL	ASTM A596 JISS G 3131 / ASTM A 1008
ACABADO DE MATERIAL	Galvanizado de origen ASTM A123
NORMA DE FABRICACIÓN	Norma NEMA VE-1
CLASE / CARGA (H=100)	Clase 8B / 125 KG / MT
EMPALME O ECLISA	Tipo "U"
ESPESOR DE EMPALME	12mm.
PERNOS POR PIEZA	8 Pernos (H=60) / 16 Pernos (H=100) Unidades
ACABADO DE PERNERÍA	Zincado
MEDIDA DE PERNOS (H=100)	1/4" x 3/4" + A. Plana 1/4" + A. Presión 1/4" + Tuerca 1/4"

PROPIEDADES MECÁNICAS

TIPO	F Kg/mm ²	R Kg/mm ²	A %	NORMA EQUIVALENTE
ASTM A-653 CS	-	28* MIN	30 MIN	IRAM IA5 U 500-214

Guillermo Díaz Palomino
INGENIERO CIVIL

A: Alargamiento Reg. del Colegio de Ingenieros N° 67085
F: Límite de Fluencia
R: Resistencia a la tracción
Recubrimiento G-60 (180g/m²), G40 (120g/m²), G-90 (270g/m²)
*Referencial

CARGA DE FLEXIÓN

Carga de Prueba (Kg.)	Altura Inicial (mm.)	Deflexión mm.
0	320.0	10
182	315.5	
364	313.0	
546	310.0	

CONDUCTIVIDAD ELÉCTRICA

Lecturas	Resistencia mΩ	Resistencia Promedio (mΩ)
10 A	0.680	0.683
15 A	0.686	
20 A	0.685	

Constructora Inmobiliaria Rio Hualaga S.A.C.
RUC: 20450278051

Abner Gutman Tejada
GERENTE GENERAL

CONSTRUCTORA INMOBILIARIA
RIO HUALAGA S.A.C.
RUC: 20450278051

Ing. Julio César Mendoza del Aguila
RESIDENTE DE OBRA
CIP N° 56199

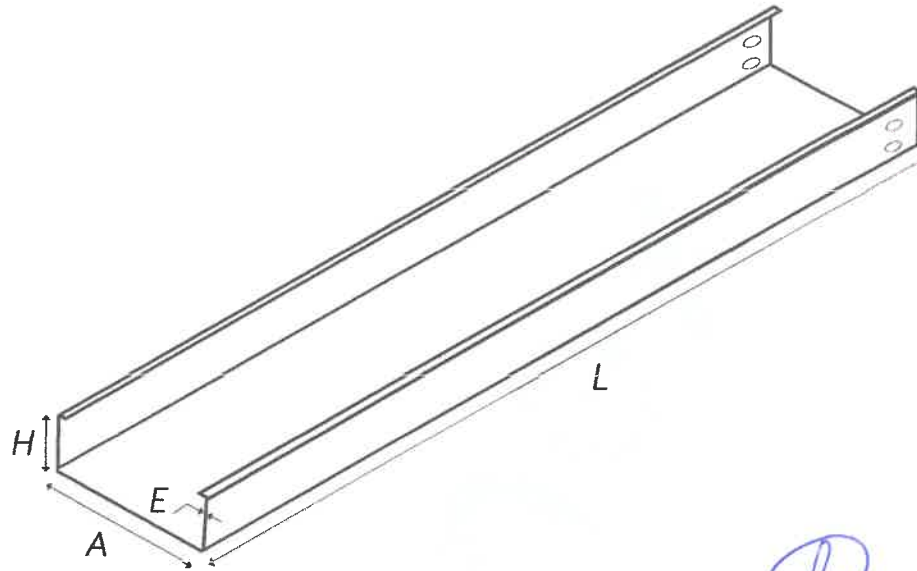

Guillermo Díaz Palomino
GUILLERMO DÍAZ PALOMINO
INGENIERO CIVIL
Reg. del Colegio de Ingenieros N° 67086

DIMENSIONES

Código	A(mm.)	H(mm.)	L(mm.)	E(mm.)
BDN12V2001	100	100	2400	1.2
BDN12V2002	150	100	2400	1.2
BDN12V2003	200	100	2400	1.2
BDN12V2004	250	100	2400	1.2
BDN12V2005	300	100	2400	1.2
BDN12V2006	350	100	2400	1.2
BDN12V2007	400	100	2400	1.2
BDN12V2008	450	100	2400	1.2
BDN12V2009	500	100	2400	1.2
BDN12V2010	550	100	2400	1.2
BDN12V2011	600	100	2400	1.2

Código	A(mm.)	H(mm.)	L(mm.)	E(mm.)
BDN15V2001	100	100	2400	1.5
BDN15V2002	150	100	2400	1.5
BDN15V2003	200	100	2400	1.5
BDN15V2004	250	100	2400	1.5
BDN15V2005	300	100	2400	1.5
BDN15V2006	350	100	2400	1.5
BDN15V2007	400	100	2400	1.5
BDN15V2008	450	100	2400	1.5
BDN15V2009	500	100	2400	1.5
BDN15V2010	550	100	2400	1.5
BDN15V2011	600	100	2400	1.5

Constructora Inmobiliaria Rio Huallaga S.A.C.
RUC. 20450278051

Abner Guzman Tejada
Abner Guzman Tejada
GERENTE GENERAL

CONSTRUCTORA INMOBILIARIA
RIO HUALLAGASAC
RUC. 20450278051

Ing. Julio César Mendoza del Águila
Ing. Julio César Mendoza del Águila
PRESIDENTE DE OBRA
CIP N° 56199

DESCRIPCIÓN

La bandeja portacable **BANNEX** se define como una estructura metálica, fabricado con plancha de acero al carbono recubierta con una capa de Zinc en ambas caras, mediante el proceso de inmersión en caliente, bajo la norma NEMA VE -1, las bandejas son fabricadas en un bastidor pre-fabricado, para que salgan de una sola medida y estructurada, sus laterales longitudinales tienen un tipo doblado en "C", "V" y "Z" para que el montaje de las bandejas queden perfectamente encajadas y alineadas.



**Su función es principal es la conducción segura de los cableados eléctricos aéreos.

ESPECIFICACIONES TÉCNICAS DEL PRODUCTO

ANCHO	300 mm.
ALTURA	100 mm.
ESPESOR DE LA BANDEJA	12 mm.
LONGITUD	2400 mm.
TIPO DE PESTAÑA	En "CP" a presión
MATERIAL	ASTM A596 JISS G 3131 / ASTM A 1008
ACABADO DE MATERIAL	Galvanizado de origen ASTM A123
NORMA DE FABRICACIÓN	Norma NEMA VE-1
CLASE / CARGA (H=100)	Clase 8B / 125 KG / MT
EMPALME O ECLISA	Tipo "U"
ESPESOR DE EMPALME	1.2mm.
PERNOS POR PIEZA	8 Pernos (H=60) / 16 Pernos (H=100) Unidades
ACABADO DE PERNERÍA	Zincado
MEDIDA DE PERNOS (H=100)	1/4" x 3/4" + A. Plana 1/4" + A. Presión 1/4" + Tuerca 1/4"

PROPIEDADES MECÁNICAS

GUILLERMO DIAZ CALAMINO
INGENIERO CIVIL
Reg. del Colegio de Ingenieros N° 67086

TIPO	F Kg/mm ²	R Kg/mm ²	A %	NORMA EQUIVALENTE
ASTM A-653 CS	-	28* MIN	30 MIN	IRAM IA5 U 500-214

A: Alargamiento
F: Límite de Fluencia
R: Resistencia a la tracción
Recubrimiento G-60 (180gr/m²), G40 (120gr/m²), G-90 (270gr/m²)
*Referencial

CARGA DE FLEXIÓN

Carga de Prueba (Kg.)	Altura Inicial (mm.)	Deflexión mm.
0	320.0	10
182	315.5	
364	313.0	
546	310.0	

CONDUCTIVIDAD ELÉCTRICA

Lecturas	Resistencia mΩ	Resistencia Promedio (mΩ)
10 A	0.680	0.683
15 A	0.686	
20 A	0.685	

Constructora Inmobiliaria Rio Huallega S.A.C.
RUC. 20450278051

Abner Guzman Tejada
GERENTE GENERAL

CONSTRUCTORA INMOBILIARIA
RIO HUALLAGA S.A.C.
RUC: 20450278051

Ing. Julio César Mendoza del Águila
RESIDENTE DE OBRA
CIP N° 56199

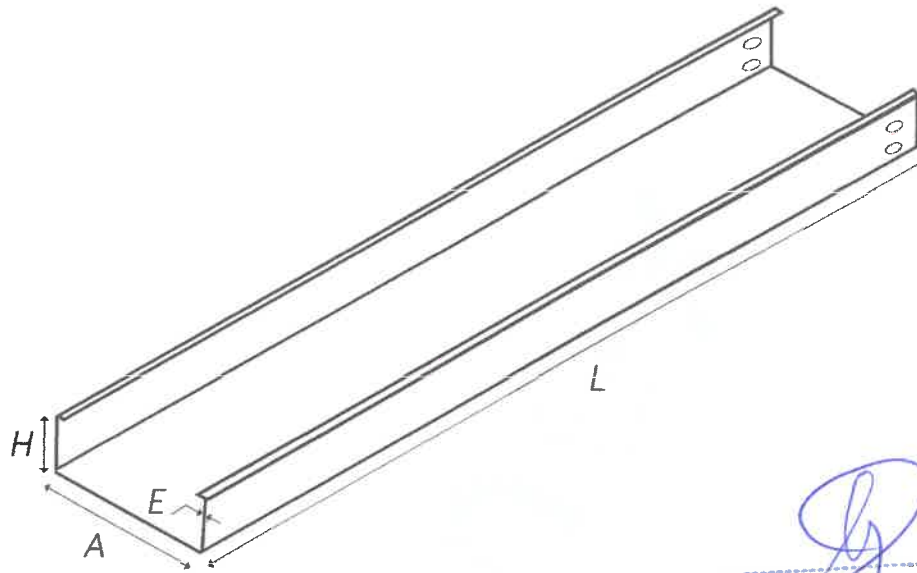

Guillermo Díaz Palomino
GUILLERMO DÍAZ PALOMINO
INGENIERO CIVIL
Reg. del Colegio de Ingenieros N° 67086

DIMENSIONES

Código	A(mm.)	H(mm.)	L(mm.)	E(mm.)
BDN12V2001	100	100	2400	1.2
BDN12V2002	150	100	2400	1.2
BDN12V2003	200	100	2400	1.2
BDN12V2004	250	100	2400	1.2
BDN12V2005	300	100	2400	1.2
BDN12V2006	350	100	2400	1.2
BDN12V2007	400	100	2400	1.2
BDN12V2008	450	100	2400	1.2
BDN12V2009	500	100	2400	1.2
BDN12V2010	550	100	2400	1.2
BDN12V2011	600	100	2400	1.2

Código	A(mm.)	H(mm.)	L(mm.)	E(mm.)
BDN15V2001	100	100	2400	1.5
BDN15V2002	150	100	2400	1.5
BDN15V2003	200	100	2400	1.5
BDN15V2004	250	100	2400	1.5
BDN15V2005	300	100	2400	1.5
BDN15V2006	350	100	2400	1.5
BDN15V2007	400	100	2400	1.5
BDN15V2008	450	100	2400	1.5
BDN15V2009	500	100	2400	1.5
BDN15V2010	550	100	2400	1.5
BDN15V2011	600	100	2400	1.5

Constructora Inmobiliaria Rio Huallaga S.A.C.
RUC: 20450278051

Abner Guzman Tejada
Abner Guzman Tejada
GERENTE GENERAL

CONSTRUCTORA INMOBILIARIA
RIO HUALLAGA S.A.C.
RUC: 20450278051

Ing. Julio César Mendoza del Aguila
Ing. Julio César Mendoza del Aguila
RESIDENTE DE OBRA
CIP N° 56199

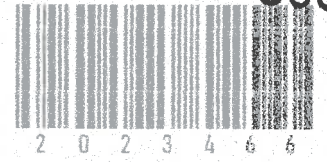

CARTA DE GARANTIA

BANDEJAS PORTACABLES METALICAS

ÁREA DE CONTROL Y ASEGURAMIENTO DE LA CALIDAD

CLIENTE: CONSTRUCTORA INMOBILIARIA RIO HUALLAGA S.A.C RUC 20450278051
REFERENCIA: F005-001603
LOTE: 01-II-23
FECHA: 29/11/2023

DESCRIPCIÓN DEL MATERIAL	TERMINADO
06 BANDEJA METALICA TIPO LISA 250X100MM X 2.40MT.PL. 1/20 C/TAPA BANNEX	OK
06 BANDEJA METALICA TIPO LISA 350X100MM X 2.40MT.PL. 1/20 C/TAPA BANNEX	OK
MATERIAL: ASTM A596 JISS G 3131 / ASTM A 1008 Galvanizado en origen ASTM A123	

Guillermo Díaz Alomino
GUILLERMO DÍAZ ALOMINO
INGENIERO CIVIL
Reg. del Colegio de Ingenieros N° 67086

- Asimismo, garantizamos la buena fabricación de los productos indicado en el contenido de la factura con lo que cumple con todos los estándares de control de calidad habiendo sido totalmente probado durante el proceso de fabricación.
- Esta garantía tiene una vigencia de 12 meses a partir de la fecha de instalación.
- Esta garantía no es aplicable para el caso en que los productos hayan sido utilizados fuera de los límites para los cuales fueron diseñados, o hayan sufrido daños producto de operaciones inadecuadas ocasionadas por terceros

Constructora Inmobiliaria Río Huallaga S.A.C.
RUC. 20450278051

Abner Gazman Tejada
Abner Gazman Tejada
GERENTE GENERAL

CONSTRUCTORA INMOBILIARIA
RIO HUALLAGASAC
RUC: 20450278051

Ing. Julio Cesar Mendoza del Aguila
Ing. Julio Cesar Mendoza del Aguila
RESIDENTE DE OBRA
CIT N° 58198



[Signature]
GUILLERMO PALOMINO
INGENIERO CIVIL
Reg. del Colegio de Ingenieros N° 67086

**PÓLIZA DE SEGURO CONTRA TODO RIESGO
DE CONTRUCCIÓN (CAR)
(Adjunto en el Informe de Valorización
Contractual)**

Constructora Inmobiliaria Rio Huallaga S.A.C.
RUC. 20450278051
[Signature]
Abner Guzman Tejada
GERENTE GENERAL

CONSTRUCTORA INMOBILIARIA
RIO HUALLAGA S.A.C.
RUC: 20450278051
[Signature]
Ing. Julio César Mendoza del Aguila
RESIDENTE DE OBRA
CIP N° 56199

**EJECUCIÓN DE LA OBRA: "CONSTRUCCIÓN DE LA SEDE PARA VIGILANCIA SANITARIA Y
ZONA DE TRATAMIENTO TIPO II JUAN GUERRA – SAN MARTÍN"**



[Signature]

 GUILLELMO DÍAZ PALOMINO
 INGENIERO CIVIL
 Reg. del Colegio de Ingenieros N° 67086

**PÓLIZA DE SEGURO DE ACCIDENTES
 PERSONALES
 (No corresponde)**

[Signature]
 Constructora Inmobiliaria Rio Huallaga S.A.C.
 RUC. 20450278051

Abner Guzmán Tejada
 GERENTE GENERAL

[Signature]
 CONSTRUCTORA INMOBILIARIA
 RIO HUALLAGASAC
 RUC. 20450278051

 Ing. Julio César Mendoza del Aguila
 RESIDENTE DE OBRA
 CIP N° 56199

EJECUCIÓN DE LA OBRA: "CONSTRUCCIÓN DE LA SEDE PARA VIGILANCIA SANITARIA Y ZONA DE TRATAMIENTO TIPO II JUAN GUERRA – SAN MARTÍN"



**PÓLIZA DE SEGURO DE RESPONSABILIDAD
CIVIL FRENTE A TERCEROS
(Adjunto en el Informe de Valorización
Contractual)**

Constructora Inmobiliaria Rio Huallaga S.A.C.
RUC. 20450278051
Abner Guzman Tejada

Abner Guzman Tejada
GERENTE GENERAL

CONSTRUCTORA INMOBILIARIA
RIO HUALLAGASAC
RUC: 20450278051
Ing. Julio César Mendoza del Aguila

Ing. Julio César Mendoza del Aguila
RESIDENTE DE OBRA
CIP N° 56199

Guillermo Palomino

GUILLERMO PALOMINO
INGENIERO CIVIL
Reg. del Colegio de Ingenieros N° 67086

**EJECUCIÓN DE LA OBRA: "CONSTRUCCIÓN DE LA SEDE PARA VIGILANCIA SANITARIA Y
ZONA DE TRATAMIENTO TIPO II JUAN GUERRA – SAN MARTÍN"**



SEGURO COMPLEMENTARIO DE TRABAJO DE RIESGO

Constructora Inmobiliaria Rio Huallaga S.A.C.
RUC. 20450278051

Abner Guzman Tejada

Abner Guzman Tejada
GERENTE GENERAL

CONSTRUCTORA INMOBILIARIA
RIO HUALLAGASAC
RUC: 20450278051

Ing. Julio Cesar Mendoza del Aguila

Ing. Julio Cesar Mendoza del Aguila
RESIDENTE DE OBRA
CIP N° 56199

Guillermo Diaz Palomino

GUILLERMO DIAZ PALOMINO
INGENIERO CIVIL
Reg. del Colegio de Ingenieros M° 67086

EJECUCIÓN DE LA OBRA: "CONSTRUCCIÓN DE LA SEDE PARA VIGILANCIA SANITARIA Y
ZONA DE TRATAMIENTO TIPO II JUAN GUERRA – SAN MARTÍN"



Miraflores, 15 de noviembre del 2023

T.P. / T.S:

CONSTANCIA

SEGURO COMPLEMENTARIO DE TRABAJO DE RIESGO PENSION Y SALUD

FRIO & VENT KLAROS E.I.R.L.

VIGENCIA: 15/11/2023 AL 15/12/2023

ACTIVIDAD: TRABAJOS DE MANTENIMIENTO E INSTALACIÓN DE AIRE ACONDICIONADO U OTROS DEL RUBRO

Por medio del presente dejamos constancia que los asegurados detallados líneas abajo, conforme al Decreto Supremo 003-98-SA, se encuentran amparados bajo la cobertura de pensión y salud.

SCTR PENSIONES Póliza 62008797	SCTR SALUD Contrato 1694324
--------------------------------	-----------------------------

CONSTRUCTORA INMOBILIARIA RIO HUALLAGA S.A.C.
RUC: 20450278051

PERSONAL ASEGURADO

SEDE: A NIVEL NACIONAL

Ing. Julio Cesar Mendoza del Aguila
RESIDENTE DE OBRA
CIP N° 56199

Nro	NOMBRES	PATERNO	MATERNO	TIPODOC	NRODOC
1	SEGUNDO JUSTINIANO	CABRERA	GOICOCHEA	DNI	43295738
2	YONY HERBERT	CLAROS	TORRES	DNI	41492608
3	FELICIANO VICTOR	CONDOR	GOMEZ	DNI	07156161
4	JESUS DAVID	CONDOR	JIMENEZ	DNI	47879251
5	TOMAS	DIAZ	BERNILLA	DNI	80642033
6	DIEGO FERNANDO	DIEGO	CACERES	DNI	72979337
7	CHRISTIAN STUWARD	DIEGO	ROSALES	DNI	76814258
8	EDWIN	GONZALES	HINOJOSA	DNI	75750998
9	WILMER JHON	HUAMAN	CASTRO	DNI	41804066
10	IVAN ARTURO	JIMENEZ	CCANTO	DNI	47386149
11	ERICK JESNEL	NAZAR	MAZA	DNI	74546156

Extendemos la presente constancia a solicitud de nuestro cliente: FRIO & VENT KLAROS E.I.R.L.

Rodrigo Gonzales Muñoz
Gerente de División Técnica.
La Positiva Vida Seguros y Reaseguros

Constructora Inmobiliaria Rio Huallaga S.A.C.
RUC. 20450278051

Abner Guzman Tejada
GERENTE GENERAL

Ann Jennyfer Natalia Masgo Ramirez
Subgerente Técnico
La Positiva EPS

GUILLERMO DIAZ PALOMINO
INGENIERO CIVIL
Colegio de Ingenieros N° 67086

Nota:

El presente documento está sujeto a la política de suscripción de la Compañía y queda sin efecto en caso que el cliente mantenga obligaciones pendientes a favor de la compañía por este concepto.

Así mismo, esta constancia carecerá de validez respecto de aquellos asegurados sobre los que, con anterioridad a la fecha de emisión de este documento, se haya producido un siniestro (fallecimiento y/o accidente de trabajo) relacionado al riesgo cubierto por el SCTR. En este supuesto, la Compañía no será responsable de cancelar el beneficio de este seguro, debido a la inexistencia del riesgo.

Tratándose de configuración de invalidez, se aplicará la política de delimitación del riesgo de la Compañía, en caso corresponda. Le recordamos cumplir con las medidas de prevención y salud ocupacional establecidas en Minería, DS

Nro. De Constancia MP/2023/8466843



CONSTANCIA DE ASEGURAMIENTO



Mediante la presente, dejamos constancia que la(s) persona(s) abajo nombrada(s) está(n) asegurada(s) en nuestra compañía, a nombre de la empresa **ECOTERMO AUTOMATIC S.A.C** bajo la Póliza de Pensiones No. 7012300095146 y contrato de Salud No. 7022300118554, con vigencia del 30/10/2023 hasta el 30/11/2023, con las coberturas de Pensiones y Salud por trabajo de riesgo según la ley N° 26790 y normas complementarias.

Ubicación del Riesgo/Local/Obra : A NIVEL NACIONAL

ASEGURADO(S)

1	DNI	44967030	CANALES MACHUCA ADBIL
2	DNI	74613448	GUTIERREZ GONZALES JEFERSON STIVEN
3	DNI	43808109	VASQUEZ QUISPE SEGUNDO LIZANDRO

Se expide la presente, para fines que consideren conveniente.

30/10/2023 07:51:00 pm

Aguado Pisfil, Evelyn

CONSTRUCTORA INMOBILIARIA RIO HUALLAGA S.A.C.
RUC: 20450278051

Abner Guzman Tejada
GERENTE GENERAL

Diana Nieto

.....
DIANA CAROLINA NIETO LUQUE
UNIDAD DE VIDA, DECESOS Y ACIDENTES

CONSTRUCTORA INMOBILIARIA
RIO HUALLAGA S.A.C.
RUC: 20450278051

.....
Ing. Julio César Mendoza del Águila
RESPONSABLE DE OBRA
CIP N° 56199

La presente cobertura no ampara trabajos en minería subterránea (socavón).

NOTA: La presente cobertura esta sujeta a las condiciones señaladas en las pólizas y/o contratos respectivos, quedando sin efecto en caso que el contratante no cumpla con el pago oportuno de las primas del SCTR, en el entendido de que a la fecha de emisión del presente documento no existe siniestro alguno materia de reclamo.

Conforme al art. 24.2 del D.S. N° 003-98-SA, si el contratante declara remuneraciones menores a las consignadas en las planillas y boletas de pago de sus trabajadores (Incluidas gratificaciones de Julio y Diciembre), para el cálculo de la prima, incurrirá en un supuesto de cobertura insuficiente, y facultará a la aseguradora a solicitar el reembolso de la diferencia entre el importe de la pensión calculada con información declarada por el empleador para el cálculo de la prima, y el monto de la pensión que corresponde a lo efectivamente percibido por el trabajador.

Puede verificar la validez de este documento, ingresando a <https://constancias.mapfre.com.pe/#/>

Validación en línea, a través de nuestro WhatsApp +51 999919133

Guillermo Díaz Valomino
GUILLERMO DIAZ VALOMINO
INGENIERO CIVIL
Reg. del Colegio de Ingenieros N° 67086

024-2016-EM y normas modificatorias (en caso de actividad minera), o en las normas del sector donde se realice la actividad de riesgo, y, poner a disposición de la Compañía, cuando ésta la requiera, las Evaluaciones Médicas Ocupacionales de los asegurados.

Cláusula Garantía (SCTR Pensión)

La presente póliza cubre actividades y servicios que se prestan dentro de la concesión minera en las sedes administrativas y/o en superficie. No cubre las actividades de exploración, explotación y extracción de mina realizada en SUPERFICIE y/o en SOCAVON o cualquier otra actividad realizada en socavón de una mina. En ese sentido, La Positiva no se hará responsable de atender los siniestros ocasionados de las actividades mencionadas anteriormente.

VIVVELASQUEZ

Constructora Inmobiliaria Rio Huallaga S.A.C.
RUC: 20450278051

Abner Guzmán Tejada
GERENTE GENERAL

CONSTRUCTORA INMOBILIARIA
RIO HUALLAGA S.A.C.
RUC: 20450278051

Ing. Julio César Mendoza del Águila
RESIDENTE DE OBRA
CIP N° 56199

Guillermo Díaz Palomino

GUILLERMO DIAZ PALOMINO
INGENIERO CIVIL
Reg. del Colegio de Ingenieros N° 67088

CONSTANCIA

SEGURO COMPLEMENTARIO DE TRABAJO DE RIESGO PENSIÓN Y SALUD

CLIMA PERUANA E.I.R.L.

RUC: 20549779990

VIGENCIA: 03/11/2023 00:00 al 02/12/2023

ACTIVIDAD: TERMINACIÓN Y ACABADO DE EDIFICIOS

Por medio del presente dejamos constancia que los asegurados detallados líneas abajo, conforme al Decreto Supremo 003-98-SA, se encuentran amparados bajo la cobertura de salud de trabajo de riesgo y pensión del Seguro Complementario de Trabajo de Riesgo*.

Contrato SCTR - Salud N°: 617745	Póliza SCTR - Pensión N°: 9000159228
----------------------------------	--------------------------------------

Sede : PRINCIPAL

Nro.	Nombres	Apellido Paterno	Apellido Materno	Nro. Documento
1	VICTOR HUGO	AGUILAR	LESCANO	DNI - 74985574
2	JESUS FELIPE	LARA	RODRIGUEZ	DNI - 25702998
3	NESTOR YHOJAN	LESCANO	FERNANDEZ	DNI - 70015422
4	RONALDO	LESCANO	SUBILETE	DNI - 70482070
5	CARLOS	LESCANO	GARCIA	DNI - 40241100
6	ERENESTO GERMAN	MEJIA	PONTE	DNI - 43684650
7	JUAN FERNANDO	OTINIANO	QUISPE	DNI - 72642965
8	LUCIANO	PONTE	DAMIAN	DNI - 47505781
9	PIER YURY	PONTE	SAAVEDRA	DNI - 74468226
10	AURELIO EDINSON	QUISPE	GOMEZ	DNI - 43805458
11	JORGE	RIOS	SILVA	DNI - 48567465
12	LITMAN	TANTALEAN	ATALAYA	DNI - 42928314

Extendemos la presente constancia a solicitud de nuestro cliente CLIMA PERUANA E.I.R.L. para los fines que considere pertinentes.

Lima, 02 de Noviembre de 2023

Constructora Inmobiliaria Rio Huallaga S.A.C.
RUC. 20450278051

Abner Guzman Tejada
GERENTE GENERAL

CONSTRUCTORA INMOBILIARIA
RIO HUALLAGAS S.A.C.
RUC: 20450278051

Ing. Julio Cesar Mendoza del Aguila
RESIDENTE DE OBRA
CIP N° 56199



Guillermo Díaz Palomino
INGENIERO CIVIL
Reg. del Colegio de Ingenieros N° 67086

VALIDA AQUI ESTA CONSTANCIA

*No se brindará cobertura de pensión a los accidentes y enfermedades que provengan de actividades relacionadas a trabajos de metalúrgica, siderúrgica, ni a trabajos de explotaciones de minas y canteras, ni a ninguna actividad realizada en yacimientos mineros (superficie o socavón), a menos que la actividad y ubicación de riesgo se consigne explícitamente en las Condiciones Particulares de la Póliza.



María del Rocio Garcés Miranda
Apoderada
Sanitas Perú S.A. EPS

Olga Marín Soriano
Gerente de Operaciones & TI
Crecer Seguros SA

Juan Carlos Ordoñez Aguilar
Vicepresidente Comercial
Crecer Seguros SA

Constructora Inmobiliaria Río Wailaga S.A.C.
RUC. 20450278051

Abner Guzman Tejada
GERENTE GENERAL

CONSTRUCTORA INMOBILIARIA
RIO WAILAGA S.A.C.
RUC. 20450278051

Ing. Julio César Mendoza del Aguila
RESIDENTE DE OBRA
CUI N° 56199

GUILLERMO DIAZ PALOMINO
INGENIERO CIVIL
Reg. del Colegio de Ingenieros N° 67086

*No se brindará cobertura de pensión a los accidentes y enfermedades que provengan de actividades relacionadas a trabajos de metalúrgica, siderúrgica, ni a trabajos de explotaciones de minas y canteras, ni a ninguna actividad realizada en yacimientos mineros (superficie o socavón), a menos que la actividad y ubicación de riesgo se consigne explícitamente en las Condiciones Particulares de la Póliza.



SEGURO DE VIDA LEY (Adjunto en el Informe de Valorización Contractual)

Constructora Inmobiliaria Rio Huallaga S.A.C.
RUC. 20450278051
Abner Guzmán Tejada

Abner Guzmán Tejada
GERENTE GENERAL

CONSTRUCTORA INMOBILIARIA
RIO HUALLAGA S.A.C.
RUC: 20450278051
Ing. Julio César Mendoza del Aguila

Ing. Julio César Mendoza del Aguila
JEFE SIDENTE DE OBRA
CIP N° 56199

Guillermo del Palomino

GUILLERMO DEL PALOMINO
INGENIERO CIVIL
Reg. del Colegio de Ingenieros N° 67086

EJECUCIÓN DE LA OBRA: "CONSTRUCCIÓN DE LA SEDE PARA VIGILANCIA SANITARIA Y ZONA DE TRATAMIENTO TIPO II JUAN GUERRA – SAN MARTÍN"



**PAGO DE TRIBUTOS Y SOCIALES
(Adjunto en el Informe de Valorización
Contractual)**

Constructora Inmobiliaria Rio Huallaga S.A.C.
RUC. 20450278051

Abner Guzman Tejada
REPRESENTANTE GENERAL

CONSTRUCTORA INMOBILIARIA
RIO HUALLAGA S.A.C.
RUC. 20450278051

Ing. Julio Cesar Mendoza del Aguila
RESIDENTE DE OBRA
CIP N° 56199

Guillermo Díaz Palomino
INGENIERO CIVIL
Reg. del Colegio de Ingenieros N° 67086

**EJECUCIÓN DE LA OBRA: "CONSTRUCCIÓN DE LA SEDE PARA VIGILANCIA SANITARIA Y
ZONA DE TRATAMIENTO TIPO II JUAN GUERRA – SAN MARTÍN"**



VIGENCIA DE GARANTÍA DE FIEL CUMPLIMIENTO

Constructora Inmobiliaria Rio Huallaga S.A.C.
RUC. 20450278051

Abner Guzmán Tejada
GERENTE GENERAL

CONSTRUCTORA INMOBILIARIA
RIO HUALLAGA S.A.C.
RUC: 20450278051

Ing. Julio César Priendoza del Aguila
PRESIDENTE DE OBRA
CIP N° 56199

Guillermo Díaz Palomino
INGENIERO CIVIL
Reg. del Colegio de Ingenieros N° 67086

EJECUCIÓN DE LA OBRA: "CONSTRUCCIÓN DE LA SEDE PARA VIGILANCIA SANITARIA Y ZONA DE TRATAMIENTO TIPO II JUAN GUERRA – SAN MARTÍN"



Seguros de tu éxito

Confirme y/o certifique esta garantía al instante mediante la lectura de nuestro código QR



CONSTRUCTORA INMOBILIARIA RIO HUALLAGA S.A.C. RUC: 20450278051

De nuestra consideración: Señores:

Ing. Julio Cesar Mendoza del Aguila REPRESENTANTE DE OBRA CIP N° 56199

CARTA FIANZA N° E2510-00-2023

PROGRAMA DE DESARROLLO DE SANIDAD AGROPECUARIA - PRODESA

SECREX COMPAÑIA DE SEGUROS DE CRÉDITO Y GARANTÍAS, otorga por el presente documento garantía incondicional, solidaria, irrevocable, sin beneficio de excusión y de realización automática al sólo requerimiento de ustedes como beneficiarios, a solicitud de CONSTRUCTORA INMOBILIARIA RIO HUALLAGA S.A.C

Que se hará efectiva por el motivo garantizado de FIEL CUMPLIMIENTO DEL CONTRATO Correspondiente a "Construcción de la Sede para Vigilancia Sanitaria y Zona de Tratamiento Tipo II Juan Guerra- San Martín" - Adicional.

La presente Garantía tiene una vigencia de 90 días contados a partir de las 00:00 m. 26 de Septiembre del 2023 hasta las 24:00 m. 24 de Diciembre del 2023 fecha de su vencimiento y por la suma de S/*7,642.28*, (Siete Mil Seiscientos Cuarenta y Dos con 28/100 Soles), sin que nuestra responsabilidad exceda el importe expresamente señalado.

Su requerimiento, pago y renovación se ajustará a lo establecido en la Ley de Contrataciones del Estado, Ley No. 30225, su reglamento y normas complementarias, modificatorias y ampliatorias.

SECREX Compañía de Seguros de Crédito y Garantías quedará liberada de toda responsabilidad si no se exigiera notarialmente el cumplimiento de la obligación dentro de los quince (15) días siguientes después de su vencimiento, en concordancia con el Artículo 1898 del Código Civil. San Isidro, 28 de septiembre del 2023

[Signature] Luis Alayo Benites Jefe de Operaciones

[Signature] Abner Guzman Tejada GERENTE GENERAL

[Signature] Oswaldo Cohaila Bravo Gerente - Unidad de Riesgos Emorraziales

FIRMA AUTORIZADA

FIRMA AUTORIZADA

Av. Victor Andres Bolognini N° 147, Edif. "Real Diez", Ofic. 801 Centro Empresarial Real - Lima 27 Perú - Teléfono: 399-3300 www.cesce.pe

Intermediario/Promotor: J0395 ARSA CORREDORES DE SEGUROS SA 10.00

** S/7,642.28 **

Nro. 1210591943



VIGENCIA DE GARANTÍA DE ANTICIPO (No corresponde)

Constructora Inmobiliaria Rio Huallaga S.A.C.
RUC. 20450278051

Abner Guzman Tejada
GERENTE GENERAL

CONSTRUCTORA INMOBILIARIA
RIO HUALLAGA S.A.C.
RUC/20450278051

Ing. Julia César Mendoza del Aguila
JEFE DE OBRA
CIP N° 56199

Guillermo Díaz Palomino
INGENIERO CIVIL
Reg. del Colegio de Ingenieros N° 67086

EJECUCIÓN DE LA OBRA: "CONSTRUCCIÓN DE LA SEDE PARA VIGILANCIA SANITARIA Y ZONA DE TRATAMIENTO TIPO II JUAN GUERRA – SAN MARTÍN"



REVISIÓN DE OTRAS PENALIDADES (No corresponde)

Constructora Inmobiliaria Rio Huallaga S.A.C.
RUC. 20450278051

Abner Guzman Tejada
GERENTE GENERAL

CONSTRUCTORA INMOBILIARIA
RIO HUALLAGA SAC
RUC. 20450278051

Ing. Julio César Mendoza del Aguila
RESIDENTE DE OBRA
CIP N° 56199



GUILLERMO DÍAZ PALOMINO
INGENIERO CIVIL
Reg. del Colegio de Ingenieros N° 67086

EJECUCIÓN DE LA OBRA: "CONSTRUCCIÓN DE LA SEDE PARA VIGILANCIA SANITARIA Y ZONA DE TRATAMIENTO TIPO II JUAN GUERRA – SAN MARTÍN"



REVISIÓN DEL NOMBRE DEL ING. RESIDENTE AUTORIZADO INICIAL Y VIGENTE

Constructora Inmobiliaria Rio Huallaga S.A.C.
RUC. 20450278051

Abner Guzmán Tejada
GERENTE GENERAL

CONSTRUCTORA INMOBILIARIA
RIO HUALLAGASAC
RUC: 20450278051

Ing. Julio César Mendoza del Águila
RESIDENTE DE OBRA
CIP N° 56199

Guillermo Díaz Palomino

GUILLERMO DÍAZ PALOMINO
INGENIERO CIVIL
Reg. del Colegio de Ingenieros N° 67086

EJECUCIÓN DE LA OBRA: "CONSTRUCCIÓN DE LA SEDE PARA VIGILANCIA SANITARIA Y
ZONA DE TRATAMIENTO TIPO II JUAN GUERRA – SAN MARTÍN"



CERTIFICADO DE HABILIDAD DEL RESIDENTE

Constructora Inmobiliaria Rio Huallaga S.A.C.
RUC. 20450278051

Abner Guzman Tejada
GERENTE GENERAL

CONSTRUCTORA INMOBILIARIA
RIO HUALLAGA S.A.C.
RUC: 20450278051

Ing. Julio Cesar Mendoza del Aguila
RESIDENTE DE OBRA
CIP N° 56199

Guillermo Palomino

GUILLERMO PALOMINO
INGENIERO CIVIL
Reg. del Colegio de Ingenieros N° 67086

EJECUCIÓN DE LA OBRA: "CONSTRUCCIÓN DE LA SEDE PARA VIGILANCIA SANITARIA Y ZONA DE TRATAMIENTO TIPO II JUAN GUERRA – SAN MARTÍN"



COLEGIO DE INGENIEROS DEL PERÚ

Certificado de Habilidad



N° - A - 0118070

FC-F001-5308

El Ingeniero (a): JULIO CESAR MENDOZA DEL AGUILA
Adscrito al Consejo Departamental de: SAN MARTIN - TARAPOTO
Registro CIP N°: 56199
Fecha de Incorporación: 1998-04-20 Especialidad: INGENIERO CIVIL

EL INGENIERO SE ENCUENTRA COLEGIADO Y HÁBIL, para el siguiente detalle:

ASUNTO
ENTIDAD O PROPIETARIO
LUGAR

Form with fields: EJERCICIO PROFESIONAL, ENTIDADES PÚBLICAS Y/O PRIVADAS, A NIVEL NACIONAL

Table with columns: DIA (31), MES (03), AÑO (2024)

TARAPOTO, 23 de Marzo del 2023



LEY N° 28858

COLEGIO DE INGENIEROS DEL PERÚ

Certificado de Habilidad



N° - A - 0118070

FC-F001-5308

Los que suscriben certifican que:

El Ingeniero (a): JULIO CESAR MENDOZA DEL AGUILA
Adscrito al Consejo Departamental de: SAN MARTIN - TARAPOTO
Con Registro de Matrícula del CIP N°: 56199 Fecha de Incorporación: 1998-04-20
Especialidad: INGENIERO CIVIL

De conformidad con la Ley N° 28858, Ley que complementa a la Ley N° 16053 del Ejercicio Profesional y el Estatuto del Colegio de Ingenieros del Perú, SE ENCUENTRA COLEGIADO Y HÁBIL, en consecuencia está autorizado para ejercer la Profesión de Ingeniero (a).

Form with fields: ASUNTO (EJERCICIO PROFESIONAL), ENTIDAD O PROPIETARIO (ENTIDADES PÚBLICAS Y/O PRIVADAS), LUGAR (A NIVEL NACIONAL)

Signature: GUILLERMO CILZ PALOMINO, INGENIERO CIVIL, Reg. del Colegio de Ingenieros N° 57086

Constructora Inmobiliaria Rio Huallaga S.A.C. RUC. 20450278051

Abner Guzman Tejada REPRESENTANTE GENERAL

Table with columns: DIA (31), MES (03), AÑO (2024)

CONSTRUCTORA INMOBILIARIA RIO HUALLAGA SAC RUC: 20450278051

Ing. Julio Cesar Mendoza del Aguila REPRESENTANTE DE OBRA CIP N° 56199

TARAPOTO, 23 de Marzo del 2023

VÁLIDO SOLO ORIGINAL

Ing. María del Carmen Ponce Mejía Decana Nacional Colegio de Ingenieros del Perú

Consejo Departamental Colegio de Ingenieros del Perú



LEY N° 24648

COLEGIO DE INGENIEROS DEL PERÚ

Certificado de Habilidad

N° - A - 0118892
FC-F001-5839

Los que suscriben certifican que:

El Ingeniero (a): **LUIS ALBERTO SANCHEZ PINEDO**

Adscrito al Consejo Departamental de: **SAN MARTIN - TARAPOTO**

Con Registro de Matrícula del CIP N°: **116302** Fecha de Incorporación: **2010-04-20**

Especialidad: **INGENIERO CIVIL**

De conformidad con la Ley N° 28858, Ley que complementa a la Ley N° 16053 del Ejercicio Profesional y el Estatuto del Colegio de Ingenieros del Perú, SE ENCUENTRA COLEGIADO Y HÁBIL, en consecuencia está autorizado para ejercer la Profesión de Ingeniero (a).

ASUNTO **EJERCICIO PROFESIONAL**

ENTIDAD
O
PROPIETARIO **ENTIDADES PÚBLICAS Y/O PRIVADAS**

LUGAR **A NIVEL NACIONAL**

Guillermo Díaz Valderrama
GUILLERMO DÍAZ VALDERRAMA
INGENIERO CIVIL
Reg. del Colegio de Ingenieros N° 670188

Constructora Inmobiliaria Rio Huallaga S.A.C.
RUC: 20450278051

Abner Guzman Tejada
Abner Guzman Tejada
GERENTE GENERAL

EL PRESENTE DOCUMENTO TIENE VIGENCIA HASTA		
DÍA	MES	AÑO
31	03	2024

CONSTRUCTORA INMOBILIARIA RIO HUALLAGASAC
RUC: 20450278051

Ing. Julio César Mendoza del Aguila
Ing. Julio César Mendoza del Aguila
RESIDENTE DE OBRA
CIP N° 56199

TARAPOTO, 02 de Agosto del 2023

VÁLIDO SOLO ORIGINAL



María del Carmen Ponce Mejía
Ing. María del Carmen Ponce Mejía
Decana Nacional
Colegio de Ingenieros del Perú

Juan José Segundo Flores Flores
Consejo Departamental
Colegio de Ingenieros del Perú
Ing. Juan José Segundo Flores Flores
DECANO

NO VÁLIDO PARA FIRMAS DE CONTRATO EN OBRAS PÚBLICAS NI PARA PRESIDENTES DE OBRAS PÚBLICAS





LEY N° 24648

COLEGIO DE INGENIEROS DEL PERÚ

Certificado de Habilidad

N° - A - 0118892
FC-F001-5839

Los que suscriben certifican que:

El Ingeniero (a): **LUIS ALBERTO SANCHEZ PINEDO**

Adscrito al Consejo Departamental de: **SAN MARTIN - TARAPOTO**

Con Registro de Matrícula del CIP N°: **116302** Fecha de Incorporación: **2010-04-20**

Especialidad: **INGENIERO CIVIL**

De conformidad con la Ley N° 28858, Ley que complementa a la Ley N° 16053 del Ejercicio Profesional y el Estatuto del Colegio de Ingenieros del Perú, SE ENCUENTRA COLEGIADO Y HÁBIL, en consecuencia está autorizado para ejercer la Profesión de Ingeniero (a).

ASUNTO **EJERCICIO PROFESIONAL**

ENTIDAD
O
PROPIETARIO **ENTIDADES PÚBLICAS Y/O PRIVADAS**

LUGAR **A NIVEL NACIONAL**

Guillermo Díaz Valderrama
GUILLERMO DIAZ VALDERRAMA
INGENIERO CIVIL
Reg. del Colegio de Ingenieros N° 670188

Constructora Inmobiliaria Rio Hualaga S.A.C.
RUC: 20450278051

Abner Guzman Tejada
Abner Guzman Tejada
GERENTE GENERAL

EL PRESENTE DOCUMENTO TIENE VIGENCIA HASTA		
DÍA	MES	AÑO
31	03	2024

CONSTRUCTORA INMOBILIARIA RIO HUALLAGASAC
RUC: 20450278051

Ing. Julio César Mendoza del Aguila
Ing. Julio César Mendoza del Aguila
RESIDENTE DE OBRA
CIP N° 56199

TARAPOTO, 02 de Agosto del 2023

VÁLIDO SOLO ORIGINAL



María del Carmen Ponce Mejía
Ing. María del Carmen Ponce Mejía
Decana Nacional
Colegio de Ingenieros del Perú

Juan José Segundo Flores Flores
Ing. Juan José Segundo Flores Flores
DECANO

NO VÁLIDO PARA FIRMAS DE CONTRATO EN OBRAS PÚBLICAS NI PARA PRESIDENTES DE OBRAS PÚBLICAS



Tarapoto, 08 de noviembre del 2023

CARTA N° 145-MS/JG-COIRH-2023/GG

Señores:
EMPRESA SUPERVISORA FERUHUJA S.A.C.
Ciudad. -

Atención:
Ing. Guillermo Díaz Palomino
Gerente de Obra

FERUHUJA SAC
RECIBIDO

FECHA: 08/11/2023.

HORA: 03/40 p.m.

Asunto : REMITE PROGRAMACIÓN DE EJECUCIÓN DE OBRA Y CRONOGRAMA VALORIZADO DE OBRA ACTUALIZADO SEGÚN AVANCE REAL DEL EVENTO COMPENSABLE N° 05 AL 31/10/2023 INCLUIDO EL PLAZO DE PRÓRROGA DE LA FECHA DE TERMINACIÓN DE LA OBRA AL 15/11/2023.

Ref. : a) CONTRATO N° 048-2022-SENASA-PRODESA FASE II
Ejecución de obra "Construcción de la Sede para Vigilancia Sanitaria y Zona de Tratamiento Tipo II Juan Guerra – San Martín" – Subcláusulas 27.2 y 27.3 de las CGC
b) Adenda N° 10 al Contrato N° 048-2022-SENASA-PRODESA FASE II

De mi especial consideración:

Tengo el agrado de dirigirme a Ud. para hacerle llegar mis cordiales saludos y a la vez indicarle que, conciliados los metrados correspondientes al periodo del 01 al 31 de octubre del 2023 correspondientes al Evento Compensable N° 05 y con la aprobación de la Solicitud de diecisiete (17) días calendario de prórroga a la fecha de terminación de la obra modificada al 15/11/2023, según documento de la Ref. b). del Contrato de ejecución de la obra "Construcción de la Sede para Vigilancia Sanitaria y Zona de Tratamiento Tipo II Juan Guerra – San Martín", se está remitiendo la Programación actualizada que refleja los avances reales logrados, la nueva fecha de terminación de la obra y sus efectos en el calendario de ejecución de las tareas restantes, en cumplimiento a la Subcláusulas 27.2 y 27.3 de las CGC del contrato de la Ref. a).

Los cronogramas actualizados se están remitiendo para su revisión y de encontrarse conforme se le dé el trámite correspondiente, recomendando se nos devuelva un ejemplar en original debidamente suscrito y visado por la Entidad una vez aprobados.

Sin otro particular y reiterándole mis saludos, quedo de Ud.

Atentamente,

Constructora Inmobiliaria Río Huallaga S.A.C.
RUC. 20450278051

Abner Guzman Tejada
GERENTE GENERAL

GUILLERMO DIAZ PALOMINO
INGENIERO CIVIL
Reg. del Colegio de Ingenieros N° 67086

CONSTRUCTORA INMOBILIARIA
RIO HUALLAGA S.A.C.
RUC. 20450278051

Ing. Julio Cesar Mendoza del Aguila
RESIDENTE DE OBRA
CIF N° 56199

Se adjunta:

- Cronograma Valorizado de Obra



PANEL FOTOGRÁFICO

Constructora Inmobiliaria Rio Huallaga S.A.C.
RUC. 20450278051

Abner Guzman Tejada
GERENTE GENERAL

CONSTRUCTORA INMOBILIARIA
RIO HUALLAGA S.A.C.
RUC. 20450278051

Ing. Julio César Mendoza del Águila
RESIDENTE DE OBRA
CIE N° 56199

Guillermo Palomino

GUILLERMO PALOMINO
INGENIERO CIVIL
Reg. del Colegio de Ingenieros N° 57086

EJECUCIÓN DE LA OBRA: "CONSTRUCCIÓN DE LA SEDE PARA VIGILANCIA SANITARIA Y ZONA DE TRATAMIENTO TIPO II JUAN GUERRA – SAN MARTÍN"

	PANEL FOTOGRÁFICO - VALORIZACIÓN DE OBRA N° 02 DEL EVENTO COMPENSABLE N° 05	MES
	<small>ACTIVIDADES REALIZADAS EN EL MES ESPECIALIDAD: 006 INSTALACIONES MECÁNICAS</small>	Nov-23

PROYECTO : "CONSTRUCCIÓN DE LA SEDE PARA VIGILANCIA SANITARIA Y ZONA DE TRATAMIENTO TIPO II JUAN GUERRA – SAN MARTÍN"

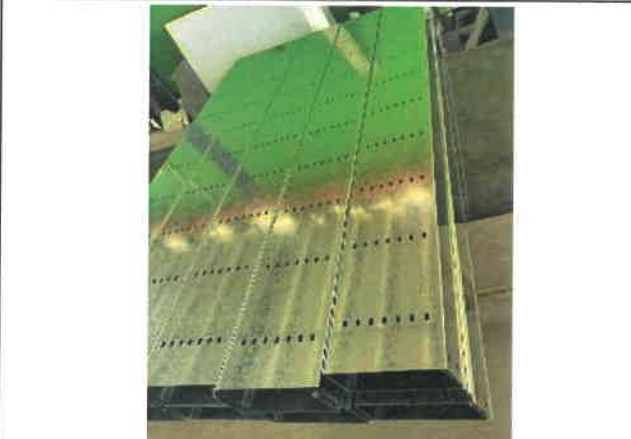

FOTOGRAFÍA 01: BANDEJAS DE SOPORTE DE TUBERÍAS DE COBRE REGRIFERATIVO PARA EL MÓDULO "K" EN LA SEDE DE VIGILANCIA Y MÓDULO "F", SEGUNDO Y TERCER PISO, EN ZONA DE TRATAMIENTO.



FOTOGRAFÍA 02: BANDEJAS DE SOPORTE DE TUBERÍAS DE COBRE REGRIFERATIVO PARA EL MÓDULO "K" EN LA SEDE DE VIGILANCIA Y MÓDULO "F" SEGUNDO Y TERCER PISO, EN ZONA DE TRATAMIENTO.



FOTOGRAFÍA 03: INSTALACION DE BANDEJAS DE SOPORTE DE TUBERÍAS DE COBRE REGRIFERATIVO PARA EL MÓDULO "K" EN LA SEDE DE VIGILANCIA Y MÓDULO "F" SEGUNDO Y TERCER PISO, EN ZONA DE TRATAMIENTO.



FOTOGRAFÍA 04: INSTALACION DE BANDEJAS DE SOPORTE DE TUBERÍAS DE COBRE REGRIFERATIVO PARA EL MÓDULO "K" EN LA SEDE DE VIGILANCIA Y MÓDULO "F" SEGUNDO Y TERCER PISO, EN ZONA DE TRATAMIENTO.

FIRMA:

Constructora Inmobiliaria Rio Hualaga S.A.C.
 RUC: 20450278051

Abner Guzman Tejada
 REPRESENTANTE GENERAL

CONSTRUCTORA INMOBILIARIA RIO HUALAGA S.A.C.
 RUC: 20450278051

 Ing. Julio Cesar Mendoza del Aguila
 REPRESENTANTE DE OBRA
 CIP N° 56199

GUILLERMO DÍAZ PALOMINO
 INGENIERO CIVIL
 Reg. del Colegio de Ingenieros N° 67086

**INFORME DE
ESPECIALISTAS
(A cargo del
Ingeniero Residente)**

Constructora Inmobiliaria Rio Hualtaga S.A.C.
RUC. 20450278051

Abner Guzman Tejada
GERENTE GENERAL

CONSTRUCTORA INMOBILIARIA
RIO HUALLAGASA S.A.C.
RUC. 20450278051

Ing. Julio César Mendoza del Aguila
RESIDENTE DE OBRA
CIP N° 56199



EVENTO COMPENSABLE N° 05: "CONSTRUCCIÓN DE LA SEDE PARA LA VIGILANCIA SANITARIA Y ZONA DE TRATAMIENTO TIPO II JUAN GUERRA - SAN MARTÍN"



INFORME DE CUMPLIMIENTO DEL PLAN DE PREVENCIÓN DE CONTAGIOS COVID 19



GUILLERMO DÍAZ PALOMINO
INGENIERO CIVIL
Reg. del Colegio de Ingenieros N° 6708t.

Constructora Inmobiliaria Río Huallaga S.A.C.
RUC. 20450278051

Abner Guzmán Tejada
GERENTE GENERAL

CONSTRUCTORA INMOBILIARIA
RIO HUALLAGA S.A.C.
RUC: 20450278051

Ing. Julio César Mendoza del Águila
RESIDENTE DE OBRA
CIP N° 56199

EJECUCIÓN DE LA OBRA: "CONSTRUCCIÓN DE LA SEDE PARA VIGILANCIA SANITARIA Y ZONA DE TRATAMIENTO TIPO II JUAN GUERRA – SAN MARTÍN"

	OBRA:	ELABORADO: RCS/MO
	"CONSTRUCCIÓN DE LA SEDE PARA LA VIGILANCIA SANITARIA Y ZONA DE TRATAMIENTO TIPO II JUAN GUERRA - SAN MARTIN"	REVISADO: RO/AQB
	PLAN PARA LA VIGILANCIA, PREVENCIÓN Y CONTROL DEL COVID EN EL TRABAJO - JUNIO 2023	Página 1

PLAN PARA LA VIGILANCIA, PREVENCIÓN Y CONTROL DEL COVID EN EL TRABAJO

Mediante Decreto Supremo N° 003-2023-SA, publicado el 24 de febrero de 2023, se prorrogó la Emergencia Sanitaria hasta el 25 de mayo de 2023. En este sentido, al no haberse emitido norma alguna que extienda nuevamente dicho estado, la Emergencia Sanitaria, ha llegado a su fin. Además, se precisa que, mediante Decreto Supremo N° 130-2022-PCM, publicado el 27 de octubre de 2022, el Gobierno Peruano oficializó el fin del Estado de Emergencia Nacional que se declaró en el año 2020 por las circunstancias que venían afectando la vida y la salud de las personas como consecuencia de la COVID-19 además, con fecha 05 de mayo de 2023, la Organización Mundial de la Salud, OMS, declaró el fin de Emergencia Sanitaria Internacional por la COVID-19.

Por lo tanto, ya no correspondería su aplicación durante la ejecución de la Obra.

Constructora Inmobiliaria Rio Huallaga S.A.C.
RUC. 20450278051

Abner Guzman Tejada
GERENTE GENERAL

CONSTRUCTORA INMOBILIARIA
RIO HUALLAGA S.A.C.
Pasteur H. Viena Azang
MG. DE SEGURIDAD Y SALUD EN EL TRABAJO

CONSTRUCTORA INMOBILIARIA
RIO HUALLAGA S.A.C.
RUC: 20450278051

Ing. Julio César Mendoza del Águila
RESIDENTE DE OBRA
CIP N° 56199

Guillermo de Palomino
GUILLERMO DE PALOMINO
INGENIERO CIVIL
Reg. del Colegio de Ingenieros N° 67086



INFORME DE CUMPLIMIENTO DEL PLAN DE CONTROL DE CALIDAD

GUILLERMO DIAZ PALOMINO
INGENIERO CIVIL,
Inscrito en el Colegio de Ingenieros N° 67086

Constructora Inmobiliaria Rio Huallaga S.A.C.
RUC: 20450278051

Abner Guzman Tejada
GERENTE GENERAL

CONSTRUCTORA INMOBILIARIA
RIO HUALLAGA SAC
RUC: 20450278051

Ing. Julio Cesar Mendoza del Aguila
RESIDENTE DE OBRA
CIP N° 56199

EJECUCIÓN DE LA OBRA: "CONSTRUCCIÓN DE LA SEDE PARA VIGILANCIA SANITARIA Y ZONA DE TRATAMIENTO TIPO II JUAN GUERRA – SAN MARTÍN"

ÍNDICE

- I. INTRODUCCIÓN
- II. GENERALIDADES
- III. NORMATIVA DE APLICACIÓN PARA EL CONTROL DE CALIDAD
- IV. ALCANCE DEL PLAN
- V. OBJETIVOS
- VI. CONDICIONES GENERALES PARA EL CONTROL DE CALIDAD
- VII. CONTROL DE RECEPCIÓN DE MATERIALES EN OBRA
- VIII. CONTROL DE CALIDAD EN LA EJECUCIÓN
- IX. VALORACIÓN ECONÓMICA
- X. ENSAYOS, ANÁLISIS Y PRUEBAS A REALIZAR

Constructora Inmobiliaria Rio Huallaga S.A.C.
RUC: 20450278051

Abner Guzman Tejada
GERENTE GENERAL

CONSTRUCTORA INMOBILIARIA
RIO HUALLAGA S.A.C.
RUC: 20450278051

Ing. Julio César Mendoza del Águila
RESIDENTE DE OBRA
CIP N° 56199

Guillermo Díaz Palomino
GUILLERMO DÍAZ PALOMINO
INGENIERO CIVIL
Reg. del Colegio de Ingenieros N° 57085

I. INTRODUCCIÓN

La Norma GE.030 "Calidad en la Construcción" establece las exigencias básicas de calidad que son críticas para el cumplimiento del nivel requerido en cada una de las etapas de los proyectos de construcción y para su vida útil, así como los puntos de control y los criterios de aceptación.

Es por ello que, en cumplimiento a la normativa vigente y al plan de control de calidad aprobado por el Gerente de obra, la empresa CONSTRUCTORA INMOBILIARIA RÍO HUALLAGA S.A.C, en adelante COIRH, ha elaborado el presente Informe de Control de Calidad, correspondiente a las actividades realizadas en el periodo del 01 al 30 de noviembre del 2023 en la ejecución de la obra: "CONSTRUCCIÓN DE LA SEDE PARA LA VIGILANCIA SANITARIA Y ZONA DE TRATAMIENTO TIPO II JUAN GUERRA – SAN MARTIN".

El Residente de Obra, junto con su equipo técnico, previo al inicio de las actividades diarias, realiza la planificación del control de calidad, con el objetivo de garantizar la verificación y el cumplimiento de la normativa vigente, creando mecanismos necesarios de Control de Calidad que avale la idoneidad técnica de los materiales, estructuras e instalaciones empleadas en su ejecución y su correcta puesta en obra. Todo ello contemplando los siguientes aspectos:

1. El control de calidad de los materiales y equipos adquiridos.
2. El control de recepción de materiales, herramientas y equipos.
3. El control de la ejecución de la Obra.

II. GENERALIDADES

1. NOMBRE DEL PROYECTO

"CONSTRUCCIÓN DE LA SEDE PARA LA VIGILANCIA SANITARIA Y ZONA DE TRATAMIENTO TIPO II JUAN GUERRA– SAN MARTÍN"

2. UBICACIÓN GEOGRÁFICA

Constructora Inmobiliaria Río Huallaga S.A.C.
RUC. 20450278051

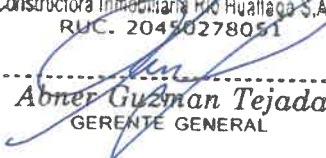
Abner Guzman Tejada
GERENTE GENERAL

GUILLERMO DIAZ PALOMINO
INGENIERO CIVIL

Reg. del Colegio de Ingenieros N° 67086

CONSTRUCTORA INMOBILIARIA
RÍO HUALLAGA S.A.C
RUC: 20450278051

Ing. Julio César Mendoza del Aguila
RESIDENTE DE OBRA
CIF N° 56199

La Sede para Vigilancia Sanitaria y zona de tratamiento tipo I está ubicada en:

Departamento : San Martin
Provincia : San Martin
Distrito : Juan Guerra
Sector : Estación experimental Agraria el Provenir

Perímetro y colindancias

El rectángulo que encierra tiene forma regular, con los siguientes linderos:

Frente : 84.08 ml (Vía Tarapoto-Juanjuí)
Derecha : Poligonal de 2 tramos 65.70ml y 55.00ml (Área experimental INIA)
Izquierda : 123.25ml (Propiedad de terceros)
Fondo : 75.00ml (Propiedad de terceros)

Área : 10,269.44m²

Perímetro : 403.03ml

GUILLERMO DAL PALOMINO
INGENIERO CIVIL
Reg. del Colegio de Ingenieros N° 67085

Constructora Inmobiliaria Rio Huallaga S.A.C.
RUC. 20450278051

Abner Guzman Tejada
GERENTE GENERAL

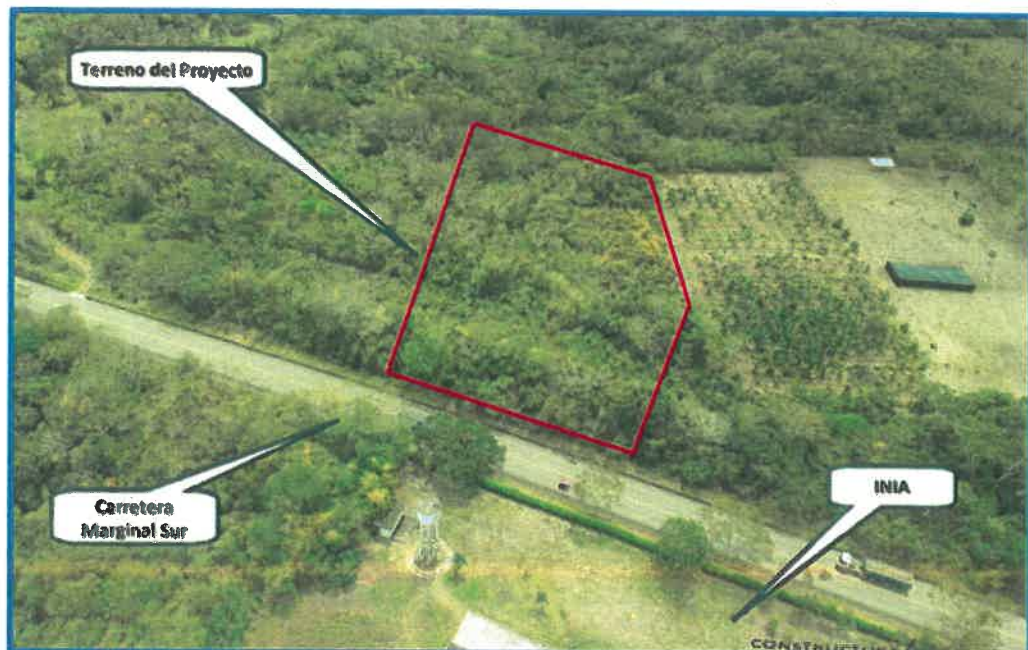

CONSTRUCCION INMOBILIARIA RIO HUALLAGA S.A.C.
RUC: 20450278051

3. DESCRIPCIÓN DEL PROYECTO

La presente memoria tiene como finalidad describir la estructuración del proyecto

Ing. Julio César Mendoza del Aguila
RESIDENTE DE OBRA
CIP N° 56199

"CONSTRUCCIÓN DE LA SEDE PARA VIGILANCIA SANITARIA Y ZONA DE TRATAMIENTO TIPO II JUAN GUERRA – SAN MARTIN", para ello, se debe considerar como parámetro muy importante la categoría de la edificación, que según describe el Reglamento Nacional de Edificaciones (R.N.E).

La estructura comprende de catorce (14) bloques denominados cuya distribución es la siguiente: (Ver plano de ubicación).

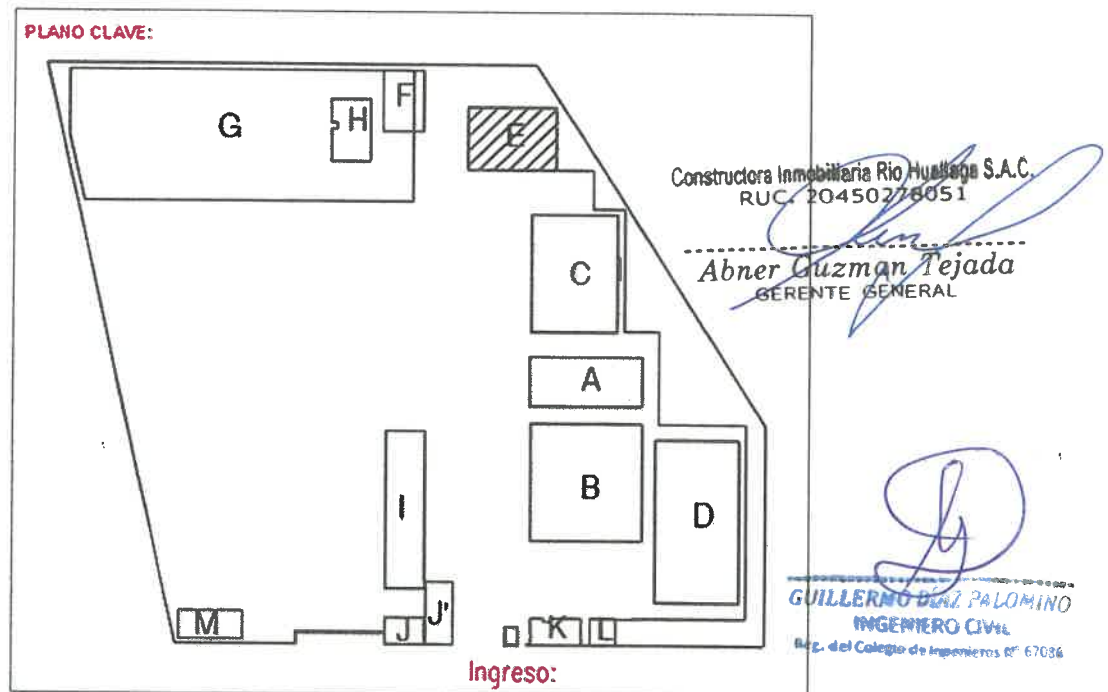

El bloque A, es una estructura de (01) nivel que presentan un sistema estructural conformado por pórticos de concreto armado en la dirección longitudinal (Dirección X) y muros de concreto armado en su dirección transversal (Dirección Y).

El bloque B, es una estructura de (01) nivel que presentan un sistema estructural mixto conformado por columnas de concreto armado en la dirección longitudinal (Dirección Y) y muros de concreto armado en su dirección transversal (Dirección X), presentando una cubierta flexible conformado de acero estructural con una cobertura de teja andina.

El bloque C, es una estructura de (01) nivel que presentan un sistema estructural conformado por pórticos de concreto armado en la dirección longitudinal (Dirección Y) y muros de concreto armado en su dirección transversal (Dirección X).

El bloque D, es una estructura de (01) nivel que presentan un sistema estructural conformado

por pórticos de concreto armado en la dirección longitudinal (Dirección Y) y muros de concreto armado en su dirección transversal (Dirección X).

El Bloque E, es una estructura de (01) nivel que presentan un sistema estructural conformado por pórticos de concreto armado en la dirección longitudinal (Dirección X) y muros de concreto armado en su dirección transversal (Dirección Y).

El Bloque F, es una estructura de (03) niveles que presentan un sistema estructural conformado por pórticos de concreto armado en la dirección longitudinal (Dirección Y) y muros de concreto armado en su dirección transversal (Dirección X).

El bloque G, es una estructura de (01) nivel que presentan un sistema estructural mixto conformado por columnas de concreto armado en la dirección longitudinal (Dirección Y) y muros de concreto armado en su dirección transversal (Dirección X), presentando una cubierta flexible conformado de acero estructural con una cobertura de teja andina.

El Bloque H, es una estructura de (01) nivel que presentan un sistema estructural conformado por muros de concreto armado en la dirección longitudinal (Dirección Y) y muros de concreto armado en su dirección transversal (Dirección X).

El Bloque I, es una estructura de (01) nivel que presentan un sistema estructural conformado por muros de concreto armado en las direcciones longitudinales (Dirección Y) y (Dirección X).

El Bloque J, es una estructura de (01) nivel que presentan un sistema estructural conformado por muros de albañilería confinada en las direcciones longitudinales (Dirección Y) y (Dirección X).

El Bloque J", es una estructura de (01) nivel que presentan un sistema estructural conformado por muros de albañilería confinada en las direcciones longitudinales (Dirección Y) y (Dirección X).

El Bloque K, es una estructura de (01) nivel que presentan un sistema estructural conformado por muros de albañilería confinada en las direcciones longitudinales (Dirección Y) y (Dirección X).

.....
GUILLERMO PALOMINO
INGENIERO CIVIL
Reg. del Colegio de Ingenieros N° 67036

.....
Constructora Inmobiliaria Rio Huallaga S.A.C.
RUC: 20450278051

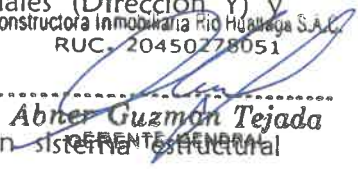
.....
Abner Guzmán Tejada
INGENIERO CIVIL

.....
CONSTRUCTORA INMOBILIARIA
RIO HUALLAGA S.A.C.
RUC: 20450278051

.....
Ing. Julio César Merino del Aguila
INGENIERO CIVIL
RUC: 20450278051

El Bloque L, es una estructura de (01) nivel que presentan un sistema estructural conformado por muros de albañilería confinada en las direcciones longitudinales (Dirección Y) y (Dirección X).

El Bloque M, es una estructura de (01) nivel que presentan un sistema estructural conformado por muros de albañilería confinada en las direcciones longitudinales (Dirección Y) y (Dirección X).





Los muros de albañilería (tabiques) son de 13 cm de espesor (muros de sogá) ubicados en los interiores y alféceles del módulo.

III. NORMATIVA DE APLICACIÓN PARA EL CONTROL DE CALIDAD

Se refiere a la normativa aplicable al control de calidad de cada partida valorizada; método de ejecución, mano de obra calificada, estado de los materiales y equipos, así como las normas de ensayos de aceptación de materiales y pruebas de control de calidad. La frecuencia o periodicidad de las pruebas será establecida por las normas, las especificaciones técnicas del proyecto o en su defecto por la Gerencia de Obra.

Normas

La calidad de los materiales, su modo de utilización y las condiciones de ejecución de los diversos ensayos a los que se deberá someter en obra, se ejecutarán en conformidad con la última edición de las normas siguientes:

-  ASTM (American Society of Testing Materials).
-  ACI (American Concrete Institute).
-  ITINTEC (Instituto de Investigación Tecnológica y de Normas Técnicas Peruanas).
-  RNE E.060, E.070.

Además, se tendrán en cuenta todos los trabajos que resulten necesarios para el estricto cumplimiento de la ejecución de la obra, según la oferta del contratista, las CEC, las CGC y las especificaciones técnicas y planos del expediente técnico, en ese orden de prelación. A continuación, se detallan las consideraciones según contrato de obra vigente:



GUILLERMO DIAZ PALOMINO
INGENIERO CIVIL
Reg. del Colegio de Ingenieros N° 67026

Constructora Inmobiliaria Rio Huallaga S.A.C.
RUC: 20450278051

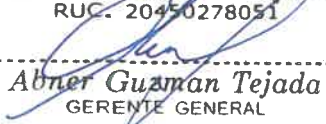

Abner Guzman Tejada
GERENTE GENERAL

CONSTRUCTORA INMOBILIARIA
RIO HUALLAGA S.A.C.
RUC: 20450278051



Ing. Julio César Mendoza del Águila
RESIDENTE DE OBRA
CIP N° 56199

INFORME MENSUAL DE CONTROL DE CALIDAD**C. Control de Calidad****33. Identificación de Defectos**

33.1 El Gerente de Obras controlará el trabajo del Contratista y le notificará de cualquier defecto que encuentre. Dicho control no modificará de manera alguna las obligaciones del Contratista. El Gerente de Obras podrá ordenar al Contratista que localice un defecto y que ponga al descubierto y someta a prueba cualquier trabajo que el Gerente de Obras considere que pudiera tener algún defecto.

34. Pruebas

Si el Gerente de Obras ordena al Contratista realizar alguna prueba que no esté contemplada en las Especificaciones a fin de verificar si algún trabajo tiene defectos y la prueba revela que los tiene, el Contratista pagará el costo de la prueba y de las muestras. Si no se encuentra ningún defecto, la prueba se considerará un Evento Compensable.

35. Corrección de Defectos

El Gerente de Obras notificará al Contratista todos los defectos de que tenga conocimiento antes de que finalice el Período de Responsabilidad por Defectos, que se inicia en la fecha de terminación y se define en las CEC. El Período de Responsabilidad por Defectos se prorrogará mientras queden defectos por corregir.



GUILLERMO DÍAZ PALOMINO
INGENIERO CIVIL
Reg. del Colegio de Ingenieros N° 67088

Cada vez que se notifique un defecto, el Contratista lo corregirá dentro del plazo especificado en la notificación del Gerente de Obras.

Constructora Inmobiliaria Rio Huallaga S.A.C.
RUC: 20450278051

Abner Guzman Tejada
GERENTE GENERAL

36. Defectos no corregidos

Si el Contratista no ha corregido un defecto dentro del plazo especificado en la notificación del Gerente de Obras, este último estimará el precio de la corrección del defecto, y el Contratista deberá pagar dicho monto.

CONSTRUCTORA INMOBILIARIA
RIO HUALLAGA S.A.C.
RUC: 20450278051

Ing. Julio César Mendoza del Águila
RESIDENTE DE OBRA
CIP N° 56199



IV. OBJETIVOS

Informar sobre el seguimiento de la ejecución de obra y el cumplimiento del Plan de Control de Calidad aprobado por el Gerente de Obra, para la obra: "CONSTRUCCIÓN DE LA SEDE PARA LA VIGILANCIA SANITARIA Y ZONA DE TRATAMIENTO TIPO II JUAN GUERRA – SAN MARTÍN", durante el mes de noviembre del 2023, periodo del 01 al 30 de noviembre del 2023.

V. ALCANCE

Dar a conocer la ejecución del Plan de Control de Calidad y actividades protocolares en la obra, durante el mes de noviembre del 2023, periodo del 01 al 30 de noviembre del 2023, a fin de mantener la calidad de la ejecución de la obra; materiales, procesos constructivos, instalaciones, acabados y otros.

Constructora Inmobiliaria Río Huallaga S.A.C.
RUC: 20450278051

Abner Guzman Tejada
GERENTE GENERAL

VI. COMPONENTES DEL PLAN DE CONTROL DE CALIDAD

1. CONTROL DE RECEPCIÓN DE MATERIALES EN OBRA

Esta sección establece los criterios a tener en consideración para la recepción de los materiales a obra, en cumplimiento de las marcas de calidad y las especificaciones técnicas del proyecto; los cuales describen las condiciones del suministro, recepción, control, conservación, almacenamiento y manipulación de los **materiales de mayor incidencia** a utilizarse en la obra.

En correspondencia con el Proyecto, sus determinaciones, características y condiciones particulares, se propone el siguiente Control de recepción de materiales, el cual queda sujeto a las modificaciones en cuanto a criterios de muestreo que puedan ser introducidos durante la ejecución de obra, comprendiendo:

- Control de la documentación de los suministros.
- Control mediante distintivos de calidad o evaluaciones técnicas de idoneidad.
- Control mediante ensayos.

Guillermo de la Cruz Palomino
INGENIERO CIVIL
Reg. del Colegio de Ingenieros N° 67086

Los materiales deben almacenarse en obra de manera que se pueda evitar su deterioro o

contaminación por agentes exteriores.

2. CONTROL DE CALIDAD EN LA EJECUCIÓN

Esta sección establece las instrucciones técnicas, reglamentos y normativas peruanas para un correcto proceso constructivo de cada unidad de la obra y sus etapas.

De aquellos elementos que formen parte de la estructura; cimentaciones, columnas, placas, vigas y otros, se deberá contar con el visto bueno del Gerente de Obra, a quién deberá ser puesto en conocimiento cualquier resultado anómalo para adoptar las medidas pertinentes para su corrección.

Durante la construcción, el Residente de Obra controlará la ejecución de cada unidad de obra verificando su replanteo, el estado de los materiales que se utilicen, la correcta ejecución y disposición de los elementos constructivos y de las instalaciones necesarias, así como las verificaciones y demás controles a realizar para comprobar su conformidad con lo indicado en las especificaciones técnicas del proyecto y las normas de buena práctica constructiva.

Se comprobará que se han adoptado las medidas necesarias para asegurar la compatibilidad entre los diferentes elementos y sistemas constructivos.

Constructora Inmobiliaria Río Huallaga S.A.C.
RUC. 20450278051

VII. DESCRIPCIÓN DE LAS ACTIVIDADES REALIZADAS

Abner Guzmán Tejada
GERENTE GENERAL

La empresa contratista COIRH S.A.C., cuenta con personal altamente calificado, es por ello que, a través de los profesionales en cada especialidad, se ha realizado la planificación, implementación, seguimiento y control del "Plan de Control de Calidad", durante la ejecución de las actividades comprendidas en el periodo del 01 al 30 de noviembre del 2023.

Como parte de la etapa de ejecución del proyecto, se realizó en campo los trabajos correspondientes a la especialidad de Estructuras, Acabados de Arquitectura e Instalaciones Sanitarias, Eléctricas, Electromecánicas y de Interconexión de Comunicaciones, acumulando un total de **91.56%** en general, tal como se muestra a continuación:

Guillermo del Palomino
INGENIERO CIVIL
Reg. del Colegio de Ingenieros N° 67046

CONSTRUCTORA INMOBILIARIA
RIO HUALLAGA S.A.C.
RUC: 20450278051

Julian César Mendoza del Águila
RESIDENTE DE OBRA
CIP N° 56199

ITEM	DESCRIPCION	PRESUPUESTO	ACUMULADO	%	SALDO	%
001	OBRAS PROVISIONALES, TRABAJOS PRELIMINARES, SEGURIDAD Y SALUD	648,212.38	648,212.38	100.00%	0.00	0.00%
002	ESTRUCTURAS	8,931,516.69	7,881,253.01	88.25%	1,050,263.68	11.75%
003	ARQUITECTURA	2,460,322.74	2,359,668.04	95.89%	100,654.70	4.11%
004	INSTALACIONES SANITARIAS	511,872.51	506,345.33	98.92%	5,527.18	1.08%
005	INSTALACIONES ELECTRICAS	779,501.55	737,623.84	94.63%	41,877.71	5.37%
006	INSTALACIONES MECANICAS	820,702.89	799,292.85	97.40%	21,410.04	2.60%
007	COMUNICACIONES	347,871.24	343,304.35	98.68%	4,566.89	1.32%
TOTAL VALORIZADO MONTO CONTRATADO		14,500,000.00	13,275,699.80	91.56%	1,224,300.20	8.44%

7.1. RECEPCIÓN DE MATERIALES EN OBRA

Constructora Inmobiliaria Rio Huallaga S.A.C.
RUC. 20450278051

Abner Guzman Tejada

Durante el presente periodo se han adquirido materiales de GERENCIA y en gran cantidad como son: Cemento, para el resane de tapas de buzones eléctricos y de comunicaciones de los exteriores; Mobiliarios: Sillas, las cuales fueron transportadas, suministradas y armadas cuidadosamente y conforme a los estándares requeridos; Mesas, Escritorios, Armarios y Lockers prefabricados conforme a los diseños, dimensiones y con los materiales requeridos según especificaciones técnicas vigentes; Electrobombas, tuberías y accesorios requeridos para su instalación en las Cisternas 23.00m³ para la puesta en marcha de los Sistemas de Salida de Agua potable, de Desagüe y Ventilación del proyecto; Luminarias y Estabilizadores, los cuales se encuentran correctamente certificados y aprobados, además que su colocación fue inmediata no habiéndose tenido problemas de almacenamiento; Rejillas de Extracción y Retorno y Cortinas de Aire, requeridas para la culminación del equipamiento del Sistema de Ventilación Mecánica y el saldo de Evaporadores y Condensadores para la puesta en marcha del Sistema de Climatización y finalmente se han adquirido los distintos tipos de Cables y Complementos para el cableado estructurado de los Sistema de Comunicaciones de Video Vigilancia, Audio y Sistema contra incendios, Micrófonos y Parlantes para el Sistema de Audio del SUM del Módulo "B" y el saldo de los Racks de Comunicaciones, Switches y Conmutadores para el Sistema de Conectividad, además de materiales para la implementación de los Planes de Seguridad y Salud, los cuales ya están colocados en las diferentes áreas de trabajo.

GUILLERMO DÍAZ PALOMINO
INGENIERO CIVIL
Reg. del Colegio de Ingenieros N° 67086

CONSTRUCTORA INMOBILIARIA
RIO HUALLAGA S.A.C.
RUC: 20450278051

Ing. Julio Cesar Mendoza del Aguila
PRESIDENTE DE OBRA
CIP N° 56199

INFORME MENSUAL DE CONTROL DE CALIDAD

Para la recepción de materiales en obra, se realizó el siguiente protocolo:

- Se verificó que las cantidades de material solicitado sean las efectivamente recibidas en obra. El encargado de almacén cuenta a la mano con la información de las notas de pedidos, guías de remisión, facturas electrónicas y/o fichas técnicas aprobadas de cada material emitidas por el personal de logística de la oficina central a los diferentes proveedores.
- Se verificó la calidad del material recibido. Se constató que los materiales cuenten con los estándares particulares previa inspección visual, chequeo de medidas, verificación de fichas técnicas y certificados de calidad correspondientes, así como las respectivas garantías de calidad.

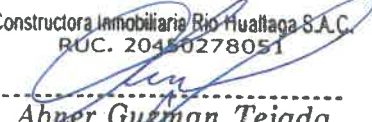
7.2. EJECUCIÓN DE OBRAConstructora Inmobiliaria Río Huallaga S.A.C.
RUC: 20450278051
Abner Guzman Tejada
GERENTE GENERAL

En cuanto a la ejecución de la obra, se han realizado las siguientes actividades:

- Suministro de Celosía de Aluminio para las Fachadas de los Módulos "D" y "F".
- Suministro y Colocación de Divisores de Vidrio para la separación de las oficinas del Pool de Oficinas del Módulo "D".
- Pintado de Muretes Exteriores H=0.90m de la Plazoleta de la Sede de Vigilancia.
- Colocación de Tierras Chacra para el Sembrío de Grass Americano en las áreas de Jardinería de la Sede de Vigilancia y Zona de Tratamiento.
- Suministro y Armado de Sillas, Mesas, Escritorios, Armarios y Lockers el Equipamiento de los Módulos.
- Suministro de Señalizaciones de Vinil, y el material necesario para las Señalizaciones en el Pavimento, así como Extintores y Botiquines Equipados.
- Suministro de Instalación de Electrobombas para el Sistema de Agua Potable y las Electrobombas Tipo Sumergibles para el Pozo Sumidero para el Sistema de Desagüe y Ventilación de las Cisternas de 23.00m³.
- Suministro e Instalación de Luminaria Tipo Paneles Cuadrados y Rectangulares, Circulares, Luminarias de Emergencia, Luminarias de Señalización, Luminarias Herméticas y Luminarias para Suspende, Empotrar y/o adosar en el interior de los Módulos.

GUILLERMO NAZAJALMINO
INGENIERO CIVIL
Reg. del Colegio de Ingenieros N° 67066CONSTRUCTORA INMOBILIARIA
RÍO HUALLAGA S.A.C.
RUC: 20450278051
Ing. Julio César Mendoza del Águila
CIP N° 56199

INFORME MENSUAL DE CONTROL DE CALIDAD

- Suministro e Instalación de Luminarias y Reflectores para los Postes Exteriores en las Sede de Vigilancia y Zona de Tratamiento.
- Suministro y Colocación de Rejillas de Inyección y/o Retorno de Aire y cortinas de Aire para el Sistema de Ventilación Mecánica de los Módulos "A", "B", "C", "D", "F", "J" y "K".
- Colocación de Cables y Accesorios Estructurados para los distintos Sistemas de Comunicaciones en el interior de los módulos y el exterior de la Sede de Vigilancia y Zona de Tratamiento.
- Suministro, Instalación y Equipamiento de los Gabinetes de Comunicación de los Módulos "B", "C", "D", "F", "H", "J" y "K".

En cada uno de los trabajos realizados se han considerado las instrucciones técnicas, reglamentos y normativas peruanas para un correcto proceso constructivo, las especificaciones técnicas y planos del expediente técnico, así como las recomendaciones dadas por el Gerente de Obra.

Previo al inicio de cada actividad se cuenta con la coordinación del Residente de Obra y aprobación del Gerente de Obra, de ser el caso.

Para los trabajos de trazo, nivelación y replanteo durante la construcción, se contó con un adecuado instrumental topográfico, la cual se encuentra debidamente calibrada (Adj. Certificado).

7.3. PRUEBAS DE CALIDAD
GUILLERMO DÍAZ PALOMINO
INGENIERO CIVIL
Reg. del Colegio de Ingenieros N° 67085Constructora Inmobiliaria Rio Huallega S.A.C.
RUC. 20450278051
Abner Guzman Tejada
GERENTE GENERAL

Durante el presente periodo se ejecutaron las verificaciones topográficas necesarias para obtener los niveles de fondo, de altura y el correcto alineamiento de las diferentes estructuras, se respetaron las dimensiones y/o niveles señalados en los planos del proyecto.

Se realizó el vaciado de las tapas de todos los buzones eléctricos y de comunicaciones de la Zona de Tratamiento y la Sede de Vigilancia, en donde se verificó la dosificación correcta del concreto premezclado de $f'c=210$ kg/cm² c/cemento tipo I, en conformidad a los Diseños de Mezcla aprobados.

CONSTRUCTORA INMOBILIARIA
RIO HUALLAGA S.A.C.
RUC: 20450278051
Ing. Julio César Mendoza de la Aguilera
RESIDENTE DE OBRA
CIP N° 56199

Finalmente, se cuentan con todos los Protocolos de Seguridad, Fichas Técnicas Aprobadas y Certificados de Calidad y Garantía de cada unos de los equipos y materiales adquiridos durante el presente periodo en señal de nuestro compromiso con la calidad de la obra, asegurando la durabilidad y correcta fabricación de los mismos.

VIII. CONCLUSIONES

En cumplimiento al Plan de Control de Calidad de la Obra, se ha realizado el debido seguimiento a las actividades programadas en el periodo del 01 al 30 de noviembre del 2023, alcanzando un avance físico ejecutado acumulado de obra de 91.56% de lo programado acumulado; es decir faltaría por ejecutar un 0.66%.

Previo al inicio de las actividades en obra, se realizan reuniones de coordinación para la programación y difusión de los protocolos a realizarse mes a mes, con la finalidad de realizar un correcto seguimiento al Plan de Control de calidad, en lo que reste de la Obra.

IX. RECOMENDACIONES

Se recomienda revisar los procedimientos de los trabajos, protocolos de calidad antes, durante y después de cada actividad del proyecto.

X. ANEXOS

- Certificado de Calibración del Equipo Topográfico
- Ficha Técnica de los Materiales Estructurales
- Certificados de Calidad de los Materiales Estructurales

GUILLERMO DÍAZ PALOMINO
INGENIERO CIVIL
Reg. del Colegio de Ingenieros N° 67086

Constructora Inmobiliaria Rio Huallaga S.A.C.
RUC: 20450278051

Abner Guzman Tejada
GERENTE GENERAL

CONSTRUCTORA INMOBILIARIA
RIO HUALLAGA S.A.C.
RUC: 20450278051

Ing. Julio Cesar Mendoza del Aguila
RESIDENTE DE OBRA
CII N° 56199



INFORME DE CUMPLIMIENTO DE PLAN DE SEGURIDAD, SALUD OCUPACIONAL Y MEDIO AMBIENTE

Constructora Inmobiliaria Rio Huallaga S.A.C.
RUC. 20450278051

Abner Guzman Tejada
GERENTE GENERAL

Guillermo Díaz Palomino
GUILLERMO DÍAZ PALOMINO
INGENIERO CIVIL
Inscrito en el Colegio de Ingenieros N° 67086

CONSTRUCTORA INMOBILIARIA
RIO HUALLAGASAC
RUC: 20450278051

Ing. Julio César Mendoza del Aguila
Ing. Julio César Mendoza del Aguila
RESIDENTE DE OBRA
CIP N° 56199

EJECUCIÓN DE LA OBRA: "CONSTRUCCIÓN DE LA SEDE PARA VIGILANCIA SANITARIA Y
ZONA DE TRATAMIENTO TIPO II JUAN GUERRA – SAN MARTÍN"



INFORME DE SEGURIDAD Y SALUD EN EL TRABAJO

OBRA

"CONSTRUCCIÓN DE LA SEDE PARA LA VIGILANCIA SANITARIA Y ZONA DE TRATAMIENTO TIPO II JUAN GUERRA – SAN MARTIN"

Constructora Inmobiliaria Rio Huallaga S.A.C.
RUC. 20450278051

Abner Guzman Tejada
Abner Guzman Tejada
GERENTE GENERAL

GUILLERMO DIAZ PALOMINO
INGENIERO CIVIL
Reg. del Colegio de Ingenieros N° 67086

NOVIEMBRE - 2023

CONSTRUCTORA INMOBILIARIA
RIO HUALLAGA S.A.C.
RUC. 20450278051

Ing. Julio Cesar Mendoza del Aguila
RESIDENTE DE OBRA
CIP N° 56199

CONSTRUCTORA INMOBILIARIA
RIO HUALLAGA S.A.C.
Pasteur R. Viena Azogal
Pasteur R. Viena Azogal
JG. DE SEGURIDAD Y SALUD EN EL TRABAJO
CNP N° 00896

ELABORADO POR:

CONSTRUCTORA INMOBILIARIA RIO HUALLAGA S.A.C.

	OBRA "CONSTRUCCIÓN DE LA SEDE PARA LA VIGILANCIA SANITARIA Y ZONA DE TRATAMIENTO TIPO II JUAN GUERRA – SAN MARTIN"	ELABORADO: PVA/ESST REVISADO: RO/AQB
	INFORME SE SEGURIDAD Y SALUD EN EL TRABAJO – NOVIEMBRE 2023	Página 2 de 15

ÍNDICE

- I. INTRODUCCIÓN 4
- II. OBJETIVO 4
- III. ALCANCE 4
- IV. COMPONENTES DEL PLAN DE SEGURIDAD Y SALUD EN EL TRABAJO
5
 - 4.1. PROGRAMA DE SEGURIDAD Y SALUD OCUPACIONAL 5
 - 4.1.1. Elaboración, implementación y administración del Plan de seguridad y salud en el trabajo..... 5
 - 4.1.2. Implementación de Equipos de Protección Personal 5
 - 4.1.3. Equipos de Protección Colectiva 5
 - 4.1.4. Señalización temporal de seguridad 5
 - 4.1.5. Capacitación en seguridad y salud 5
 - 4.1.6. Recursos para respuestas ante emergencias en seguridad y salud en el trabajo 5
- V. ACTIVIDADES REALIZADAS 5
 - 5.1. PROGRAMA DE SEGURIDAD Y SALUD OCUPACIONAL 5
 - 5.1.1. Elaboración, implementación y administración del Plan de seguridad y salud en el trabajo..... 5
 - 5.1.2. Implementación de Equipos de Protección Personal 5
- VI. OTRAS ACTIVIDADES RELEVANTES 13
- VII. ANEXOS 15

ÍNDICE DE CUADROS

- Cuadro N°. 1: Colores de cascos según su cargo 8
- Cuadro N°. 2: Listado de temas de las charlas rápidas de Seguridad 9

 GUILLERMO DIAZ PALOMINO
 INGENIERO CIVIL
 Reg. en el Colegio de Ingenieros N° 67036

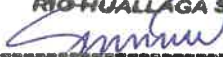
CONSTRUCTORA INMOBILIARIA
 RIO HUALLAGA SAC

 Pasteur R. Viena Azara
 ING. DE SEGURIDAD Y SALUD EN EL TRABAJO
 CMP N° 28896

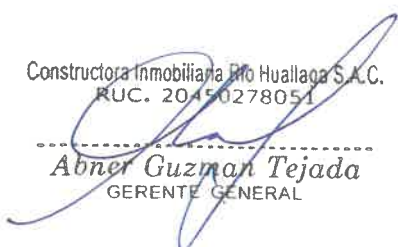
Constructora Inmobiliaria Rio Huallaga S.A.C.
 RUC: 20450278051

 Abner Guzman Tejada
 GERENTE GENERAL

CONSTRUCTORA INMOBILIARIA
 RIO HUALLAGA SAC
 RUC: 20450278051

 Ing. Julio Cesar Mendoza del Aguila
 RESIDENTE DE OBRA
 CIP N° 56199

	OBRA "CONSTRUCCIÓN DE LA SEDE PARA LA VIGILANCIA SANITARIA Y ZONA DE TRATAMIENTO TIPO II JUAN GUERRA - SAN MARTIN"	ELABORADO: PVA/ESST REVISADO: ROJAQB
	INFORME SE SEGURIDAD Y SALUD EN EL TRABAJO - NOVIEMBRE 2023	Página 3 de 15

ÍNDICE DE FOTOS

Foto N° 1: Se evidencia al personal operativo, haciendo uso de su uniforme de trabajo, en el sembrío de Grass.....	6
Foto N° 2: Se evidencia al personal operativo y de staff, haciendo uso de su uniforme de trabajo.	7
Foto N° 3: Se evidencia la instalación de conos de seguridad, para delimitación de la zona de trabajo.....	9
Foto N° 4: Se evidencia el desarrollo de la charla rápida de Seguridad y salud en el trabajo.....	10
Foto N° 5: Se muestra Estación de Emergencia, ubicada en los exteriores del módulo A.	12
Foto N° 6: Se evidencia la inspección del extintor, ubicado en el generador...	13
Foto N° 7: Se evidencia punto de hidratación, ubicado en las instalaciones exteriores de la obra.....	14

 Constructora Inmobiliaria Rio Huallaga S.A.C.
 RUC: 20450278031

Abner Guzman Tejada
 GERENTE GENERAL

CONSTRUCTORA INMOBILIARIA
 RIO HUALLAGA S.A.C.

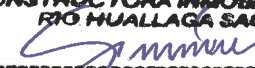

Pasteur R. Viena Azog
 ING. DE SEGURIDAD Y SALUD EN EL TRABAJO
 CMP N° 80886

 CONSTRUCTORA INMOBILIARIA
 RIO HUALLAGA S.A.C.
 RUC: 20450278031

Ing. Julio César Mendoza del Aguila
 RESIDENTE DE OBRA
 CIP N° 56199



GUILLERMO DIAZ PALOMINO
 INGENIERO CIVIL
 Reg. del Colegio de Ingenieros N° 67036

	OBRA "CONSTRUCCIÓN DE LA SEDE PARA LA VIGILANCIA SANITARIA Y ZONA DE TRATAMIENTO TIPO II JUAN GUERRA – SAN MARTIN"	ELABORADO: PVA/ESST
	INFORME SE SEGURIDAD Y SALUD EN EL TRABAJO – NOVIEMBRE 2023	REVISADO: RO/AQB Página 4 de 15

I. INTRODUCCIÓN

La ejecución de la obra "CONSTRUCCIÓN DE LA SEDE PARA LA VIGILANCIA SANITARIA Y ZONA DE TRATAMIENTO TIPO II JUAN GUERRA – SAN MARTIN", es ejecutado por Constructora Inmobiliaria Río Huallaga S.A.C., en adelante COIRH S.A.C., por encargo de la Unidad Ejecutora 002: Programa de Desarrollo de Sanidad Agropecuaria – PRODESA.

La empresa COIRH, en cumplimiento de su Política de Seguridad y Salud en el Trabajo, donde se desarrollan diversas actividades como parte del proceso productivo generando peligros de diversas magnitudes, que pueden afectar a la integridad física, salud y mental de los trabajadores y terceros. Así cómo también a la propiedad (Equipos pesados y livianos, herramientas, entre otros).

Por tal razón, se lleva a cabo la ejecución de una serie de medidas destinadas a prevenir, mitigar, los riesgos durante la ejecución de la obra.

II. OBJETIVO

Ejecutar el Plan de seguridad y salud en el trabajo, durante el mes de noviembre de 2023, para prevenir, minimizar y/o mitigar los peligros y riesgos que pudieran resultar de las actividades constructivas de la obra, y a su vez garantizar la integridad física, la salud y mental de los trabajadores y de terceros.

III. ALCANCE

El desarrollo del Plan de seguridad y salud en el trabajo es aplicable a todo el personal que se vea involucrado, y que participe de manera directa o indirecta en las actividades de la obra: "CONSTRUCCIÓN DE LA SEDE PARA LA VIGILANCIA SANITARIA Y ZONA DE TRATAMIENTO TIPO II JUAN GUERRA – SAN MARTIN".



 GUILLEMO DIAZ PALOMINO
 INGENIERO CIVIL
 Reg. del Colegio de Ingenieros N° 67086

CONSTRUCTORA INMOBILIARIA
 RIO HUALLAGA SAC

 Pasteur R. Viena Azong
 ING. DE SEGURIDAD Y SALUD EN EL TRABAJO
 CMP N° 8086

Constructora Inmobiliaria Río Huallaga S.A.C.
 RUC. 20450278051

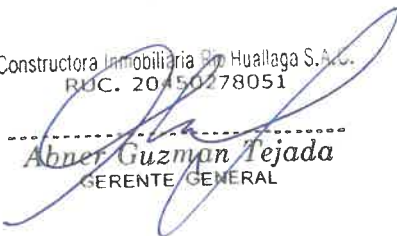

 Abner Guzman Tejada
 GERENTE GENERAL

CONSTRUCTORA INMOBILIARIA
 RIO HUALLAGA SAC
 RUC: 20450278051



 Ing. Julio César Mendoza del Aguila
 RESIDENTE DE OBRA
 CIP N° 56199

	OBRA "CONSTRUCCIÓN DE LA SEDE PARA LA VIGILANCIA SANITARIA Y ZONA DE TRATAMIENTO TIPO II JUAN GUERRA – SAN MARTIN"	ELABORADO: PVA/ESST
	INFORME SE SEGURIDAD Y SALUD EN EL TRABAJO – NOVIEMBRE 2023	REVISADO: RO/AQB Página 5 de 15

IV. COMPONENTES DEL PLAN DE SEGURIDAD Y SALUD EN EL TRABAJO

Según el Expediente Técnico del proyecto y el presupuesto de la obra, las actividades valorizables en materia de Seguridad y salud en el trabajo son las siguientes:

- 4.1. PROGRAMA DE SEGURIDAD Y SALUD OCUPACIONAL
 - 4.1.1. Elaboración, implementación y administración del Plan de seguridad y salud en el trabajo
 - 4.1.2. Implementación de Equipos de Protección Personal
 - 4.1.3. Equipos de Protección Colectiva
 - 4.1.4. Señalización temporal de seguridad
 - 4.1.5. Capacitación en seguridad y salud
 - 4.1.6. Recursos para respuestas ante emergencias en seguridad y salud en el trabajo

Constructora Inmobiliaria Río Huallaga S.A.C.
RUC. 20450278051

Abner Guzman Tejada
GERENTE GENERAL

V. ACTIVIDADES REALIZADAS

- 5.1. PROGRAMA DE SEGURIDAD Y SALUD OCUPACIONAL
 - 5.1.1. Elaboración, implementación y administración del Plan de seguridad y salud en el trabajo

En concordancia con la Ley de Seguridad y Salud en el Trabajo y su Reglamento, la norma G.050 – Seguridad durante la construcción, la empresa COIRH, se viene desarrollando el Plan de seguridad y salud en el trabajo en las diferentes actividades de la ejecución del proyecto.

En el presente mes de noviembre se desarrolló actividades como acabados (varios), instalación de equipos y ductos de aire acondicionado, implementación de butacas, entre otras actividades complementarias, que forman parte de la etapa final de la obra.

- 5.1.2. Implementación de Equipos de Protección Personal

- 5.1.2.1. Uniforme de trabajo

El uniforme de trabajo para el personal operativo consiste en:

CONSTRUCTORA INMOBILIARIA
RIO HUALLAGA SAC
Pasteur R. Viena Azong
ING. DE SEGURIDAD Y SALUD EN EL TRABAJO
CNP N° 80886

CONSTRUCTORA INMOBILIARIA
RIO HUALLAGA SAC
RUC: 20450278051
Ing. Julio Cesar Moya del Águila
RESIDENTE DE OBRA
CIP N° 86199

	OBRA "CONSTRUCCIÓN DE LA SEDE PARA LA VIGILANCIA SANITARIA Y ZONA DE TRATAMIENTO TIPO II JUAN GUERRA – SAN MARTIN"	ELABORADO: PVA/ESST REVISADO: RO/AQB
	INFORME SE SEGURIDAD Y SALUD EN EL TRABAJO – NOVIEMBRE 2023	Página 6 de 15

- Pantalón drill color anaranjado con cintas reflectivas de 2" tipo 3.
- Polo manga larga color anaranjado con cintas reflectivas de 2" tipo 3.

El uniforme de trabajo para el personal de staff consiste en:

- Camisa manga larga color celeste.
- chaleco color anaranjado, amarillo fluorescente y rojo, con cintas reflectivas de 2" tipo 2.

El personal operativo y de staff, usa el uniforme de trabajo durante la ejecución de sus labores.

Se procede con la renovación oportuna y adecuada del uniforme de trabajo teniendo en cuenta, principalmente, el tipo de actividad que desempeña el trabajador.



Foto N° 1: Se evidencia al personal operativo, haciendo uso de su uniforme de trabajo, en el sembrío de Grass.

Constructora Inmobiliaria Rio Huallaga S.A.C.
RUC. 20450278051

Abner Guzman Tejada
GERENTE GENERAL

CONSTRUCTORA INMOBILIARIA
RIO HUALLAGA S.A.C.
RUC: 20450278051

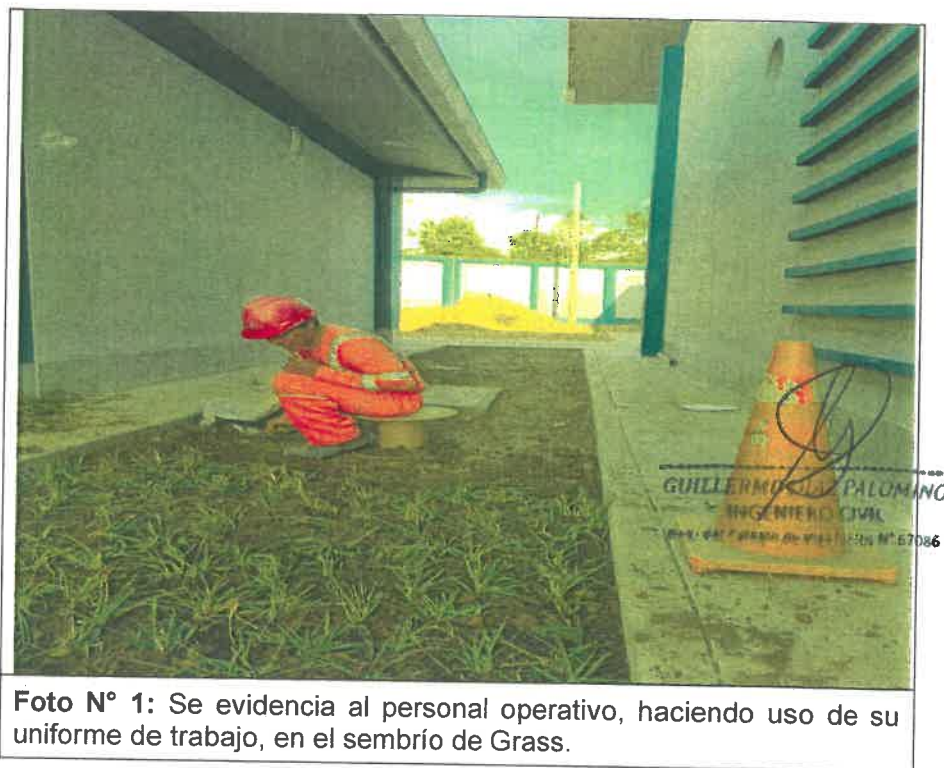
ing. Julio César Mendoza del Aguila
RESIDENTE DE OBRA
CIP N° 56199

CONSTRUCTORA INMOBILIARIA
RIO HUALLAGA S.A.C.

Pasteur R. Viena Azong
ING. DE SEGURIDAD Y SALUD EN EL TRABAJO
CMP N° 80806

	OBRA "CONSTRUCCIÓN DE LA SEDE PARA LA VIGILANCIA SANITARIA Y ZONA DE TRATAMIENTO TIPO II JUAN GUERRA – SAN MARTIN"	ELABORADO: PVA/ESST REVISADO: RO/AQB
	INFORME SE SEGURIDAD Y SALUD EN EL TRABAJO – NOVIEMBRE 2023	Página 7 de 15



Foto N° 2: Se evidencia al personal operativo y de staff, haciendo uso de su uniforme de trabajo.

5.1.2.2. Equipos de Protección Personal

El personal cuenta con sus respectivos Equipos de Protección Personal (EPPs) básico, de acuerdo con su puesto de trabajo y considerando las condiciones del mismo, se hace entrega de la cantidad de mudas adecuadas, las cuales se procede a la renovación oportuna, principalmente por deterioro.

Los Equipos de Protección Personal (EPPs) del personal operativo y de staff, consisten en:

- Protección de la cabeza (Casco de seguridad, con ratchet) COIRH, ha considerado, para facilitar la identificación, los siguientes colores de casco para los cargos descritos a continuación:

Constructora Inmobiliaria Rio Huallaga S.A.C.
RUC. 20450278051

Abner Guzman Tejada
GERENTE GENERAL

CONSTRUCTORA INMOBILIARIA
RIO HUALLAGA S.A.C.
RUC: 20450278051

Ing. Julio César Mendoza del Aguila
RESIDENTE DE OBRA
CIP N° 56199

CONSTRUCTORA INMOBILIARIA
RIO HUALLAGA S.A.C.
Pastor R. Viena Azong
ING. DE SEGURIDAD Y SALUD EN EL TRABAJO
CIP N° 67036

GUILLEMO DIAZ TALOMINO
INGENIERO CIVIL
Reg. del Colegio de Ingenieros N° 67036

	OBRA "CONSTRUCCIÓN DE LA SEDE PARA LA VIGILANCIA SANITARIA Y ZONA DE TRATAMIENTO TIPO II JUAN GUERRA – SAN MARTIN"	ELABORADO: PVA/ESST
	INFORME SE SEGURIDAD Y SALUD EN EL TRABAJO – NOVIEMBRE 2023	REVISADO: RO/AQB
		Página 8 de 15

Cuadro N°. 1: Colores de cascos según su cargo

CARGO	COLOR
Staff profesional	Blanco
Personal técnico	Azul
Maestro de obra	Plomo
Operario	Rojo
Oficial	Marrón
Ayudante	Naranja
Operador/conductor	Amarillo
Visitantes: funcionarios	Blanco
Otros.	Verde

Fuente: Elaboración propia, 2023.

GUILLERMO DÍAZ PALOMINO
 INGENIERO CIVIL
 Reg. del Colegio de Ingenieros N° 67028

- Protección de los ojos (Lentes de seguridad transparentes y oscuros).
- Protección de las vías respiratorias (Respiradores simples y especiales).
- Protección de los pies (Zapatos de seguridad y/o botas de jebe con punta de acero).
- Protección de oídos (Tapones y orejeras).
- Protección de las manos (Guantes de cuero, nitrilo, multipropósito, entre otros).

El personal operativo y de staff, usa los respectivos Equipos de Protección Personal - EPPs durante la ejecución de sus labores.

5.1.3. Equipos de Protección Colectiva

Los equipos de protección colectiva son aquellos que están dirigidos a proteger a varios trabajadores al mismo tiempo, dando las condiciones adecuadas para que los trabajadores realicen sus diversas actividades con la mejor seguridad posible.

En nuestras instalaciones contamos con diversas actividades desarrollándose para proteger a nuestros trabajadores, haciendo uso de materiales de seguridad como delimitadores de zonas de riesgo, siendo los siguientes; conos, malla de seguridad, barras de seguridad, cintas peligro (rojo y amarillo).

Constructora Inmobiliaria Rio Huallaga S.A.C.
 RUC: 20450278051

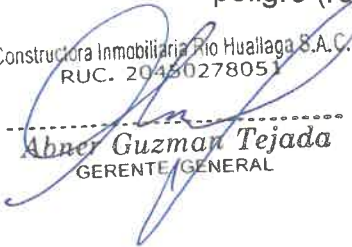
Abner Guzman Tejada
 GERENTE GENERAL

CONSTRUCTORA INMOBILIARIA
 RIO HUALLAGA S.A.C.
 RUC: 20450278051

Ing. Julio César Mendoza del Aguila
 RESIDENTE DE OBRA
 CIP N° 56199

CONSTRUCTORA INMOBILIARIA
 RIO HUALLAGA S.A.C.

Pastor R. Viena Azong
 ING. DE SEGURIDAD Y SALUD EN EL TRABAJO
 CMP N° 88866

	OBRA "CONSTRUCCIÓN DE LA SEDE PARA LA VIGILANCIA SANITARIA Y ZONA DE TRATAMIENTO TIPO II JUAN GUERRA - SAN MARTIN"	ELABORADO: PVA/ESST
		REVISADO: RO/AQB
	INFORME SE SEGURIDAD Y SALUD EN EL TRABAJO - NOVIEMBRE 2023	Página 9 de 15



Foto N° 3: Se evidencia la instalación de conos de seguridad, para delimitación de la zona de trabajo.

5.1.4. Capacitación en seguridad y salud

Se realizaron capacitaciones, inducciones a todo personal que se incorporó al equipo de trabajo, en temas de seguridad y salud, capacitaciones específicas, entre otros. Así como también se realizó todos los días mediante las charlas diarias de 5 minutos, antes del inicio de jornada.

Constructora Inmobiliaria Río Huallaga S.A.C.
RUC: 20450278051

5.1.4.1. Charlas rápidas de seguridad

Las charlas diarias de seguridad se desarrollaron al inicio de la jornada laboral, en las instalaciones de la obra, se incluyen temas de acuerdo con el nivel de riesgo de los trabajos a realizar, de igual forma se tratan conceptos generales de acuerdo con las actividades desarrolladas.

Abner Guzman Tejada
GERENTE GENERAL

Cuadro N°. 2: Listado de temas de las charlas rápidas de Seguridad

N°	Fecha	Tema tratado
01	02.11.2023	Recomendaciones generales en SST.
02	03.11.2023	El mejor hacer todo con Seguridad y Salud en el Trabajo.
03	04.11.2023	Medidas básicas en la instalación de tuberías.
04	06.11.2023	Recomendaciones en SST.
05	07.11.2023	Instrucciones para un trabajo seguro.
06	08.11.2023	Seguridad de herramientas eléctricas portátil.

Guillermo D. Palomino
INGENIERO CIVIL
Reg. del Colegio de Ingenieros N° 67036

CONSTRUCTORA INMOBILIARIA RIO HUALLAGA SAC
Pastor R. Viena Azeng
ING. DE SEGURIDAD Y SALUD EN EL TRABAJO
CIP N° 8886

CONSTRUCTORA INMOBILIARIA RIO HUALLAGA SAC
RUC: 20450278051
Ing. Julio Cesar Mendoza del Aguila
RESIDENTE EN OBRA
CIP N°

	OBRA	ELABORADO: PVA/ESST
	"CONSTRUCCIÓN DE LA SEDE PARA LA VIGILANCIA SANITARIA Y ZONA DE TRATAMIENTO TIPO II JUAN GUERRA - SAN MARTIN"	REVISADO:RO/AQB
	INFORME SE SEGURIDAD Y SALUD EN EL TRABAJO - NOVIEMBRE 2023	Página 10 de 15

07	13.11.2023	Cuidado de manos.
08	14.11.2023	Trabajo seguro.
09	15.11.2023	Trabajos en caliente.
10	17.11.2023	Medidas de seguridad en trabajos en asfaltos.
11	19.11.2023	Uso del casco de seguridad.
12	20.11.2023	Recomendaciones en seguridad y medio ambiente.
13	21.11.2023	Índices de accidente de trabajo.
14	22.11.2023	La seguridad necesita la cooperación de todos.
15	23.11.2023	Orden y limpieza.
16	24.11.2023	Los accidentados no escogen.
17	25.11.2023	La visión el mejor tesoro.
18	27.11.2023	La prevención evita accidentes.
19	28.11.2023	Inspección de herramientas manuales.

Fuente: Elaboración propia, noviembre 2023.





GUILLERMO DÍAZ PALOMINO
 INGENIERO CIVIL
 Reg. del Colegio de Ingenieros N° 66228

Foto N° 4: Se evidencia el desarrollo de la charla rápida de Seguridad y salud en el trabajo.

El registro de participantes de la charla rápida de Seguridad se presenta en el Anexo N° 01, del presente informe.

Constructora Inmobiliaria Rio Huallaga S.A.C.
 RUC. 20450278051



Abner Guzman Tejada
 GERENTE GENERAL

CONSTRUCTORA INMOBILIARIA
 RIO HUALLAGA S.A.C.
 RUC: 20450278051

 Ing. Julio César Mendoza del Aguila
 RESIDENTE DE OBRA
 CIP N° 56199

CONSTRUCTORA INMOBILIARIA
 RIO HUALLAGA S.A.C.

Pasteur R. Viena Azong
 ING. DE SEGURIDAD Y SALUD EN EL TRABAJO
 CIP N° 60086

	OBRA "CONSTRUCCIÓN DE LA SEDE PARA LA VIGILANCIA SANITARIA Y ZONA DE TRATAMIENTO TIPO II JUAN GUERRA – SAN MARTIN"	ELABORADO: PVA/ESST REVISADO: RO/AQB
	INFORME SE SEGURIDAD Y SALUD EN EL TRABAJO – NOVIEMBRE 2023	Página 11 de 15

5.1.5. Recursos para respuestas ante emergencias en seguridad y salud en el trabajo

5.1.5.1. Elaboración e implementación del Plan de contingencias

COIRH, ha elaborado el Plan de Emergencias, el cual se continúa implementando en los diferentes frentes de trabajo y espacios de la empresa (Oficinas, almacén, etc.) durante el presente mes.

Adicionalmente, se efectuaron coordinaciones con los establecimientos de salud, la comisaría PNP y la compañía de Bomberos de la ciudad de Tarapoto, para la atención inmediata de emergencias que pudiera presentarse durante la ejecución de la obra.

5.1.6. Implementación de equipos de socorro y primeros auxilios

Se cuenta con el equipamiento básico a fin de poder garantizar la atención oportuna de emergencias que pudieran presentarse, tanto en los frentes de trabajo como en las instalaciones auxiliares, durante el tiempo que demande la ejecución de la obra.

A la fecha se cuenta con una Estación de Emergencia implementada según los estándares básicos, ubicada en el comedor de la obra, el cual consiste en:

- Camilla rígida de plástico, color anaranjado.
- Camilla tipo canastilla.
- Inmovilizador craneal.
- Collarín cervical regulable.
- chaleco de extricación.
- Kit de férulas inmovilizadoras (Neumáticas).
- Resucitador Manual o Pocket mask.
- Torniquete.
- Kit de primeros Auxilios portable **
- Manta térmica.
- Extintor PQS de 6 Kg.
- Instructivo de Primeros Auxilios.

 GUILLERMO DIAZ PALOMINO
 INGENIERO CIVIL
 Reg. del Colegio de Ingenieros N° 67035

CONSTRUCTORA INMOBILIARIA
 RIO HUALLAGA SAC

 Posteur R. Viena Azong
 ING. DE SEGURIDAD Y SALUD EN EL TRABAJO
 CIP N° 56199

Constructora Inmobiliaria Rio Huallaga S.A.C.
 RUC. 20450278051

 Abner Guzman Tejada
 GERENTE GENERAL

CONSTRUCTORA INMOBILIARIA
 RIO HUALLAGA SAC
 RUC: 20450278051

 Ing. Julio Cesar Mendoza del Aguila
 RESIDENTE DE OBRA
 CIP N° 56199

	OBRA "CONSTRUCCIÓN DE LA SEDE PARA LA VIGILANCIA SANITARIA Y ZONA DE TRATAMIENTO TIPO II JUAN GUERRA – SAN MARTIN"	ELABORADO: PVA/ESST
		REVISADO: RO/AQB
	INFORME SE SEGURIDAD Y SALUD EN EL TRABAJO – NOVIEMBRE 2023	Página 12 de 15



Foto N° 5: Se muestra Estación de Emergencia, ubicada en los exteriores del módulo A.

(*) (**) Contenido mínimo según Reglamento de seguridad y salud en el trabajo para el sector construcción, aprobado mediante Decreto Supremo N° 011-2019-TR.

5.1.7. Señalización e implementación de equipos contra incendios

Durante el mes de noviembre se inspeccionaron los equipos contra incendios en las distintas áreas de trabajo, almacén, generador, entre otros.

Adicionalmente, los vehículos y equipos pesados de obra se encuentran equipados con extintores contra incendios, según normativa vigente.

Constructora Inmobiliaria Rio Huallaga S.A.C.
RUC: 20450278051

Abner Guzman Tejada
GERENTE GENERAL

CONSTRUCTORA INMOBILIARIA
RIO HUALLAGA SAC
Posteur R. Viena Azong
ING. DE SEGURIDAD Y SALUD EN EL TRABAJO
CNP N° 30886

CONSTRUCTORA INMOBILIARIA
RIO HUALLAGA SAC
RUC: 20450278051

Ing. Julio César Mendoza del Águila
RESIDENTE DE OBRA
CIP N° 56199

GUILLERMO BLAZ PALOMINO
INGENIERO CIVIL
Reg. del Colegio de Ingenieros N° 67036

	OBRA "CONSTRUCCIÓN DE LA SEDE PARA LA VIGILANCIA SANITARIA Y ZONA DE TRATAMIENTO TIPO II JUAN GUERRA - SAN MARTIN"	ELABORADO: PVA/ESST
	INFORME SE SEGURIDAD Y SALUD EN EL TRABAJO - NOVIEMBRE 2023	REVISADO: RO/AQB
		Página 13 de 15



Foto N° 6: Se evidencia la inspección del extintor, ubicado en el generador.

 GUILLERMO DÍAZ PALOMINO
 INGENIERO CIVIL
 Reg. del Colegio de Ingenieros N° 67086

VI. OTRAS ACTIVIDADES RELEVANTES

6.1. SEGURO COMPLEMENTARIO DE TRABAJO DE RIESGO - SCTR

El personal de obra cuenta con el Seguro Complementario de Trabajo de Riesgo –SCTR, a través de la aseguradora MAPFRE y la renovación se realiza de manera mensual.

En el Anexo N° 02, del presente informe a manera de muestra se presenta la Constancia de Aseguramiento.

6.2. SUMINISTRO DE AGUA TRATADA AL PERSONAL

Se suministró agua tratada al personal de obra, a fin de mantener los niveles óptimos de hidratación del personal, así mismo, se cuenta con stock para garantizar el abastecimiento continuo de agua tratada en los diferentes puntos de uso.

A la fecha se cuenta con 1 puntos de hidratación, ubicado en las instalaciones exteriores de la obra.

Constructora Inmobiliaria Rio Huallaga S.A.C.
 RUC. 20450278051

 Abner Guzman Tejada
 GERENTE GENERAL

CONSTRUCTORA INMOBILIARIA
 RIO HUALLAGA S.A.C.
 RUC: 20450278051

 Ing. Julio César Murodoza del Aguila
 RESPONSABLE DE OBRA
 CIP N° 56199

CONSTRUCTORA INMOBILIARIA
 RIO HUALLAGA S.A.C.

 Pasteur R. Viena Azong
 ING. DE SEGURIDAD Y SALUD EN EL TRABAJO
 CMP N° 8886

	OBRA "CONSTRUCCIÓN DE LA SEDE PARA LA VIGILANCIA SANITARIA Y ZONA DE TRATAMIENTO TIPO II JUAN GUERRA – SAN MARTIN"	ELABORADO: PVA/ESST
	INFORME SE SEGURIDAD Y SALUD EN EL TRABAJO – NOVIEMBRE 2023	REVISADO: RO/AQB
	Página 14 de 15	



Foto N° 7: Se evidencia punto de hidratación, ubicado en las instalaciones exteriores de la obra.

6.3. ANÁLISIS DE TRABAJO SEGURO

En el mes de noviembre se realizó la identificación de peligros y evaluación de riesgos en cada etapa de los trabajos y tareas en el desarrollo de las actividades durante la ejecución de la obra, y así generar controles que en alguna forma se pueda eliminar o minimizar los riesgos y peligros.

En el Anexo N° 03 del presente informe, se adjunta el Análisis de Trabajo Seguro (ATS) generados en los frentes de trabajo, durante el presente mes.

6.4. PERMISOS DE TRABAJO

Para las actividades consideradas de alto riesgo, tales como trabajos en altura, complementariamente a la AST, antes de su inicio, se generó el respectivo Permiso de Trabajo de Alto Riesgo – PTAR.

En el Anexo N° 04 del presente informe, se adjunta a modo de muestra Permisos de Trabajo de Alto Riesgo – PTARs, generados en los frentes de trabajo, durante el mes de noviembre 2023.

[Signature]
 GUILLELMO DIAZ PAZ MINO
 INGENIERO CIVIL
 N° de Matriculacion: 67086

6.5. ESTADÍSTICAS DE SEGURIDAD Y SALUD EN EL TRABAJO

Con el objetivo de ir midiendo (evaluar) mes a mes el desarrollo del proceso de prevención de riesgos, se hace necesario llevar un registro de los índices más relevantes de Seguridad y salud en el trabajo.

Constructora Inmobiliaria Río Huallaga S.A.C.
 RUC. 20450278051
[Signature]
 Abner Guzman Tejada
 GERENTE GENERAL

CONSTRUCTORA INMOBILIARIA
 RIO HUALLAGA S.A.C.
 RUC. 20450278051
[Signature]
 Ing. Julio Cesar Mendoza del Aguila
 REPRESENTANTE DE OBRA
 CIP N° 56199

CONSTRUCTORA INMOBILIARIA
 RIO HUALLAGA S.A.C.
[Signature]
 Pasteur R. Viena Azong
 ING. DE SEGURIDAD Y SALUD EN EL TRABAJO
 CMP N° 80696

	OBRA	ELABORADO: PVA/ESST
	"CONSTRUCCIÓN DE LA SEDE PARA LA VIGILANCIA SANITARIA Y ZONA DE TRATAMIENTO TIPO II JUAN GUERRA – SAN MARTIN"	REVISADO: RO/AQB
	INFORME SE SEGURIDAD Y SALUD EN EL TRABAJO – NOVIEMBRE 2023	Página 15 de 15

Es por ello que, mes a mes se viene trabajando los índices en seguridad que son, índice de frecuencia, índice de gravedad e índice de accidentabilidad.

Las estadísticas correspondientes al presente mes de noviembre se detallan en el Anexo N° 05 del presente informe.

VII. ANEXOS

- Anexo N° 01: Registros de participantes (Varios).
- Anexo N° 02: Constancia de Seguro Complementario de Trabajo de Riesgo – SCTR.
- Anexo N° 03: Análisis de Trabajo Seguro (ATS).
- Anexo N° 04: Permisos de Trabajo de Alto Riesgo (PTAR).
- Anexo N° 05: Estadísticas de Seguridad y salud en el trabajo.

Constructora Inmobiliaria Rio Huallaga S.A.C.
RUC. 20450278051

Abner Guzman Tejada
GERENTE GENERAL

CONSTRUCTORA INMOBILIARIA
RIO HUALLAGA/SAC

Pasteur R. Viena Azong
ING. DE SEGURIDAD Y SALUD EN EL TRABAJO
CMP N° 6886

CONSTRUCTORA INMOBILIARIA
RIO HUALLAGA/SAC
RUC: 20450278051

Ing. Julio César Mendoza del Aguila
RESIDENTE DE OBRA
VIP N° 56199

GUILLERMO
INGENIERO CIVIL
Reg. del Colegio de Ingenieros N°



REPORTE DE SEGURIDAD, MEDIO AMBIENTE Y SOCIAL DE OBRA

Constructora Inmobiliaria Rio Huallaga S.A.C.
RUC: 20450278051

Abner Guzman Tejada

Abner Guzman Tejada
REFERENTE GENERAL

CONSTRUCTORA INMOBILIARIA
RIO HUALLAGA SAC
RUC: 20450278051

Ing. Julio César Mendoza del Aguila

Ing. Julio César Mendoza del Aguila
RESIDENTE DE OBRA
CIP N° 56199

EJECUCIÓN DE LA OBRA: "CONSTRUCCIÓN DE LA SEDE PARA VIGILANCIA SANITARIA Y ZONA DE TRATAMIENTO TIPO II JUAN GUERRA – SAN MARTÍN"

REPORTE DE SEGURIDAD, MEDIO AMBIENTE Y SOCIAL DE OBRA			
1) Nombre de la obra: CONSTRUCCIÓN DE LA SEDE PARA LA VIGILANCIA SANITARIA Y ZONA DE TRATAMIENTO TIPO II JUAN GUERRA - SAN MARTIN		N° de Contrato: 048-2022-SENASA-PRODESA FASE II	
Empresa CONTRATISTA	Nombre: Constructora Inmobiliaria Río Huallaga S.A.C. (COIRH)	Supervisor responsable: Ing. Guillermo Díaz Palomino	Fecha de inicio de obra: 05 de septiembre 2022
	Responsable SSOMA: Ing. Pasteur R. Viena Azang		Mes y año del reporte: Noviembre - 2023
	Residente de Obra: Ing. Julio Cesar Mendoza Del Águila		Días de ejecución de Obra : 365 días calendario

2) Actividades constructivas realizadas en el mes:

2.1 Jardinería (sembrío de grass)

2.2. Pintura.

2.3. Instalaciones eléctricas

2.4. Instalación de puertas y ventanas.

2.5. Instalación de ductos de aire acondicionado.

Comunicaciones. 2.6.

3) Plan de Manejo Ambiental de obra: Actividades realizadas en el mes y adjuntar el Plan de Manejo Ambiental

Cuenta con Plan de Manejo ambiental Si No

3.1. Legislación y Regulación Nacional, indicar si cuenta con

Licencia de construcción	SI	<input type="checkbox"/>	<input type="checkbox"/>
Permiso de canteras	SI	<input type="checkbox"/>	<input type="checkbox"/>
Uso de aguas	SI	<input type="checkbox"/>	<input type="checkbox"/>
Otros especificar	SI	<input type="checkbox"/>	<input type="checkbox"/>
Autorización de Depósito de Material Excedente - DME	SI	<input type="checkbox"/>	<input type="checkbox"/>
Plan de Monitoreo Arqueológico - PMA	SI	<input type="checkbox"/>	<input type="checkbox"/>

3.2. Manejo de Productos químicos (indicar las actividades de control en el mes)

3.2.1. Implementación de Hojas MSDS.

3.3. Manejo de residuos sólidos (indicar las actividades de control en el mes)

3.3.1. Transporte y disposición final de RR.SS.

3.4. Monitoreo Ambiental (indicar si se realizó monitoreo ambiental de aplicar):
La partida ya fue ejecutada.

3.5. Plan de Monitoreo Arqueológico fue ejecutada. La partida ya

4. Salud, seguridad ocupacional y comunitarios

4.1 Cantidad de trabajadores en el mes (diferenciado por sexo y cargo que ocupa):

28	Sexo	N° de personal de obra	N° de personal staff
	Mujeres	1	0
Hombres	22	5	
Total	23	5	

4.3. Plan de seguridad y salud en el trabajo (Actividades realizadas en el mes y adjuntar el Plan de seguridad y salud en el trabajo):

4.3.1. Administración del Plan de seguridad y salud en el trabajo:

4.3.2. Implementación de Equipos de Protección Personal - EPPs.

4.3.3. Realización de charlas rápidas diarias de seguridad y salud en el trabajo.

4.3.4. Equipos de socorro y primeros auxilios.

4.3.5. Generación de SCTR.

4.3.6. Implementación de Permisos de Trabajo.

Inspecciones en Seguridad y salud en el trabajo. 4.3.7.

4.4. Plan de Manejo COVID-19 (Actividades realizadas en el mes y adjuntar Plan COVID-19)

Mediante Decreto Supremo N° 003-2023-SA, publicado el 24 de febrero de 2023, se prorrogó la Emergencia Sanitaria hasta el 25 de mayo de 2023. En este sentido, al no haberse emitido norma alguna que extienda nuevamente dicho estado, la Emergencia Sanitaria, ha llegado a su fin. Además, se precisa que, mediante Decreto Supremo N° 130-2022-PCM, publicado el 27 de octubre de 2022, el Gobierno Peruano oficializó el fin del Estado de Emergencia Nacional que se declaró en el año 2020 por las circunstancias que venían afectando la vida y la salud de las personas como consecuencia de la COVID-19 además, con fecha 05 de mayo de 2023, la Organización Mundial de la Salud, OMS, declaró el fin de Emergencia Sanitaria Internacional por la COVID-19. Por lo tanto, ya no correspondería su aplicación durante la ejecución de la obra.

4.5. Reporte de Accidentes / Incidentes:

Cantidad Horas trabajadas al mes	5376	Días sin accidentes	30
----------------------------------	------	---------------------	----

Índice de frecuencia = $\frac{N^\circ \text{ de accidente} \times 1.000.000}{\text{Horas trabajadas} - \text{Horas de exposición al riesgo}}$	0.00	Índice de Gravedad = $\frac{N^\circ \text{ de días perdidos}}{\text{Horas trabajadas}}$	0.00
---	------	---	------

Accidente	Acciones correctivas o preventivas
No se registró accidentes en el mes de noviembre de 2023.	*****

Incidentes	Acciones correctivas o preventivas
No se registraron incidentes en el mes de noviembre de 2023.	*****

Nota: Toda información es una Declaración Jurada del Contratista.

Constructora Inmobiliaria Río Huallaga S.A.C.
RUC: 20450278051

Abner Guzman Tejada
GERENTE GENERAL

CONSTRUCTORA INMOBILIARIA RIO HUALLAGA SAC

Pasteur R. Viena Azang
ING. DE SEGURIDAD Y SALUD EN EL TRABAJO

CONSTRUCTORA INMOBILIARIA RIO HUALLAGA SAC
RUC: 20450278051

Ing. Julio Cesar Mendoza del Águila
RESIDENTE DE OBRA
CIP N° 56199



CONSTRUCTORA INMOBILIARIA
RIO HUALLAGA S.A.C.
PASTEUR R. VIEIRA AZOQUE
RESIDENTE DE OBRA
CH N° 56199

Constructora Inmobiliaria Rio Huallaga S.A.C.
RUC: 20450278051

Abner Guzman Tejada
GERENTE GENERAL

1) Controles de Seguridad y salud en el trabajo:



CONSTRUCTORA INMOBILIARIA
RIO HUALLAGA S.A.C.
RUC: 20450278051

Ing. Julio César Mendoza del Aguila
RESIDENTE DE OBRA
CH N° 56199

