

REQUERIMIENTO

1. FINALIDAD PÚBLICA DE LA CONTRATACIÓN

El presente proceso tiene la finalidad la adquisición de vestuario y accesorios para el personal de cadetes de nuestra Institución, que permita la identificación de la institución educativa. Los bienes objeto de este proceso de selección, deberán ser prendas de calidad, de reciente producción, debidamente identificados

2. DESCRIPCIÓN GENERAL DEL REQUERIMIENTO

Las descripciones del requerimiento están definidas para una población de 250 alumnos cadetes

ITEM	DESCRIPCION DE LOS BIENES	UNIDAD DE MEDIDA	CANTIDAD
1	Uniforme De Gala Azul Marino con Funda Porta terno (Polaca-Pantalón, Caponas, Emblemas, Corbata, Correa De Gala, Kepi, Cinto De Gala, Porta Kepi)	UNIDAD	109
2	Maleta (Menor A 1/4 De La Uit) De Poliéster Con Ruedas	UNIDAD	250
3	Uniforme Camuflado UNIPAT con Funda Porta terno	UNIDAD	250
4	Uniforme De Aula Color Beige	UNIDAD	359

3. ESPECIFICACIONES TÉCNICAS

1. UNIFORME DE GALA AZUL MARINO C/FUNDA PORTATERNO (POLACA-PANTALON, CAPONAS, EMBLEMAS, CORBATA, CORREA DE GALA, KEPI, CINTO DE GALA, PORTA KEPI)



A) De la Tela : CASIMIR COLOR ENTERO

ESPECIFICACIONES TECNICAS







	CARACTERISTICAS	DESCRIPCIÓN	NORMA
CONSTRUCCIÓN	Composición de Fibras	(Poliéster 65% / Viscosa 35%) +/-5%	AATCC 20A -2018
	Ligamento	SARGA 2/2 Z	NTP 231.141
	Ancho total	160 +/- 3 cm.	NTP 231.001:1967
	PESO Gr/mt ²	295,00 +/- 5%	ASTM D3776
ESTABILIDAD DIMENSIONAL	Estabilidad Dimensional	+/- 2%	AATCC 135
SOLIDEZ AL COLOR	A la luz	Min.: 2.5 (colores medios y claros)	AATCC 16, 20 AFU
		Min.: 4.0 (colores oscuros)	
	Al frote seco	Min.: 4.0, (colores medios y claros)	AATCC 8
		Min.: 3.5, (colores oscuros)	
	Al frote húmedo	Min.: 3.0 (colores medios y claros)	AATCC 8
Min.: 2.0 (colores oscuros)			
Al lavado	Min.: 4.0 (cambio de color)	AATCC 61, 2A	
	Chamuscados:3.0,	ASTM D3512	

SOLIDEZ A LA FORMACION DE PILLING	Solidez a la Formación de Pilling	Sin Chamuscar 2.0	
	Colores Entero	Min.: 4.0	AATCC 119
CAMBIO DE COLOR POR	Colores Melange	Min.: 3.5	
ABRASION			
RESISTENCIA A LA TRACCIÓN	Trama y Urdimbre	Mínimo: 60 Kg	ASTM D5034 1995
TEÑIDO Y ACABADO	Proceso tintero	Teñido en pieza	
	Acabado	Estabilizado	
COLORANTES	Poliéster	Dispersos	
	Rayón Viscosa	Directos	

BENEFICIOS

TEJIDO COMPACTO 	
ALTA RESISTENCIA 	RESISTENCIA AL PILING 

SUGERENCIAS DE LAVADO

Lavado delicado 	Lavar al seco 
Realizar un planchado suave 	No utilizar suavizantes 
No usar blanqueadores 	Secar a baja temperatura 

B) POLACA

- Cuellos : Abierto, unidos a solapas cortas, con Marruecos.
- Hombreras : Una a cada lado
- Bordado : En el brazo izquierdo llevará bordado directamente en la prenda la Insignia y medio arco del colegio militar a colores.
- Bolsillos : Cuatro (04), (02) inferiores y 02 superiores, con tapa de tres puntas escote circular entre punta y punta, Pespunte de 0.5 cm. distribuidos de la siguiente forma: Dos (02) a la altura del pecho, con tablero en la parte central 4 cm. de ancho; y dos laterales inferiores.
- Espalda : De dos piezas unidas entre sí, por una costura recta que llega hasta 20 cm. del borde inferior, dejando una abertura en cuyo final la pieza derecha se introduce 4 cm. debajo de la izquierda.
- Botones : Cuatro (04) grandes para abotonar la polaca y sus (06) chicos para los bolsillos y hombreras, de bronce y con las iniciales del colegio grabado.
- Relieve : Logo del colegio (CMPRG) con laureles, cerrando el conjunto un marco circular acordonado, al reverso indicara el nombre de la empresa fabricante de la prenda
- Dimensiones : Botón grande 20 mm. de diámetro y Botón chico 16 mm. De diámetro.
- Bocamangas : De la misma tela de la polaca de 12 cm. de altura, de ancho variable y pegados a la manga por una doble costura. Encima

de la bocamanga llevara UNA FLOR DE LIS DE BUENA CALIDAD.

Acabado : Buena presentación, exento de fallas. En el reverso indicara el nombre de la empresa

PARTE INTERIOR DE LA POLACA

- a) Toda prenda lleva un forro se seda. Asimismo, debajo del forro lleva Brin desde los hombros hasta el pecho.
- b) En el lado derecho a la altura del pecho, lleva un bolsillo de dos “vivos”, de 14 cm. de ancho con una profundidad de 18 cm.
- c) En el lado izquierdo a la altura de la cintura un bolsillo de dos “vivos”, de once (11) cm, de ancho con una profundidad de 14 cm.

EMBALAJE Y PRESENTACIÓN:

Cada polaca deberá contar con la Razón Social del Fabricante, N° de talla y en su respectivo colgador y porta terno.

El internamiento se realizará por unidad y debe figurar el nombre del alumno.

C) PANTALON

Corte : Corte recto

Bolsillos : Dos bolsillos posteriores de 11 cm. de boca con presillas y botones negros.

Braguetas : Con cierre relámpago antideslizante de 18-20 cm. Aproximadamente.

Pretina frisada : De 4.0 cm. de ancho con su respectivo refuerzo de lona, 07pasadores de 1.5 cm. de ancho para sostener la correa, 01 presilla Terminal con botón negro, 01 gancho de seguridad y botón.

Boca de Basta : Recta de 20 a 22 cm. de ancho

Costura : Costura recta oculta

Cintas Laterales : Cinta será de galón acanalado (tipo hércules) color negro de 14 mm en ambos lados, y en el centro un vivo de paño plomo.

Acabado : Buena presentación. Exento de fallas.

ESPECIFICACIONES TÉCNICAS UNIFORME DE GALA DE SALIDA (AZUL) Polaca

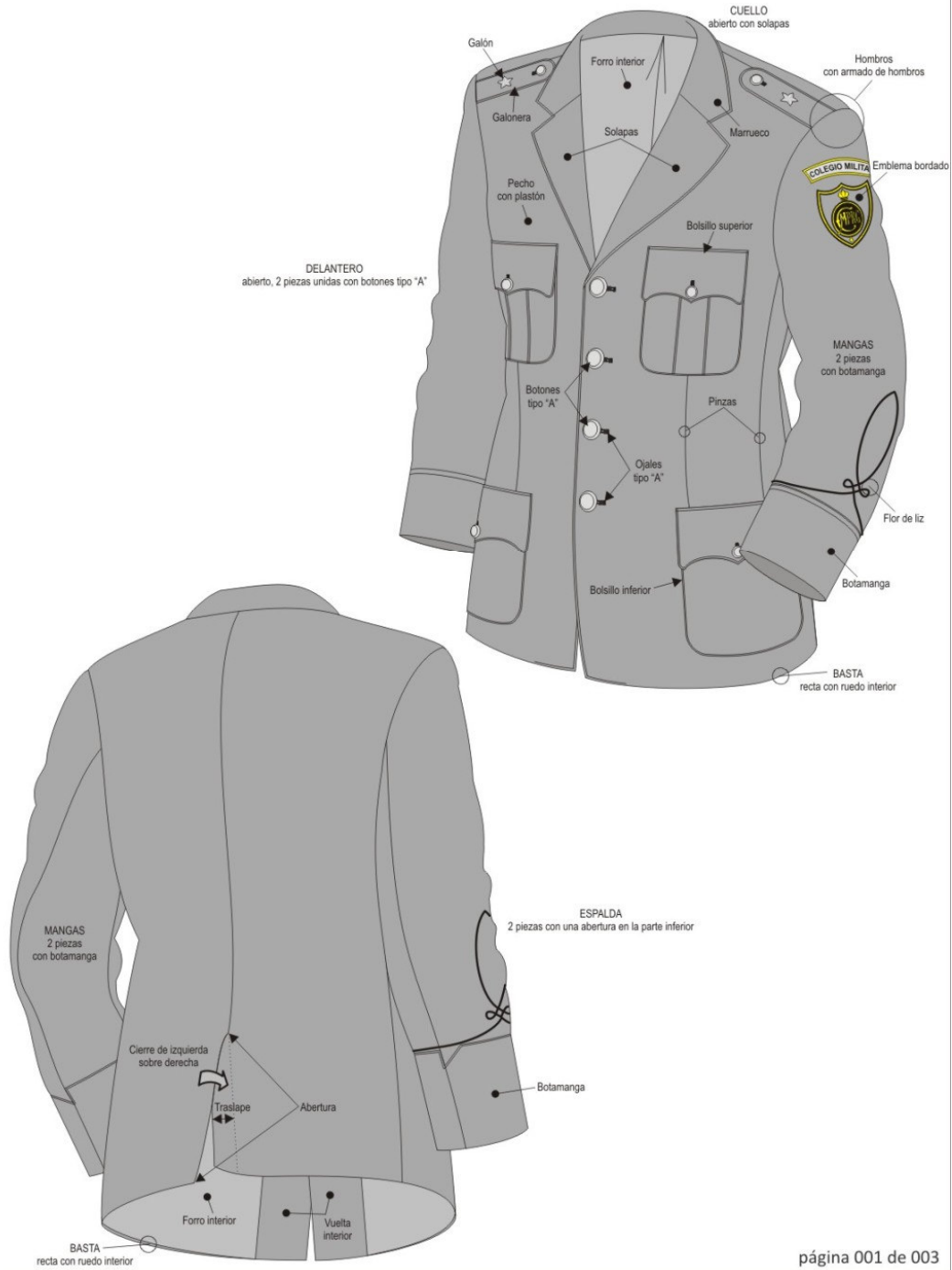

ESPECIFICACIONES TÉCNICAS UNIFORME DE GALA DE SALIDA (AZUL) Avios

BOLSILLO SUPERIOR

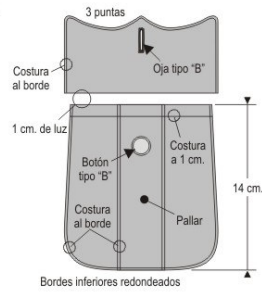
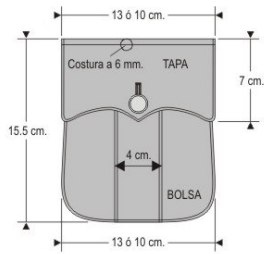

BOLSILLO INFERIOR

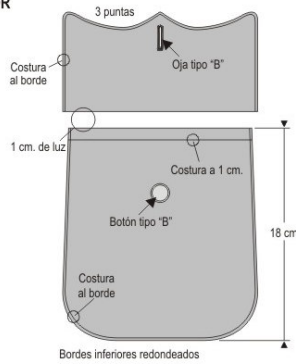
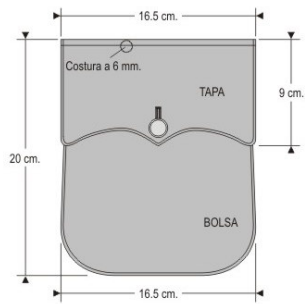

**BOTON TIPO "A"
(36 líneas)**

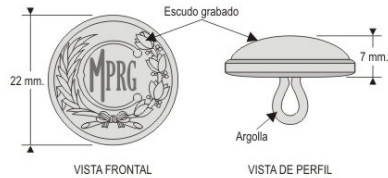

**BOTON TIPO "B"
(25 líneas)**

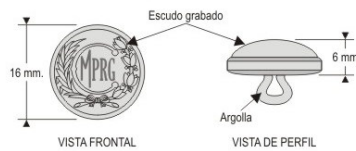

ESPECIFICACIONES TÉCNICAS
UNIFORME DE GALA DE SALIDA (AZUL)
Pantalón

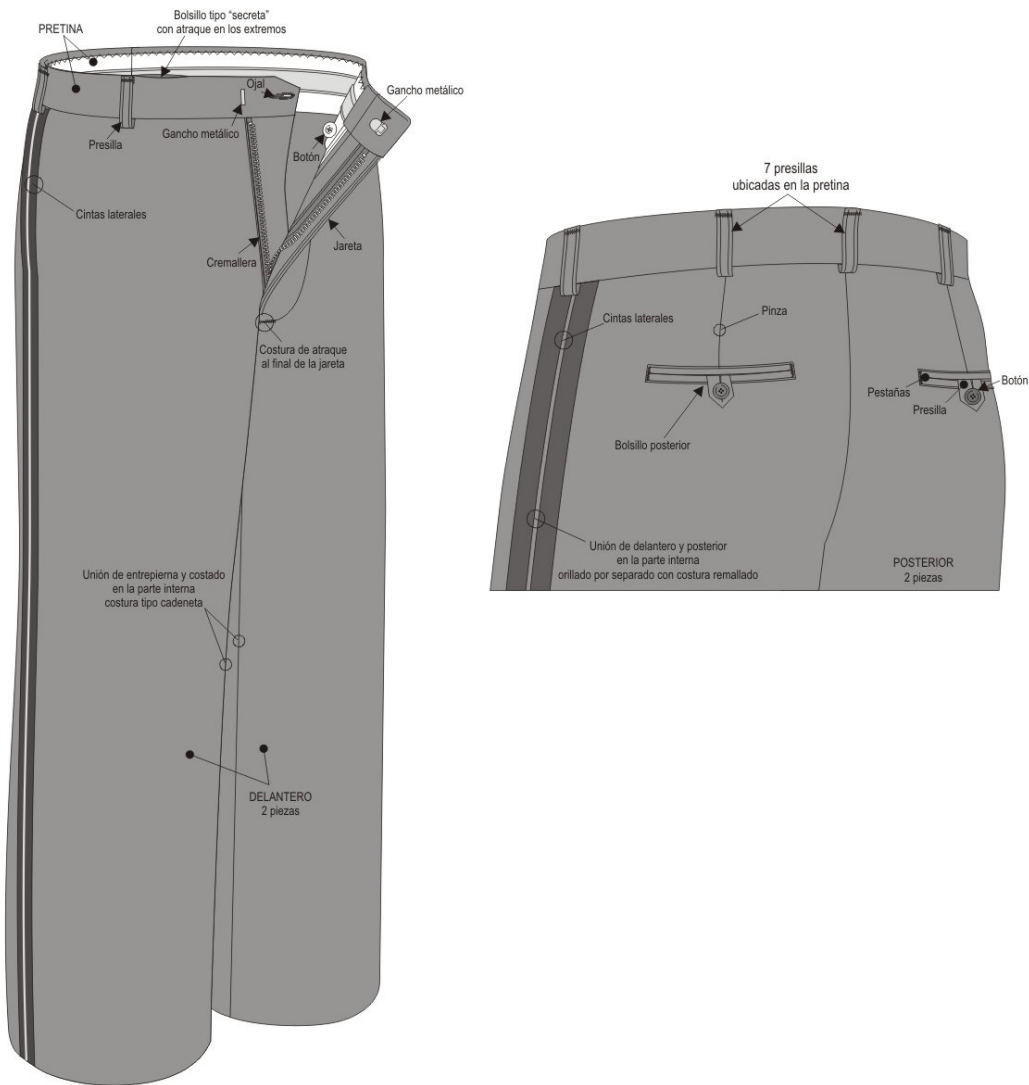

CAPONA DE SALIDA CON GALÓN METAL ESTRELLA

CARACTERISTICAS	DESCRIPCION
01. MATERIAL	
Base	
Composición	Acrílico.
Color	Plomo.
Espesor	4 +/- 1 mm.
Forro	
Composición	100% sintético.
Tipo	Paño.
Color	Plomo.
Elástico	
Tipo	Cinta de material sintético y filamento de caucho.
Dimensiones ancho	5.8 +/- 0.2 mm.
Galones	
Composición	Bronce 70/30 (+/- 2%).
Espesor de plancha	1/20".
Perno y tuerca	
Composición	Bronce 70/30 (+/- 2%).
Hilo de costura	
Composición	Poliéster de 2 cabos retorcidos, color negro.
Pegamento	
Composición	Silicona.
02. CONFECCIÓN	
Modelo	Reglamentario del Colegio Militar, ver gráfico.
Base	
Forma	Rectangular, con aristas biseladas de 45° todo el perímetro, con un lado terminado en punta de 10 +/- 0.5 cm de largo en la parte media, forrado con tela de paño 100% sintético de color plomo, pegado y cosido por la parte posterior cubriendo la base.
Dimensiones	Largo : 127 +/- 2 mm. Ancho : 50 +/- 2 mm.
Galones	
Forma	Tipo estrella de 6 puntas, de acuerdo al gráfico. Parte posterior un perno y tuerca de ajuste tipo USA.
Dimensiones	Díametro : 17 +/- 2 mm.
Acabado	De bronce 70/30 con brillo persistente. Bordes sin filos ni rebabas. Cantidad de galones de acuerdo al año de estudio del cadete.
Cantidad	
Tuerca de ajuste	
Forma	Circular con superficie exterior perimetral acanalada.
Dimensiones	Díametro : 10 +/- 1 mm. Espesor : 3 +/- 1 mm.
Acabado	Bordes sin filos ni rebabas.
03. ACABADO	Exento de defectos en material y confección, excelente presentación.

ESPECIFICACIONES TÉCNICAS

CORREA

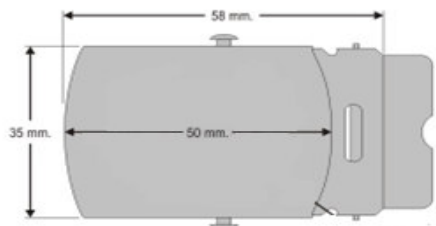
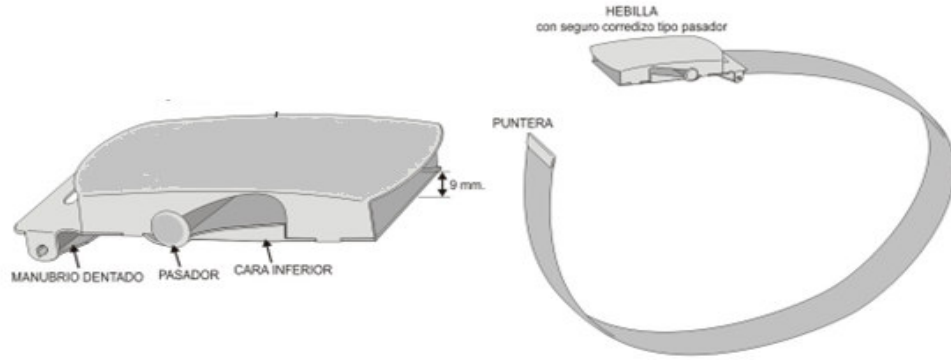

HEBILLA VISTA SUPERIOR

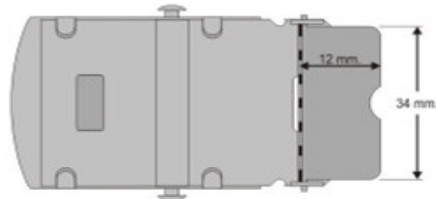

HEBILLA VISTA INFERIOR

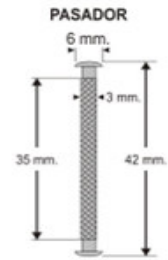

PANTALON AZUL

CARACTERISTICAS	DESCRIPCION
01. MATERIAL	
La misma que la polaca.	
Forro para bolsillos	
Composición	
Algodón	50 +/- 3%.
Polyéster	50 +/- 3%.
Tipo	Tafeta 1x1.
Peso/m2	100 +/- 2 gr.
Color	Al tono del color de la tela.
Botones	
Composición	Polyester.
Tipo	Con 4 huecos.
Dimensiones	De 22 líneas
Color	Al tono del color de la tela (color en masa no pintado).
Cremallera	
Composición	Bronce.
Tipo	Diente fino.
Dimensión	18 +/- 1 cm. de largo.
Ganchos metálicos	
Composición	Fierro 100%.
Tipo	Hembra-macho.
Acabado	Niquelado.
Cinta elasticada	
Composición	Material sintético.
Tipo	Con elástico visible.
Ancho	2.5 +/- 0.3 cm.
Ban roll	
Composición	polyester o fibra celulosa.
Ancho	2.5 +/- 0.2 cm.
Edge control	
Color	Blanco.
Ancho	5.5 +/- 0.3 cm.
Poliastro	
Color	Blanco.
Ancho	5 +/- 0.2 cm.
Hilo de costura y remalle	
Composición	Polyéster 100%.
Título	40/2.
Tipo	De 2 cabos retorcidos.
Color	Al tono del color de la tela.
02. CONFECCION	
Modelo	De vestir, de corte recto, ver gráfico.
Cintura	
	Pretina de 4 +/- 0.3 cm. de ancho, forrada con popelina de polyéster algodón al tono de 1 3/8" de ancho.
	Estructurado, reforzado con edge control, poliastro, ban rol y cinta con elástico en todo el contorno de la cintura.
Presillas	7 presillas tipo "pasador", de 1 x 4.8 +/- 0.3 cm. distribuidas proporcionalmente a lo largo de la pretina.

Ganchos metálicos	Del tipo "hembra/macho", colocado para el cierre de izquierda sobre derecha, en los extremos de la pretina.
Delantero	2 piezas, con 2 pliegues a cada lado.
Lado derecho de la pretina	Con un ojal tipo "ojo de chanco" y gancho metálico tipo "hembra" en la pretina cara externa.
Lado izquierdo de la pretina	Botón y gancho metálico tipo "macho" en la cara interna, para cierre.
Corte	Corte recto
Bolsillos	Dos bolsillos posteriores de 11 cm de boca con presillas y botones negros.
Braguetas	Con cierre relámpago antideslizante de 18-20 cm aproximadamente
Pretina frisada	De 4.0 cm de ancho con su respectivo refuerzo de lona, 07 pasadores de 1.5 cm de ancho para sostener la correa, 01 presilla terminal con botón negro, 01 gancho de seguridad y botón.
Boca de basta	Recta de 20 y 22 cm de ancho
Costura	Costura recta oscura
Cintas laterales	Cinta será de galón acanalado (tipo hércules) color negro de 14 mm en ambos lados, y en el centro un vivo de paño plomo.
Bolsillo tipo "secretaría"	Rectangular, de 7 x 8 +/- 0.5 cm. Costura de atraque en los extremos de la boca. Ubicado en la parte interna de la pretina, al lado derecho, con la abertura en el borde superior de la pretina. Cerrado con costura remallado y cadeneta.
Jareta	Con cierre metálico color bronce. Forrado con popelina al tono.
Posterior	2 piezas.
Bolsillos posteriores	2 tipo "ojal", interno, con tapa, botón y presilla para cierre. Ubicados a 6 +/- 1 cm. del borde inferior de la pretina.
Tapa	Rectangular, con bordes redondeados y punta hacia abajo. Exterior fusionado con entretela tejida e interior de lanilla.
Dimensiones	
Largo	14 +/- 0.5 cm.
Ancho	4 +/- 0.3 cm.
Ancho medio	6 +/- 0.3 cm.
Pestaña	Una, de 14 x 1.2 +/- 0.2 cm., de lanilla, con costura de atraque en los extremos.
Presilla	Tipo "flecha", de 3.5 x 2 +/- 0.2 cm., de lanilla, con costura de atraque en la punta.
Bolsa de bolsillo	Rectangular
Dimensiones	
Alto	20 +/- 1 cm.
Ancho	20 +/- 1 cm.

Pinzas verticales	2, de 6.5 +/- 0.3 cm. de largo, colocadas sobre la parte superior de los bolsillos hasta la pretina.
Uniones	
Delantero	Unión a 3/8" por lado con puntada tipo cadeneta y ambos orillos remallados u orillados a 3/16" con puntada tipo remalle simple.
Posterior	Unión a 3/8" por lado con puntada tipo cadeneta y ambos orillos remallados u orillados a 3/16" con puntada tipo remalle simple.
Entrepierna	Unión a 3/8" por lado con puntada tipo cadeneta y ambos orillos remallados u orillados a 3/16" con puntada tipo remalle simple.
Laterales	Unión a 3/8" por lado con puntada tipo cadeneta y ambos orillos remallados u orillados a 3/16" con puntada tipo remalle simple. Un pespunte lateral con tumbado hacia el posterior o fundillo.
Basta	Basta de 1 3/8" con puntada invisible, orillado a 3/16" con puntada tipo remalle simple.
03. ACABADO	Exento de defectos en material y confección. Excelente presentación.
Tela	Tejido uniforme, termofijado, decatizado. No debe tener defectos de fabricación tales como hilos corridos, hilos sueltos, motas, etc., los cuales afecten la calidad del bien.
Partes metálicas	Sin filos ni rebabas.
04. PRESENTACION	En bolsa de plástico transparente. Etiqueta técnica y de marca, según NTP N° 231.400 - 2006 "Etiquetado para prendas de vestir y ropa para el hogar".

CINTURON DE GALA

CARACTERISTICAS	DESCRIPCION
01. MATERIAL	
Tela Paño	
Composición	Urdimbre y trama sintético 100%.
Ligamento del Tejido	Sarga.
Armadura	2/2.
Peso/m2	380 +/- 5% gr.
Color	Plomo o gris
Título de hilos (Nm)	
Urdimbre	2/25 +/- 2 Nm.
Trama	2/25 +/- 2 Nm.
Densidad (hilos/cm.)	
Urdimbre	21 +/- 2.
Trama	17 +/- 2.
Estabilidad dimensional (%)	
Urdimbre	- 3% máximo.
Trama	- 1.5% máximo.
Grado pilling	3 - 4 mínimo.
Solidez del color	
A la luz (20 AFU)	3.5 mínimo.

Al lavado en seco	4 - 5.
Cambio de color	3.5 mínimo.
Transferencia de color	4 - 5.
Al frote seco	3 - 4.
Al frote húmedo	4 mínimo.
Al sudor ácido	4 mínimo.
Al sudor alcalino	Teñido en pieza.
Proceso de tintoreo	Decatizado.
Acabado	
Lona (entretela)	
Composición	Sintético 100%.
Falsa carrillera	
Composición	Rayón.
Tipo	Cinta con 2 venas.
Color	Dorado
Ancho	1.0 +/- 0.1 cm.
Hebillaje	
Composición	Bronce 70/30 (+/- 2%).
Tipo	"Macho" y "Hembra".
Color	Dorado.
Hilo de costura	
Composición	polyester.
Tipo	De 2 cabos retorcidos.
Color	Al tono del color de la tela.
02. CONFECCION	
Modelo	Reglamentario del Colegio Militar, ver gráfico.
Forma	Formado por : Correaje y Hebillas.
Correaje	Cuerpo de paño de forma rectangular, con el extremo derecho terminado en punta.
Dimensiones	
Largo	A la medida
Ancho	4 +/- 0.3 cm.
Entretela	Refuerzo interior en todo el correaje.
Cara exterior	Lleva falsas carrilleras a lo largo del cinto.
Falsas carrilleras	2, de 10 +/- 0.5 mm. de ancho, cosidas a lo largo del cinto y con una separación de 17 +/- 2 mm. entre ellas.
Cara interior	Lleva un pasador de paño de de 4 x 2 (+/- 0.5) cm. y a 15 +/- 1 cm. de distancia del extremo izquierdo.
Hebillajes	
Hebilla tipo "macho"	Metálico y dorada, ubicado al extremo derecho, para cierre de derecha sobre izquierda, como adorno lleva un disco.
Disco	Circular, metálico y dorado, de 5 +/- 0.3 cm. de diámetro, soldado a la hebilla.
Gancho	En la cara externa irá el Escudo del CMPRG en alto relieve, en la cara interna un gancho para cierre.
Hebilla tipo "hembra"	Rectangular, metálico y dorado, soldado al disco. Metálico y dorada, ubicada en el extremo izquierdo, compuesta de un pasador y en uno de los lados un arco rectangular para enganche.
03. ACABADO	Sin defectos en material y confección.

Tela de paño
Parte metálica

04. PRESENTACION

Excelente presentación.
Decatizado.
Sin bordes ni rebabas.
Brillo persistente.
En bolsa plástica transparente.

ESPECIFICACIONES TÉCNICAS

CINTURÓN DE GALA

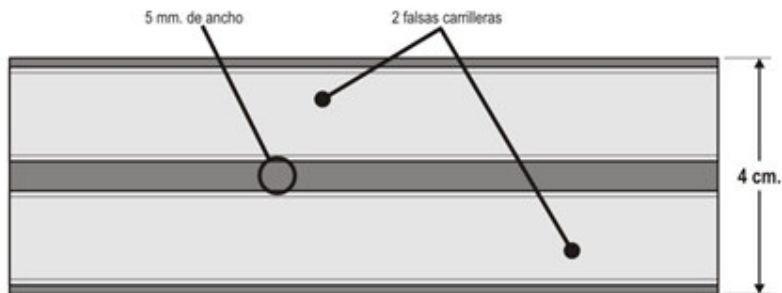
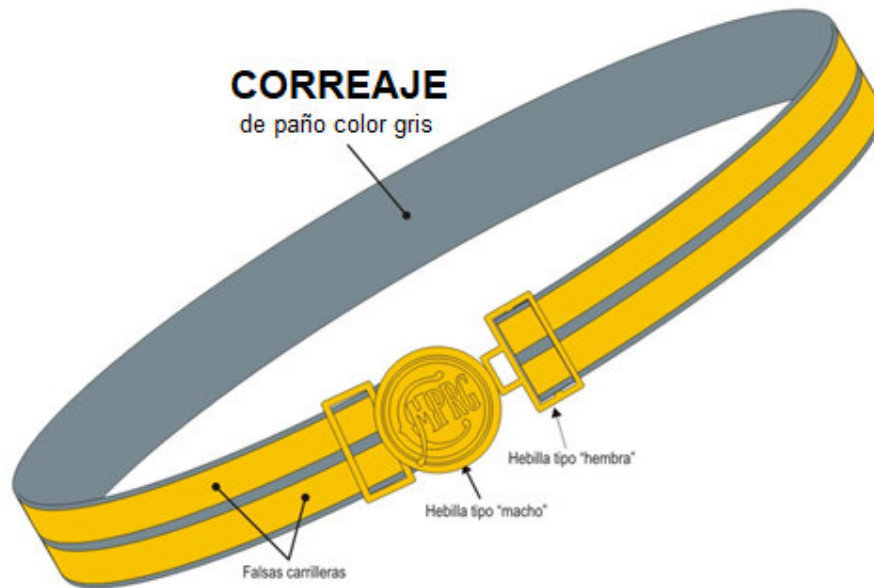

DETALLE DE LAS FALSAS CARRILLERAS DORADAS

ESPECIFICACIONES TÉCNICAS

EMBLEMA DE METAL DE CUELLO



página 001 de 001

KEPI (AZUL) CON CARRILLERA

CARACTERISTICAS	DESCRIPCION
01. MATERIAL	
La misma que la polaca y el pantalón.	
Forro interior de gorra	
Composición	Polyéster 100%.
Ligamento del tejido	Tafetán 1x1.
Tipo	Foulard gofrado.
Color	Negro o gris.
Forro interior de visera	
Composición	Tela plastificada brillante.
Tipo	Marroquín.
Cartón	
Composición	Celulosa.
Tipo	Cartón prensado.
Para Cenefa	Cartón N° 8.
Para Visera	Cartón N° 10.
Espuma plástica	
Composición	Poliuretano duro.
Espesor	12 +/- 1 mm.
Densidad/m3	20 kg. mínimo.
Tafilete (interior de cenefa)	
Composición	Cuero de ovino.
Tipo	Badana.
Color	Marrón.
Espesor	0.5 +/- 0.1 mm.
Plásticos	
Composición	Plástico.
Plástico tipo "A"	Transparente incoloro.
Espesor	1.2 +/- 0.1 mm.
Plástico tipo "B"	Brillante tipo charolina.
Espesor	0.8 +/- 0.1 mm.
Color	Negro.
Falsa carrillera	
Composición	Rayón.
Forma	Rectangular tipo "cinta" con 2 venas.
Dimensiones	
Largo	32 +/- 3 cm.
Ancho	16 +/- 1 mm.
Color	Dorado.
Botón dorado grabado	
Composición	Bronce 70/30% (+/- 2%)
Tipo	Circular con grabado en alto relieve de las siglas del colegio. (CMPRG)
Diámetro	13.5 +/- 0.1 mm.
Color	Dorado.
Parte posterior	2 pasadores metálicos de 1.5 +/- 0.2 cm. de largo.
Escarapela	
Composición	Bronce 70/30% (+/- 2%)

Tipo	Circular.
Dimensiones	
Diámetro	25 +/- 1 mm.
Espesor de plancha	1/20" +/- 1/64"
Peso	1.8 +/- 0.1 gr.
Color	A todo color.
Parte posterior	Alambre de bronce de 1.2 – 1.3 mm. de diámetro y de 40 +/- 2 mm.de longitud. .
Ojalillos	
Composición	Bronce o aluminio.
Forma	Circular.
Diámetro exterior	10 +/- 1 mm.
Color	Laqueado en color negro
Alambre	
Composición	Acero al carbono.
Alambre Tipo "A"	Plano.
Dimensiones	
Ancho	3.5 +/- 0.5 mm.
Espesor	0.6 +/- 0.1 mm.
Alambre Tipo "B"	Circular.
Diámetro	2 +/- 0.5 mm.
Hilo de costura	
Composición	Polyéster 100%.
Título	40/3 de 3 cabos retorcidos y/o 40/2 de 2 cabos retorcidos.
Color	Al tono del color de la tela.
02. CONFECCIÓN	
Modelo	Reglamentario del Colegio Militar, ver gráfico.
Platillo	Forma elíptica, apuntando hacia adelante y con caída hacia atrás, con un vivo de lanilla en todo el perímetro. El perímetro interior armado con alambre tipo "A".
Forro exterior	Tela de lanilla.
Forro interior	Tela tipo "foulard".
Plástico tipo "A"	De forma romboide, ubicado en la parte interior central, respuntado y dejando abertura para tarjeta de identificación.
Faja	Formada con 4 piezas de lanilla, con un armado con alambre tipo "B" en la parte delantera formando el "pecho de paloma".
Forro exterior	Tela de lanilla.
Relleno	Acolchado de espuma plástica.
Forro interior	Tela tipo "foulard".
Parte delantera	Unión con sobrecostura de 2 respuntes, con un alto de 7.5 +/- 0.5 cm. con una escarapela ubicada sobre la costura a 2 +/- 0.5 cm. del borde superior.
Parte lateral	Unión con sobrecostura de un respunte, con un alto de 4 +/- 0.3 cm. con 4 ojalillos, 2 por lado.
Parte posterior	Unión con sobrecostura de un respunte, con un alto de 3 +/- 0.3 cm.
Cenefa	Armazón de cartón prensado de 4.5 +/- 0.3 cm. de alto.
Forro exterior	Tela de lanilla.
Forro interior	Tela de polyéster tipo "foulard".
Parte delantera	

Escudo de Armas	Escudo reglamentario del colegio colocado en la parte central.
Falsa carrillera	Cinta de rayón color dorado con 2 venas color oro, con 2 pasadores uno a cada extremo. 2 botones dorados en los extremos (parte lateral de la gorra) para fijar la falsa carrillera.
Parte posterior Tafilete	Unión con costura interna, con un alto de 4 +/- 0.3 cm. Cuero badana, con un ancho de 4 +/- 0.5 cm. Colocado interiormente, en todo el borde inferior de la cenefa, sobre una cinta de plástico tipo "B" para refuerzo.
Visera	Cartón prensado N° 10, con un ancho en la parte media de 6.5 +/- 0.3 cm., forrado con :
Forro superior	Plástico tipo "B".
Forro inferior	Marroquín verde.
Ribete	Plástico tipo "B", de 6 +/- 1 mm. de ancho.
03. ACABADO	Exento de defectos en material y confección. Excelente presentación.
Parte metálica	Sin filos ni rebabas.
Escarapela y Botón dorado	En la parte posterior, la soldadura debe abarcar una longitud de 10 mm. de la parte central del alambre. El diseño del altorrelieve debe estar bien definido a la vista del observador.
04. PRESENTACIÓN	En bolsa de plástico transparente. Etiqueta técnica y de marca, según NTP N° 231.400 - 2006 "Etiquetado para prendas de vestir y ropa para el hogar".

ESPECIFICACIONES TÉCNICAS

KEPÍ (AZUL) CON CARRILLERA

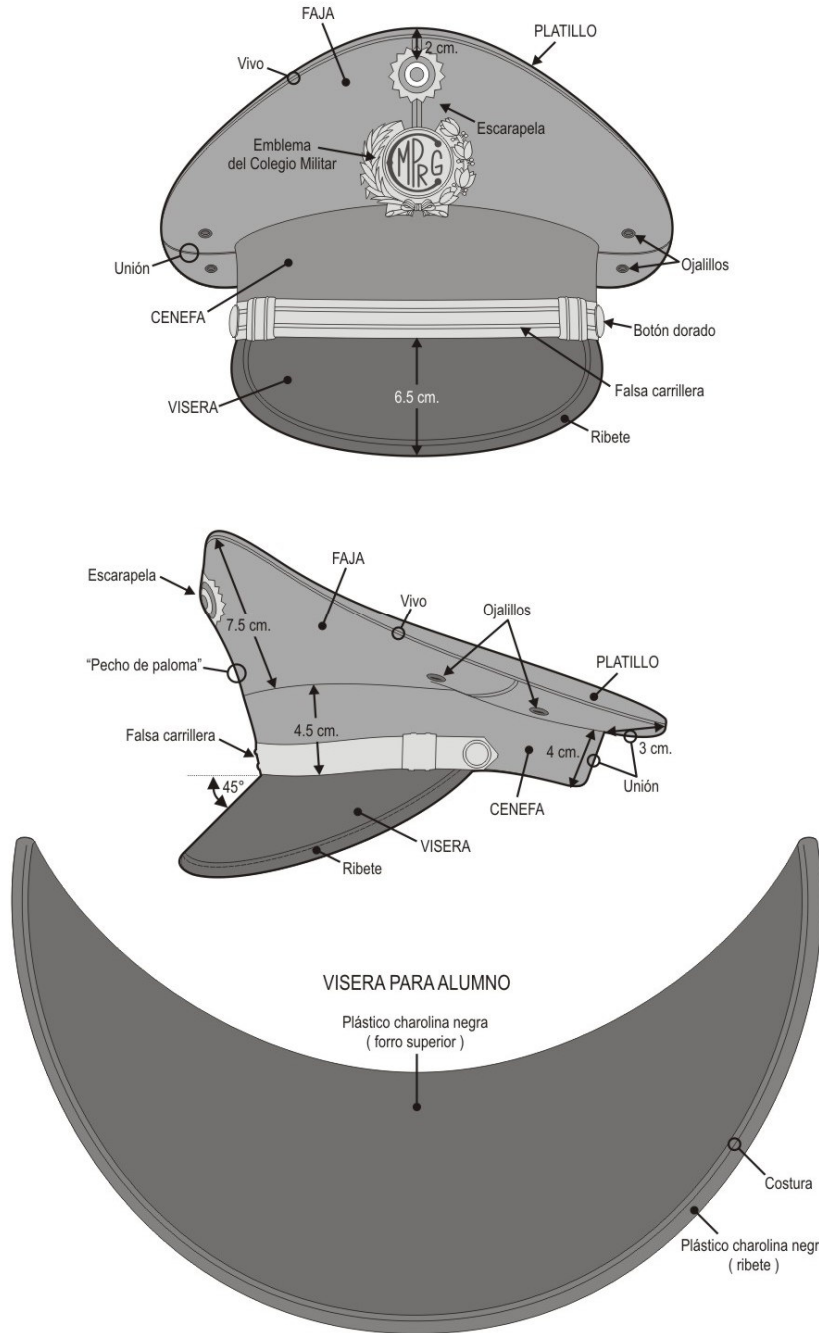

ESPECIFICACIONES TÉCNICAS

PORTA KEPIS

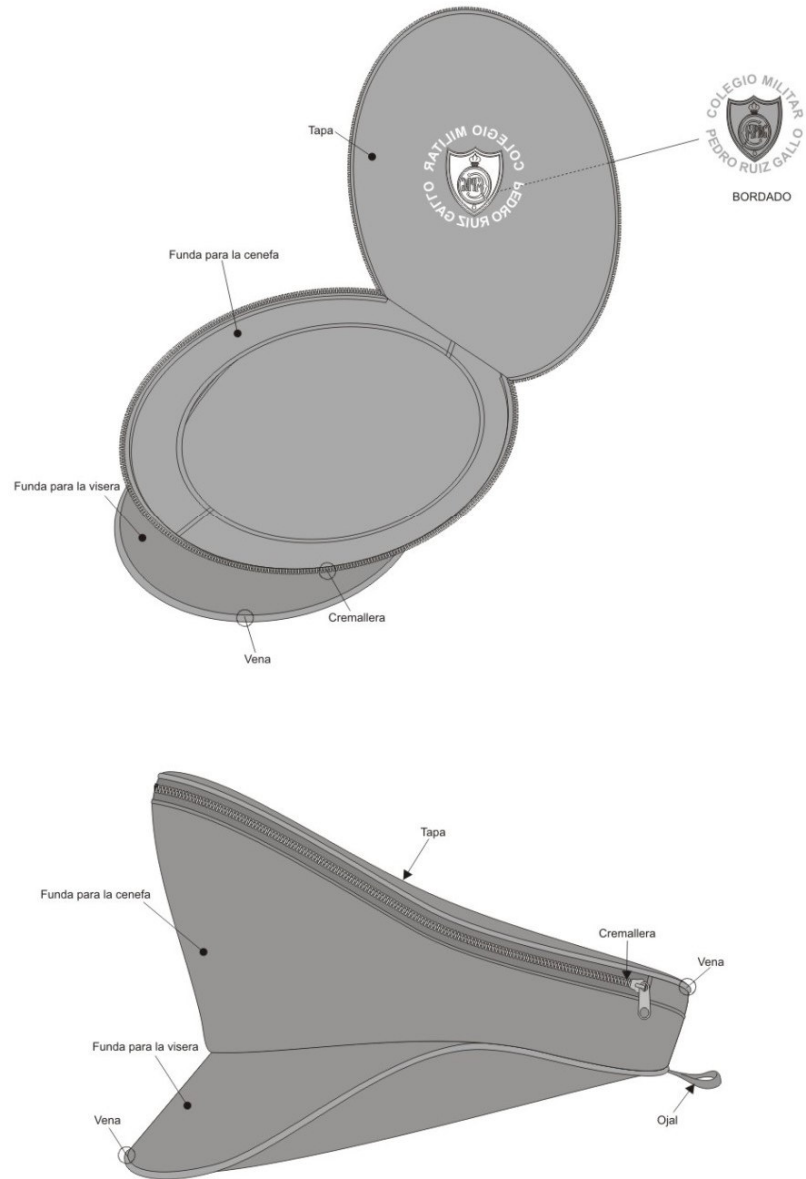

2. MALETA (MENOR A 1/4 DE LA UIT) DE POLIESTER CON RUEDAS

Descripción técnica:

Maleta de viaje confeccionada en poliéster, diseñada para facilitar el transporte de pertenencias. Incorpora ruedas y un asa retráctil para mayor comodidad al desplazarse. Su tamaño compacto, menor a 1/4 de la UIT, la hace ideal para viajes cortos o como equipaje de mano. Generalmente cuenta con compartimentos internos y externos para una mejor organización.

Características principales

- Fabricada en poliéster resistente al desgaste.
- Posee ruedas y asa retráctil para fácil transporte.
- Tamaño compacto, adecuado como equipaje de mano.
- Incluye compartimentos para organización interna.

Especificaciones:

Condición del producto	Nuevo	Imágenes Referenciales
Detalle de la garantía	Por defecto del producto	
País de origen	Perú	
Modelo	MALETA	
Detalle de la Condición	Nuevo	
Material de la maleta	Poliéster	
Material de las ruedas	PVC	
Tipo de maleta	Mochila de viaje	
Capacidad	20 kg	
Alto	63 cm	
Tipo de candado	No aplica	
Tamaño del bolso/maleta	Grande	
Tipo de cierre	Candado	
Ancho	45 cm	
Género	Unisex adulto	
Número de ruedas	4	
Largo	25 cm	
Profundidad	25 cm	
Bolsillo para portátil	No	
Cantidad de bolsillos interiores	2	
Expandible	No	
Ruedas 360	Sí	
Candado fijo	No	
Ballenas laterales	Sí	
Cierre con clave	No	
Manilla retráctil	Sí	

Imágenes Referenciales

3. UNIFORME DE AULA COLOR BEIGE

Uniforme de aula beige

CONFECCION DE LA CAMISA MANGA CORTA

A) Material:	:	Lanilla
Composición	:	65% Poliéster; 35% viscosa.
Color	:	beige
Peso/m2	:	190 gr/m2.
Botón	:	De poliéster 100% color beige. Tipo: 18 +/- 2 mm de 04 huecos
Pérdida de peso	:	
Al lavado	:	1% máximo
Hilo de costura	:	Algodón / poliéster N° 40, dos cabos retorcidos color Beige.
Hilo de remalle	:	Poliéster texturizado color beige
Entretela de cuello	:	Tela de algodón 100% tratada contra encogimiento
Acabado	:	Tejido uniforme

CUELLO

- a) Punta: medirá 7.5 cm.
- b) Ancho: en la parte media deberá medir 10 mm
- c) Entretela: Material fusionable con barbas en cada punta
- d) Características : <60° - y 65° -

BOLSILLO

- a) Largo : Deberá medir 13 a 14 mm
- b) Ancho : Deberá medir 11.5 cm.
- c) Observación : Llevará uno (1) de parche en el lado izquierdo, situado a 20 cm de la costura del hombro y a 5.5 de la línea de los ojales.

BOTONES

- a) Color : Será beige de 18 líneas
- b) Cantidad : Tendrá un total de 08 piezas distribuidas de la siguiente forma: (06) delanteros
- c) Acabado : Deberá estar debidamente cosido resistente al reventado.

OJAL

- a) Cantidad : Tendrá un total de seis (06) cm.
- b) Acabado : Deberá estar debidamente bordados y perforados

HOMBRERA

- a) Con caponeras

CONFECCION PANTALON

B) Material:	:	Lanilla
Composición	:	65% Poliéster; 35% viscosa.
Color	:	beige
Peso/m2	:	190 gr/m2.
Forro	:	Popelina blanca
Bolsillos	:	Dos (02) bolsillos delanteros, lado derecho e izquierdo Los (02) dos bolsillos posteriores de 11 cm de boca con presillas y botones beigs.
Braguetas	:	Con cierre relámpago antideslizante de 18-20 cm Aproximadamente.
Pretina Frisada	:	De 4.0 cm de ancho con su respectivo refuerzo, 07 pasadores de 1.5 de ancho para sostener la correa, 01 presilla Terminal con cierre de 18-20 cm color beigs de buena marca, 01 gancho de Seguridad y botón.
Boca de Basta	:	Recta de 20 a 22 cm de ancho.
Costura	:	Costura recta oculta
Acabado	:	Buena presentación. Exento de fallas

Con atraque en los bolsillos y cerradora.

CORREA DE LONA DE COLOR BEIGE

COMPOSICIÓN	:	100% Nylon
COLOR	:	Beige
ESPESOR	:	3 mm
ANCHO	:	34 mm
MEDIDAS EN LARGO	:	1.10 -1.15 -1.20
PESO (gr x m2) UNA MUESTRA DE 0.34 m. x 0.34 m	:	1.6448 Gramos
HEBILLAS	:	Latón bronceado, con ajuste corredizo.

CAPONAS DE AULA CON GALONES

ALMA DE CAPONA	:	Material Plástico Rígido
TELA DE FORRO	:	Pana negra
GALON	:	Bronce dorado (cantidad según el año)

CORBATA

MATERIAL	:	Lanilla
COLOR	:	Negro

CRISTINA COLOR BEIGE : Con vivo negro



4. UNIFORME CAMUFLADO UNIPAT

N°	ESPECIFICACIONES TÉCNICAS	
	CARACTERÍSTICAS	DESCRIPCIÓN
1	MATERIAL	
	Tela Rip Stop	
	Composición	50% algodón +/- 0.5% 50% poliamida +/- 0.5%
	Urdimbre	18/1
	Trama	18/1
	Ligamento de tejido	Tafetán 1x1
	Tipo	Rip Stop
	Peso (gr./m2)	200 +/- 5 gr
	Resistencia a la tracción (Kg-f/cm)	
	Urdimbre	90 mínimos
	Trama	40 mínimos
	Resistencia al desgarro (Kg-f/cm)	
	Urdimbre	3.2 mínimo
	Trama	2.3 mínimo
	Resistencia de las costuras	
	Urdimbre	Sin deslizamiento
	Trama	Sin deslizamiento
	Estabilidad dimensional	
	Urdimbre	+/- 3.0
	Trama	+/- 3.0
	Solidez del color	
	A la luz(20 AFU)	4 -5
	Al lavado doméstico	
	Transferencia de color	
	Acetato	4 mínimos
	Algodón no mercerizado	4 mínimos
	Poliamida	3 mínimos
	Poliéster	4 mínimos
	Acrílico	4 mínimos
	Cambio de color	4 mínimos
	Al agua clorada	4 mínimos
	Al frote seco	4-5
	Al frote húmedo	3 mínimos
	Apariencia después del lavado	3 mínimos
	Grado pilling	4 mínimos
	Color	
	Medidas de repetición (RAPOR)	
	Ancho	62.40 cm
	Largo	156 cm

Combinación para el UNIPAT	
Color base de la tela	PANTONE 11-0304 TPG
Teñido del color base	Colorante tina
Colores del diseño del estampado	
Color 1 (verde)	29.50% de cobertura
Color 2 (camello)	9.70% de cobertura
Color 3 (gris)	11.30% de cobertura
Color 4 (beige claro)	12.50% de cobertura
Color 5 (beige oscuro)	30.70% de cobertura
Color 6 (marrón)	6.30% de cobertura
Cuadro de matices de colores (PANTONE DE COLOR)	
Verde	PANTONE 17-0627 TPG
Camello	PANTONE 18-0832 TPG
Gris	PANTONE 19-0808 TPG
Beige claro	PANTONE 15-1307 TPG
Beige oscuro	PANTONE 17-1105 TPG
Marrón	PANTONE 17-1327 TPG
Entretela para cuello	
Composición	Algodón/Poliéster
Tipo	Entretela adhesiva
Ligamento	Tafetán
Peso (gr./m2)	100 gr. +/- 5%
Color	Blanco
Tela para bolsillos	
Composición	Algodón/Poliéster
Ligamento de tejido	Sarga 2x1
Tipo	Popelina
Peso (gr./m2)	100 gr. Mínimo
Color	Al tono del color verde
Cinta de ajuste regulable	
Composición	Poliéster 100%
Tipo	Cinta de tejido plano
Ancho	10 +/- 1 mm
Color	Al tono del color verde
Cinta pega pega	
Composición	Poliéster 100%
Tipo	Rectangular, "macho" y "hembra".
Dimensiones	Según el área
Refuerzo de marbetes	
Composición	Poliéster 100%
Tipo	Tela no tejida (pelón)
Color	Blanco
Visera	
Composición	Plástico

Tipo	Plancha flexible y compacta
Espesor de la plancha	1 +/- 02 mm.
Botón	
Composición	Urea formaldehído
Tipo	Circular con 4 huecos
Dimensiones	
Diametro	18 +/- 1 mm.
Espesor	5 +/- 0.5 mm.
Color	Al tono del color verde
Cremallera	
Composición	
Cinta y Cremallera (dientes)	Poliéster 100%
Tipo	Diente grueso, tipo "tractor"
Largo	Según talla
Color	Cremallera y Cinta al tono del color verde
Ojalillos para gorra	
Composición	Bronce
Tratamiento	Laqueado
Tipo	Circular
Dimensiones	
Diametro interno	4 +/- 0.5 mm.
Diametro externo	7 +/- 0.5 mm.
Color	Esmaltado en color negro o bronce quemado
Hilo para costura	
Composición	Poliéster texturizado 100%
Título (Ne)	20/2, de 2 cabos retorcidos
Color	Al tono del color verde
Hilo de bordado	
Composición	Poliéster 100%
Tipo	40/2
Color	Marrón en hilo brillante y Beige claro en hilo mate, ambos colores del cuadro de matices del UNIPAT
Tira elástica de ajuste	
Composición	Poliamida 100% con filamentos de caucho
Tipo	Tubular
Dimensiones	
Diámetro	3 +/- 0.5 mm.
Largo	20 +/- 0.2 (en reposo)
Color	Al tono del color verde
Dispositivo de ajuste	
Composición	Plástico
Tipo	Con resorte de ajuste regulable

	Dimensiones	Ver gráfico
	Color	Al tono del color verde
2	CONFECCIÓN	
	Modelo	Uniforme camuflado UNIPAT para integrantes del Colegio Militar Pedro Ruiz Gallo
	Partes	Conformado por Polaca, Pantalón Gorra y Marbetes cosidos a la polaca
	POLACA	
	Tipo	Modelo con cuello tipo "nehrú", delantero con jaretón, 4 bolsillo, espalda con fuelle y mangas largas remangables
	Cuello	
	Descripción	2 piezas de tela rip stoo de forma rectangular con entretela fusionable en ambas caras y traslape para el cerrado
	Dimensiones	
	Ancho	4.5 +/- 0.3 cm
	Largo	según talla
	Traslape	De 8 +/- 0.5 cm ubicado al lado izquierdo, con ojal tipo "ojo de chancho" y botón para el cerrado del cuello y otro botón adicional para recoger el traslape
	Delantero	
	Descripción	2 piezas de tela rip stop cerrados con cremallera tapada con jaretón de 4 +/- 0.5 cm ubicado en el delantero izquierdo
	Unión de la cremallera	2 costuras rectas para unir la cremallera a cada delantero
	Vuelta de los delanteros	Tela rip stop de 4.5 +/- 0.2 cm de ancho, hacia la parte superior termina en curva (ver gráfico)
		Pespunte a 5 +/- 1 mm del borde de los delanteros y pespunte al filo en la unión del dobléz
	Pasador de hombro	De la misma tela rip stop, de 2.5 +/- 0.3 cm de ancho por 8 +/- 0.5 cm de largo, colocado en el hombro derecho para evitar resbale la banderoa del cinto internacional
		Ubicado bajo la línea del hombro, a 3 +/- 0.5 cm de la línea de la sisa, cosido al hombro con costura de atraque en los extremos
	Bolsillos delanteros	2 tipo "parche" con tapa, sobrepuestos
	Forma	Rectangular, cerrado con 2 botones y ojales

		La boca de bolsillo tiene doble dobléz de 2.5 +/- 0.3 cm con pespunte
		Las dimensiones del bolsillo cerrado con la tapa son de 15 x 7 (+/- 0.3) cm
	Tapa de bolsillo	Tapa con jaretón de doble tela para botones no visibles
	Forma	Rectangular con pespunte a 5 +/- 1 mm del borde
		Las dimensiones de la tapa son de 17 x 5.5 (+/- 0.3) cm
	Unión de bolsillo al delantero	Costura recta al filo de 10-11 p.p.p., con costura de atraque en los extremos
	Unión de la tapa al bolsillo del delantero	Doble costura recta 5 +/- 1 mm de ancho, con costura de atraque en los extremos
	Ubicación	Ubicados a la altura del pecho en forma inclinada
		Las dimensiones de ubicación horizontal y vertical indicadas en el gráfico son para la talla "M", para las demas tallas debe tomar las medidas proporcionales a las dimensiones de la polaca según talla
	Cinta Pega pega para marbete del apellido	Una cinta pega pega tipo "hembra" de forma rectangular de 2.5 x 12 (+/- 0.3)cm
	Unión al delantero	Cosido con costura recta al borde
		Las dimensiones del bolsillo cerrado con la tapa son de 14 x 13 (+/- 0.3) cm
	Tapa del bolsillo	Tapa con jaretón de doble tela para botones no visibles y con 2 espacios para portalapiceros
	Forma	Rectangular con pespunte a 5 +/- 1 mm del borde
		Las dimensiones de la tapa son de 5.5 x 13 (+/- 0.3) cm
	Unión del bolsillo a la manga	Costura recta al filo de 10-11 p.p.p., con costura de atraque en los extremos
	Unión de la tapa al bolsillo de la manga	Doble costura recta 5 +/- 1 mm de ancho, con costura de atraque en los extremos
	Ubicación	Ubicados en la parte superior de la manga en forma inclinada
		El bolsillo de la manga izquierda lleva pega pega tipo "hembra" en la tapa de 2.5 x 10 (+/- 0.3) cm y en la bolsa 10 x 10 (+/-0.5) cm
	Marbete "Insignia del Colegio"	Tipo parche bordado en tela rip stop

		Formado por 2 capas: Capa anterior de tela rip stop UNIPAT y Capa posterior de pelón
	Forma	Forma de escudo, con ribete bordado de 3.5 +/- 0.5 mm. de ancho y en la parte central bordado la Insignia del Colegio Militar "Pedro Ruiz Gallo"; ribete y escudo bordados en hilo brillante color marrón con aplicación en hilo mate color beige claro en el diseño de la insignia. Marbete de 8 +/- 0.3 cm de diámetro
	Unión al bolsillo de manga	Cosido con costura recta en todo el perímetro
	Ubicación	En la parte central inferior del bolsillo de la manga derecha
	Marbete "EJERCITO DEL PERU"	Tipo parche bordado en tela rip stop Formado por 2 capas: Capa anterior de tela rip stop UNIPAT y Capa posterior de pelón
	Forma	Rectangular , con ribete bordado de 3.5 +/- 0.5 mm de ancho y en la parte central irá bordado en letras mayúsculas tipo "arial" la palabra "EJERCITO DEL PERU"; ribete y letras bordados en hilo brillante color marrón Marbete de 10 x 2.5 (+/- 0.3) cm
	Marbete " Insignia del Colegio"	Tipo parche bordado en tela rip stop Formado por 2 capas: Capa anterior de tela rip stop UNIPAT y Capa posterior de pelón
	Forma	Forma de escudo, con ribete bordado de 3.5 +/- 0.5 mm de ancho en la parte central bordado la insignia del Colegio Militar Pedro Ruiz Gallo, ribete y escudo bordados en hilo brillante marrón con aplicación en hilo mate color beige claro en el diseño de la insignia Marbete de 9.5 +/- 0.3 cm de alto por 8.5 +/- 0.1 cm de ancho
	Unión al bolsillo de manga	Cosido con costura recta en todo el perímetro
	Ubicación	En la parte central inferior del bolsillo de la manga izquierda
	Refuerzo para codos	Una pieza de tela rip stop de forma trapezoidal
	Dimensiones	
	Alto	21.5 +/- 0.5 cm
	Ancho menor	20 +/- 0.5 cm
	Ancho mayor	24 +/- 0.5 cm

	Ubicación	<p>Cosido con doble costura recta al borde, ubicado a la altura de los codos, a 16 +/- 1 cm de la bocamanga y sobre la costura posterior de la manga</p> <p>Estas dimensiones son para la talla "M", para las demás tallas será proporcional a las dimensiones de la manga</p>
	Presilla interna	<p>De doble tela rip stop unidas con costura recta de 10-11 ppp en todo el perímetro a 5 +/- del borde</p> <p>En el extremo en punta irá un ojal tipo "ojo de chancho"</p>
	Forma	Rectangular, cosido con doble respunte de costura recta en la parte interna de la manga, con el extremo libre terminado en punta
	Dimensiones	Las dimensiones de la presilla son de 23.5 x 3.5 (+/- 0.3) cm con la parte central terminado en punta, con un largo total de 24 +/- 0.5 cm
	Botón	Uno colocado en la parte exterior, alineado con el ojal de la presilla interna y con una separación de 10 +/- 2 mm entre el centro del botón y la costura de la presilla interna
		El botón y la presilla interna servirán para sujeción del remangado de las mangas
	Presilla de bocamanga	Una en cada manga, de doble tela rip stop, unidas con costura recta a 5 +/- 1 mm del borde
	Forma	<p>Rectangular, ubicado en la bocamanga, cosido en la costura de unión de las mangas, con el extremo libre terminado en punta con un ojal tipo "ojo de chancho"</p> <p>Tiene respunte al filo en el extremo cosido a la manga y respunte a 5 +/- 1 mm del borde en el extremo libre terminado en punta de 8 +/- 0.3 cm</p>
	Dimensiones	De 20 x 6.5 (+/- 0.5) cm con la parte terminado en punta de 8 cm +/- 0.3 cm libre
	Botones	<p>3 en cada manga, colocados alineados con el ojal de la presilla y con una separación entre centros de 6 +/- 0.3 cm</p> <p>Los botones y la presilla de la bocamanga servirán para el ajuste regulable de la bocamanga</p>
	Bocamanga	Corte recto con doble doblez de 6.5 +/- 0.2 cm de ancho, unión con costura recta de 10-11 ppp.

	Uniones en la polaca	
	Hombros	Con máquina cerradora de 2 agujas de 5/16" de 7-8 p.p.p
	Sisa	Con máquina cerradora de 2 agujas de 5/16" de 7-8 p.p.p
	Delantero/Espalda	Con máquina cerradora de 2 agujas de 5/16" de 7-8 p.p.p
	Mangas	Con máquina cerradora de 2 agujas de 5/16" de 7-8 p.p.p
	Pieza central/Piezas laterales formando el fuelle	Con costura tipo remalle con puntada de seguridad de 10-11 p.p.p
	Pieza central/Piezas laterales del fuelle a la basta	Con máquina recta de 2 agujas de 5/16" de 9-10 p.p.p
	PANTALÓN	
	Tipo	Modelo con pretina recta, 6 bolsillos y refuerzos en el fundillo y en las rodillas
	Pretina	
	Descripción	Pretina corrida, con una pieza de refuerzo de tela rip stop al anterior de 4 +/- 0.3 cm de ancho, cosida con costura recta
	Pasadores	Botón y ojal para cierre y 7 pasadores distribuidos proporcionalmente
	Pasadores	Rectangulares, formados con máquina presilladora de 2 agujas y costura de atraque en ambos extremos
	Dimensiones	
	Largo	6.6 +/- 0.3 cm
	Ancho	1.5 +/- 0.2 cm
	Jareta	
	Descripción	Piezas de tela rip stop
	Descripción	Pieza adicional en doblez, unida con costura de remalle simple con punta de seguridad de 6 +/- 0.5 cm de ancho y largo según talla cosida al borde derecho con costura recta
	Descripción	Con 3 botones adicionales al de la pretina para el cierre
	Jareta izquierda (usuario)	Parte exterior jareta corrida Parte interior un jaretón formado por 2 piezas adicionales en doblez, unidas con costura de remalle simple con punta de seguridad de 6 +/- 0.5 cm de ancho cada una y cosidas con costura recta formando el dibujo sobre la jareta izquierda

		El jaretón interior tiene 3 divisiones con un ojal cada una para el cierre y para ocultar los botones
	Bolsillos	
	Descripcion	De 3 clases: Delantero superior, Posterior y Laterales
	Bolsillo delantero	Tipo interior de corte sesgado (inclinado)
		Con pespunte a lo largo de la boca a 8 +/- 1 mm del borde y costura de atraque en los extremo
	Bolsa	Una sola pieza con un lado redondeando, insertado bajo la pretina
	Forma	Forma semi rectangular con unión tipo remalle con puntada de seguridad en el borde redondeado
	Dimensiones	
	Largo	28 +/- 0.5 cm
	Ancho	16 +/- 0.5 cm
	Bolsillo Posterior	Tipo "ojal" interno, con pestaña de 10 +/- mm de ancho, tapa con jareta y cierre con 2 ojales y 2 botones
	Tapa de bolsillo	Tapa con jaretón de doble tela para botones no visibles
	Forma	Rectangular con pespunte a 5 +/- 1 mm del borde
	Bolsa	Una sola pieza, insertado bajo la pretina, con etiqueta técnica y de marca tal como se muestra en el gráfico
	Forma	Rectangular con unión tipo remalle con puntada de seguridad en los laterales
	Dimensiones	
	Largo	24 +/- 0.5 cm
	Ancho	18 +/- 0.5 cm
	Ubicación	Uno a cada lado posterior. A 10 +/- 0.5 cm del borde superior de la pretina y a 4 +/- 0.3 cm de la costura lateral
	Bolsillo Lateral	Uno en cada pierna, tipo parche, formado de una sola pieza rip stop
	Forma	Trapezoidal con ángulo recto en la base, 2 pliegues en la parte central y fuelle en el lado posterior
		Cierre con 2 botone, elástico tubular y dispositivo de ajuste
		La profundidad del fuelle es de 2.5 +/- 0.2 cm
		Dimensiones: ver gráfico

	Tapa de bolsillo	Tapa con jaretón de doble tela para botones no visibles
	Forma	Semi rectangular con dimensiones indicadas en el gráfico, pespunte en todo el perímetro a 5 +/- 1 mm de los bordes Cosido al cuerpo con costura recta
	Tira elástica de ajuste	A lo largo de la boca de la bolsa, sale por un ojallito remallado con máquina ojaladora y con dispositivo de ajuste en el extremo libre
	Ubicación	Uno a cada lado de la pierna sobre la costura lateral y a 50 +/- 1 cm del borde superior de la pretina esta distancia variara en forma proporcional a las tallas
	Refuerzos	
	Descripción	2 en el posterior y uno en cada rodilla
	Refuerzo posterior	2 tipo "medialuna" con los lados rectos unidos en la unión interior de las piernas (tiro parte superior)
	Dimensiones	Ver gráfico
	Refuerzo de rodilla	De forma trapezoidal, ubicado a la altura de la rodilla a una distancia según talla
	Dimensiones	
	Alto	27 +/- 0.5 cm
	Ancho menor y mayor	Según talla
	Botapié	
	Descripción	Doblado de 3 +/- 0.5 cm y a 2.5 +/- 2 cm del borde un pespunte para formar pasaje interno de la cinta de ajuste regulable, y 2 ojales remallados con máquina ojaladora
	Uniones en el pantalón	
	Laterales	Con máquina cerradora de 2 agujas de 5/16" de 7-8 p.p.p
	Tiro interior	Con máquina cerradora de 2 agujas de 5/16" de 7-8 p.p.p
	Tiro delantero	Con máquina recta de 2 agujas de 5/16" de 9-10 p.p.p
	Tiro posterior (fundillo)	Con máquina cerradora de 2 agujas de 5/16" de 7-8 p.p.p
	GORRA	
	Tipo	Modelo con visera, cuerpo, platillo y pega pega cosido para galon de grado del usuario
	Visera	

Descripción	<p>Forma de "medialuna", forrado con tela rip stop, unido con 6 +/- costuras rectas circulares y paralelas</p> <p>El borde tendrá un ribete de 25 +/- 3 mm de ancho de la misma tela del cuerpo, dobladillado de 5 +/- 1 mm en ambos orillos y unido a la visera con costura recta</p>
Dimensiones	
Ancho	5.5 +/- 0.3 cm medido en la parte más ancha
Largo	Según talla
Cuerpo	
Descripción	Formado por 3 partes: Cenefa, tafilete y forro interno
Cenefa	<p>Formada por 2 piezas</p> <p>Pieza delantera de tela rip stop reforzado con entretela tejida de algodón 100%</p> <p>Pieza interior de tela rip stop</p>
Forma	Rectangular con 2 ojajillos ubicados en los costados en la parte céntrica, 2 en cada lado, separados entre si 3 +/- 0.5 cm medidos desde sus bordes extremos, y a 2 +/- 0.5 del borde superior en cada lateral
Dimensiones	
Alto delantero	7 +/- 0.3 cm
Alto posterior	9 +/- 0.3 cm
Largo (perímetro)	Según talla
Uniones	<p>En la parte posterior con 2 costuras rectas</p> <p>Unión a la visera con costura recta</p> <p>Unión con el platillo con costura recta</p>
Platillo	
Descripción	<p>Formada por 2 piezas</p> <p>Pieza superior de tela rip stop reforzado con entretela tejida fusionada de algodón 100%</p> <p>Pieza inferior de tela rip stop</p> <p>De forma ovalada formada por 2 capas de tela rip stop y un bolsillo interno</p>
Forma	Ovalada de dimensiones de acuerdo a talla
Bolsillo Interno	<p>Una pieza de tela rip stop</p> <p>Forma semi ovalada (ver gráfico)</p> <p>Dimensiones: ver gráfico</p>
Tallas	

	Polaca	Ver gráfico
	Pantalón	Ver gráfico
3	ACABADO	
	Artículo acabado	Sin defectos en material y confección La inspección del material, confección y acabado en lo general, será de forma visual
	Camuflado UNIPAT	El acabado visual del color del camuflado y el rapor, serán de las mismas características que se describen en el parámetro de color de la tela de esta Especificación Técnica
	Costuras	Las costurar deben estar perfectamente alineadas sin hilos rotos, hilos sobrantes, etc.
4	PRESENTACIÓN	
	Embalaje	El uniforme debe ser presentado por juego de polaca, pantalón y gorra en bolsa de plástico transparente resistente al manipuleo, transporte y almacenamiento indicando la talla y marca de la empresa proveedora.
	Etiqueta	Etiqueta técnica y de marca, según NTP N° 231.400-2009 "Etiquetado para prendas de vestir y ropa para el hogar"

ESPECIFICACIONES TÉCNICAS

UNIFORME CAMUFLADO UNIPAT
POLACA - VISTA DELANTERA

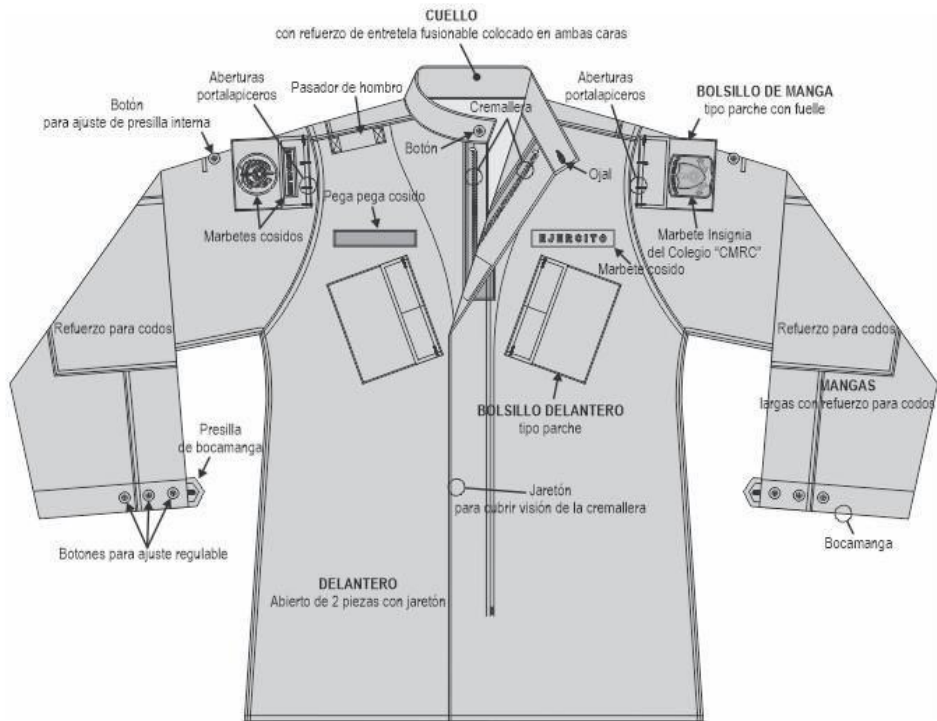

ESPECIFICACIONES TÉCNICAS

UNIFORME CAMUFLADO UNIPAT
POLACA - VISTA POSTERIOR

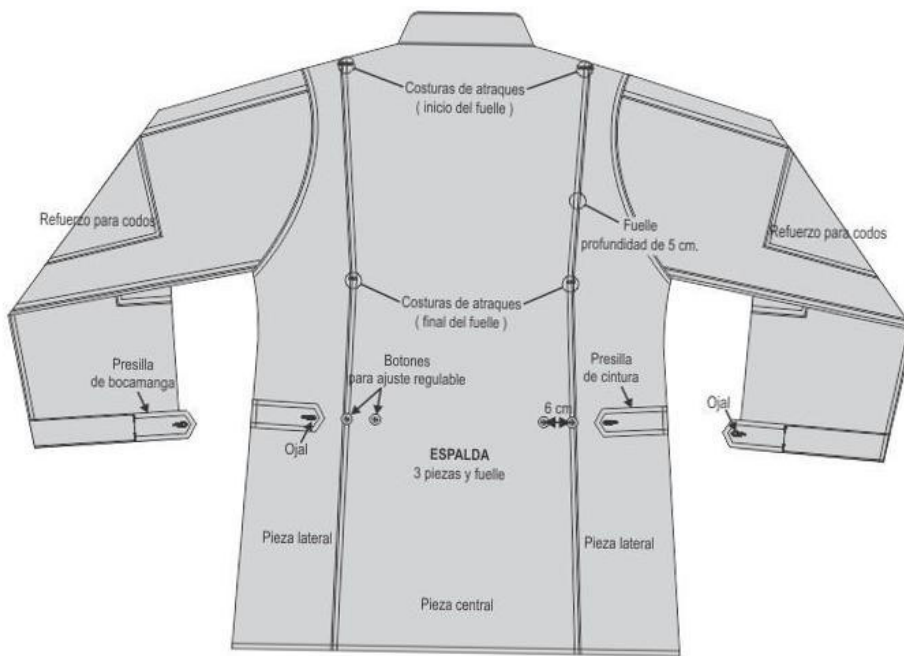

ESPECIFICACIONES TÉCNICAS

UNIFORME CAMUFLADO UNIPAT
POLACA - VISTA DE MANGAS REMANGADAS

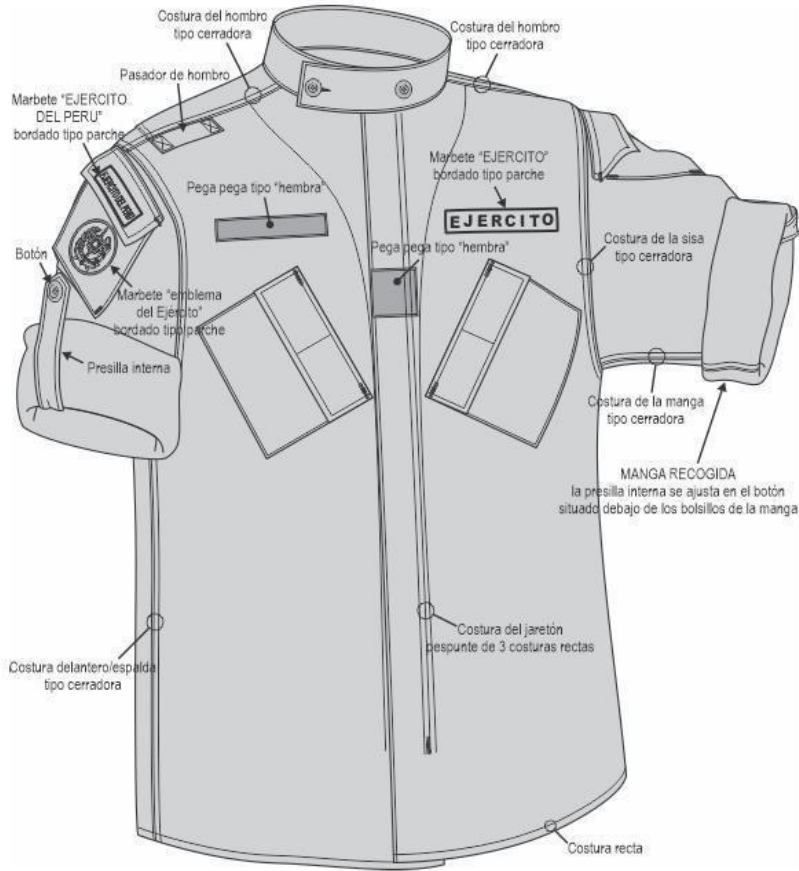

ESPECIFICACIONES TÉCNICAS

UNIFORME CAMUFLADO UNIPAT
POLACA - CUADRO DE TALLAS

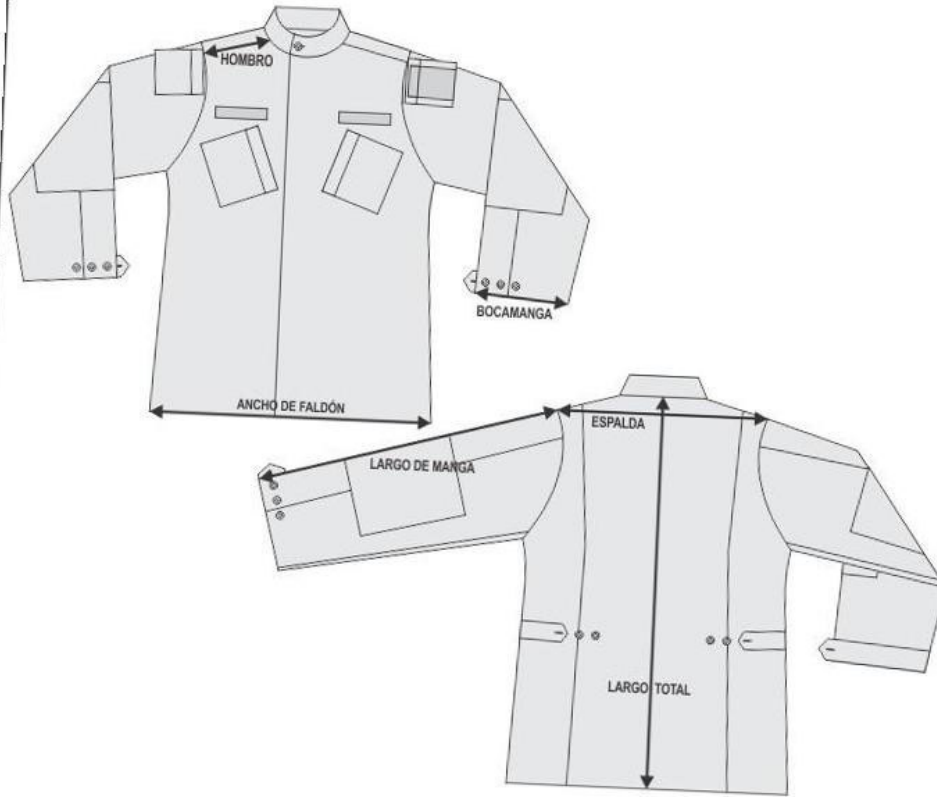

ESPECIFICACIONES TÉCNICAS

UNIFORME CAMUFLADO UNIPAT
POLACA - DETALLE DEL CUELLO Y DELANTERO

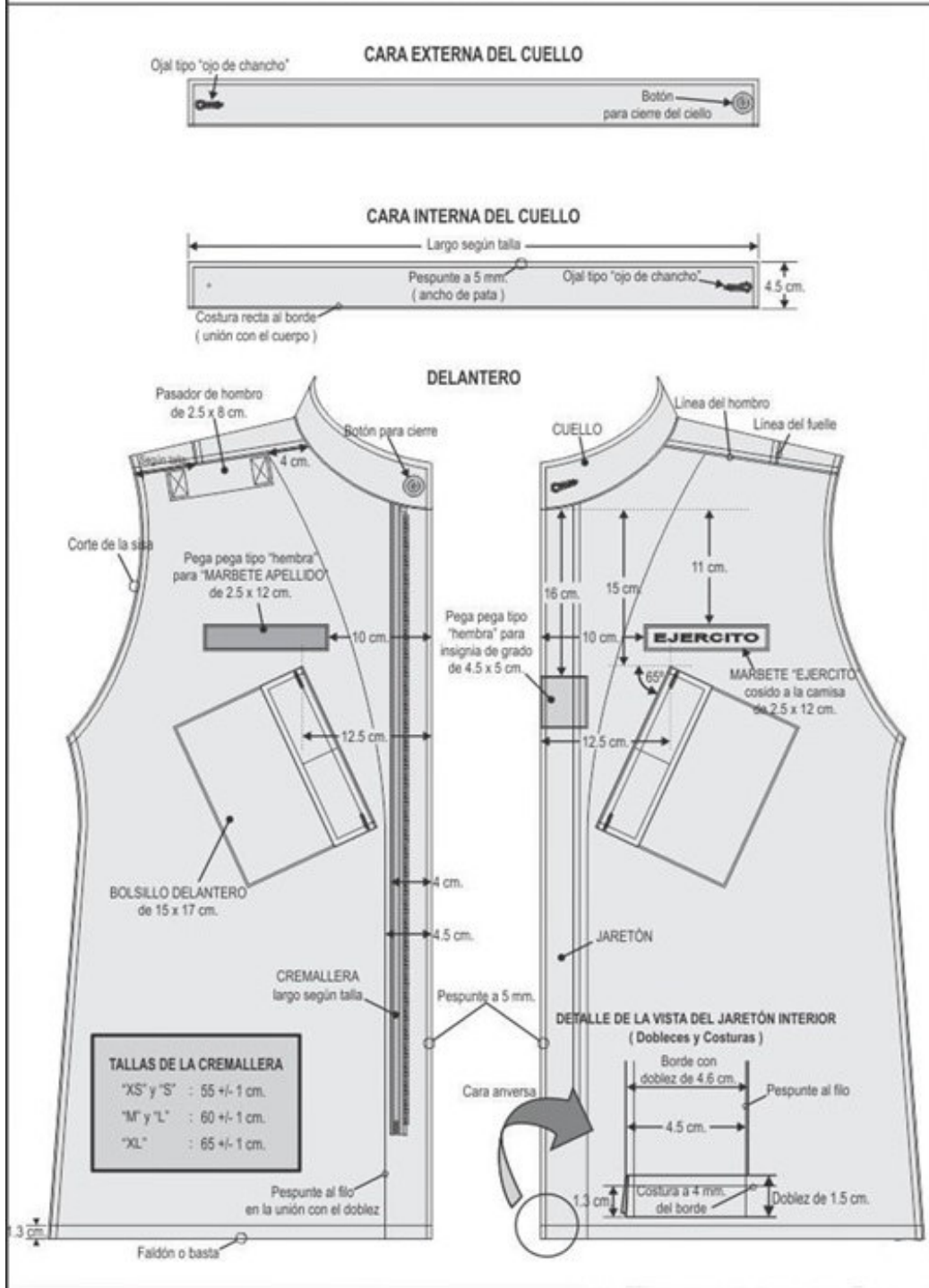

ESPECIFICACIONES TÉCNICAS

UNIFORME CAMUFLADO UNIPAT POLACA - MANGA

CARA EXTERNA DE LA MANGA DERECHA

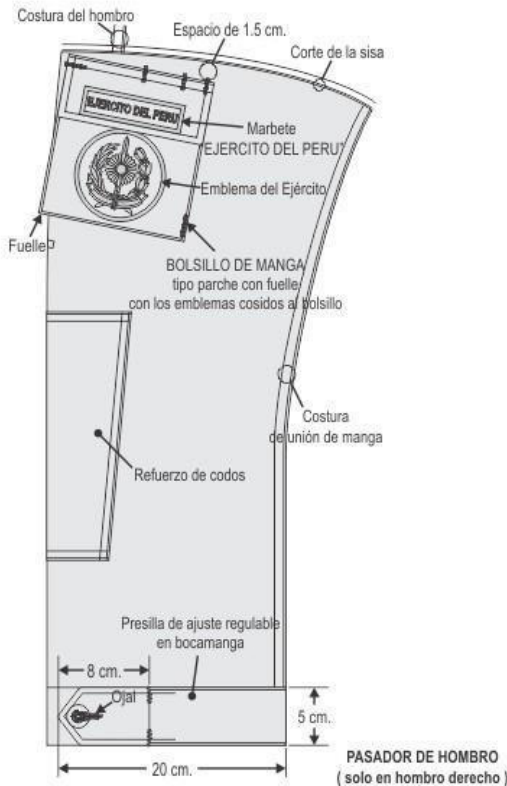

REFUERZO DE CODOS

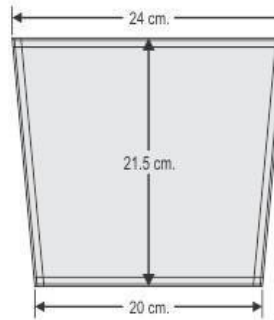

CARA INTERNA DE LA MANGA DERECHA

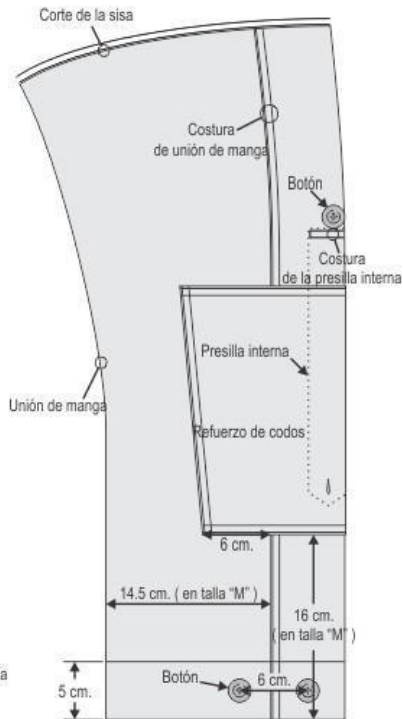

NOTA: La vista de la CARA EXTERNA de la MANGA IZQUIERDA no lleva emblema ni marbete, solo el pega pega tipo "hembra".
La vista de la CARA INTERNA de la MANGA IZQUIERDA es igual.

ESPECIFICACIONES TÉCNICAS

UNIFORME CAMUFLADO UNIPAT
POLACA - DETALLE DE LOS BOLSILLOS

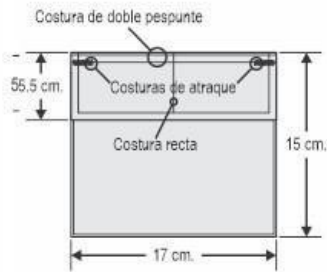

BOLSILLO DELANTERO
detalle y medidas con la tapa cerrada

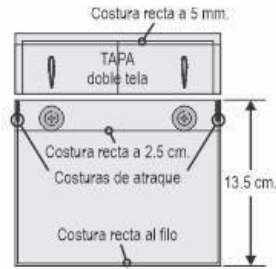

BOLSILLO DELANTERO
detalle y medidas con la tapa abierta

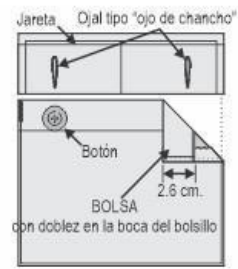

BOLSILLO DELANTERO
detalle de la doblez en la boca del bolsillo

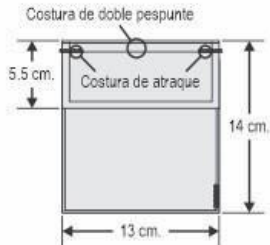

BOLSILLO DE MANGA
detalle y medidas con la tapa cerrada
(brazo derecho)

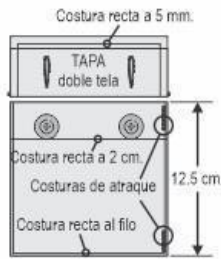

BOLSILLO DE MANGA
detalle y medidas con la tapa abierta
(brazo derecho)

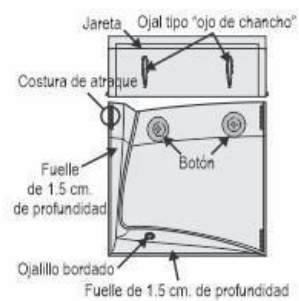

BOLSILLO DE MANGA
detalle del fuelle
(brazo derecho)

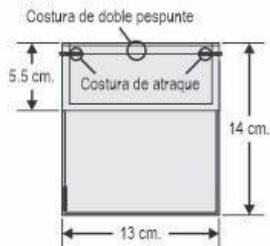

BOLSILLO DE MANGA
detalle y medidas con la tapa cerrada
(brazo izquierdo)

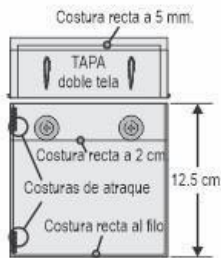

BOLSILLO DE MANGA
detalle y medidas con la tapa abierta
(brazo izquierdo)

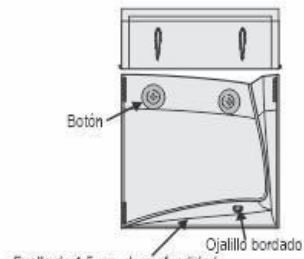

BOLSILLO DE MANGA
detalle del fuelle
(brazo izquierdo)

ESPECIFICACIONES TÉCNICAS

UNIFORME CAMUFLADO UNIPAT
PANTALÓN - VISTA DELANTERA

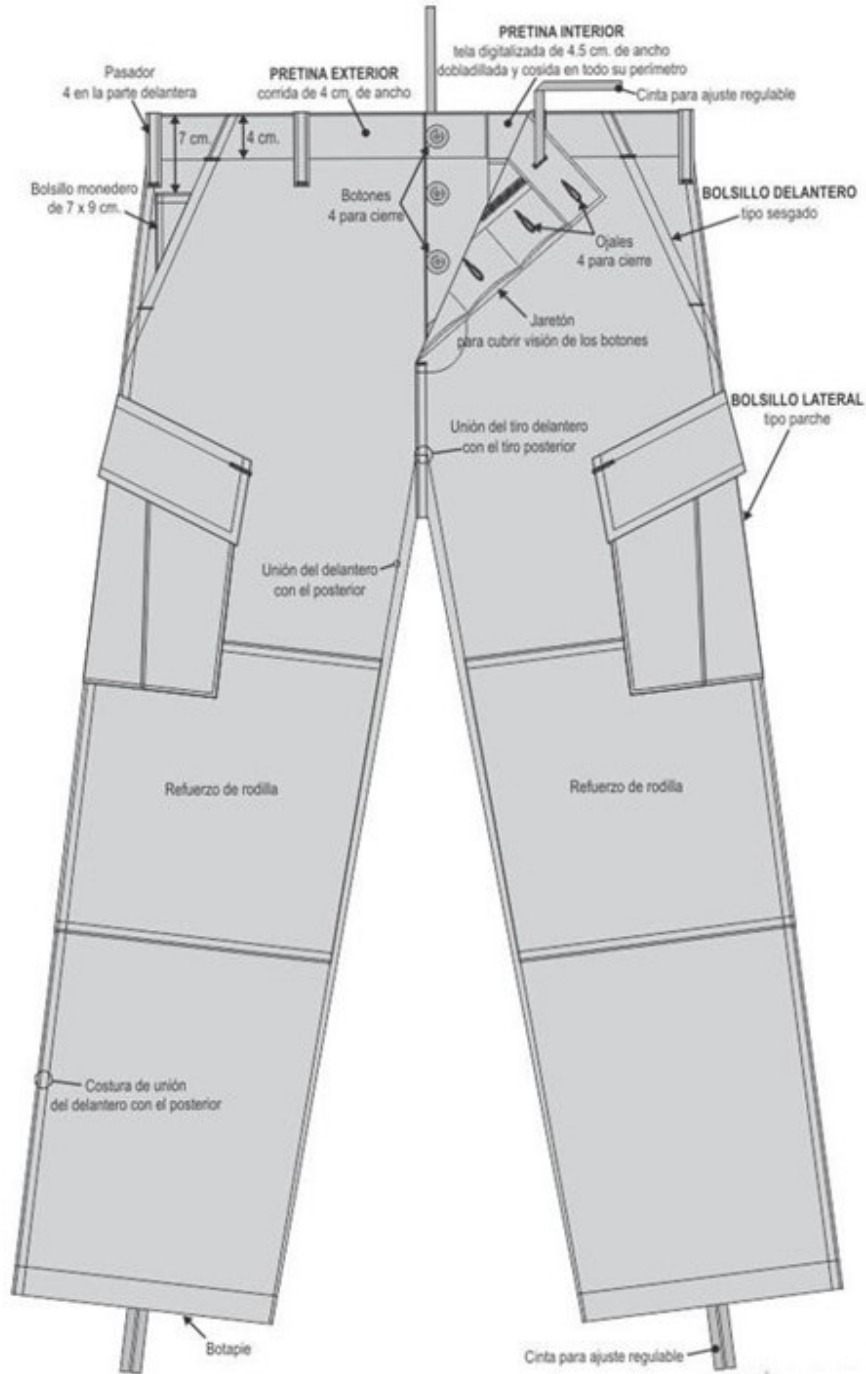

ESPECIFICACIONES TÉCNICAS

UNIFORME CAMUFLADO UNIPAT
PANTALÓN - VISTA POSTERIOR

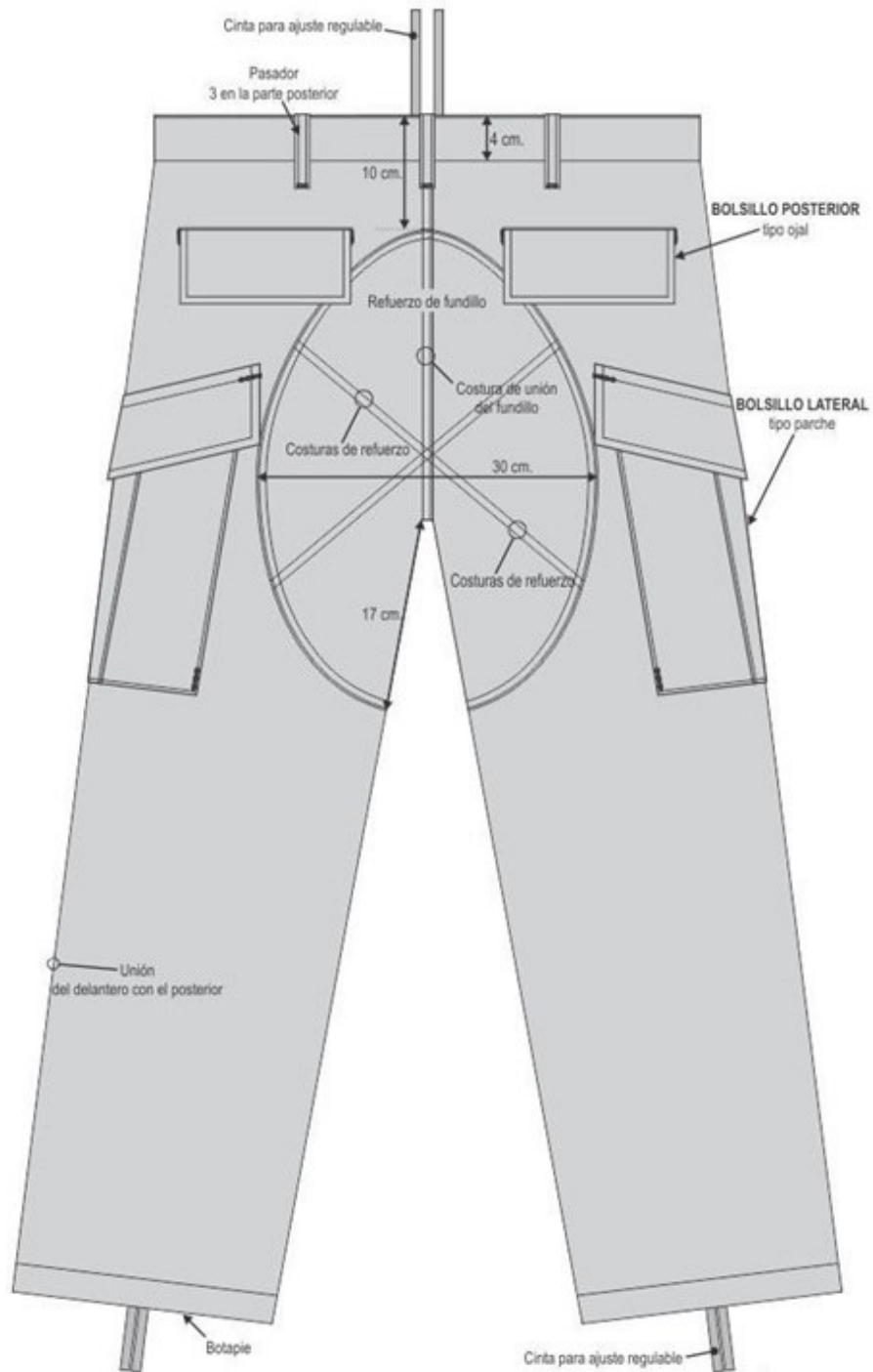

ESPECIFICACIONES TÉCNICAS

UNIFORME CAMUFLADO UNIPAT
PANTALÓN - VISTA LATERAL

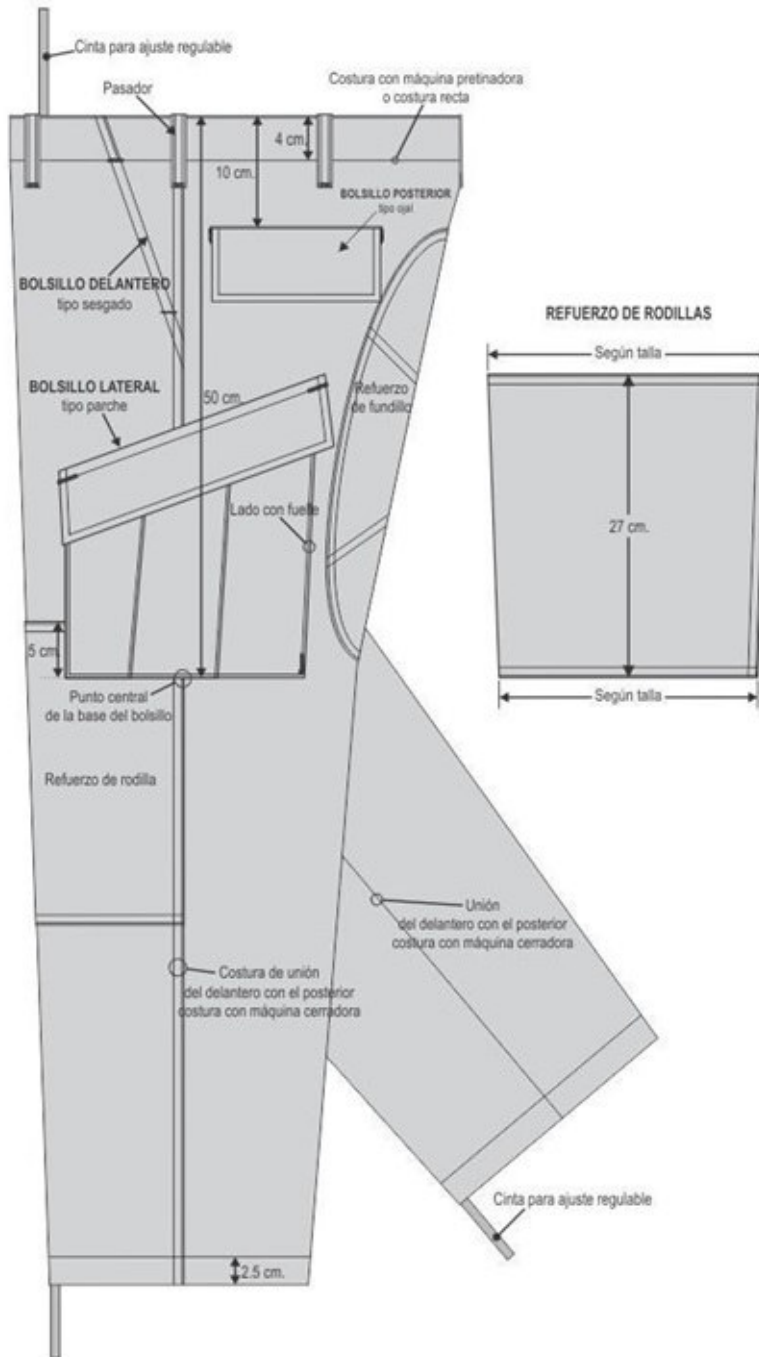

ESPECIFICACIONES TÉCNICAS

UNIFORME CAMUFLADO UNIPAT
PANTALÓN - CUADRO DE TALLAS

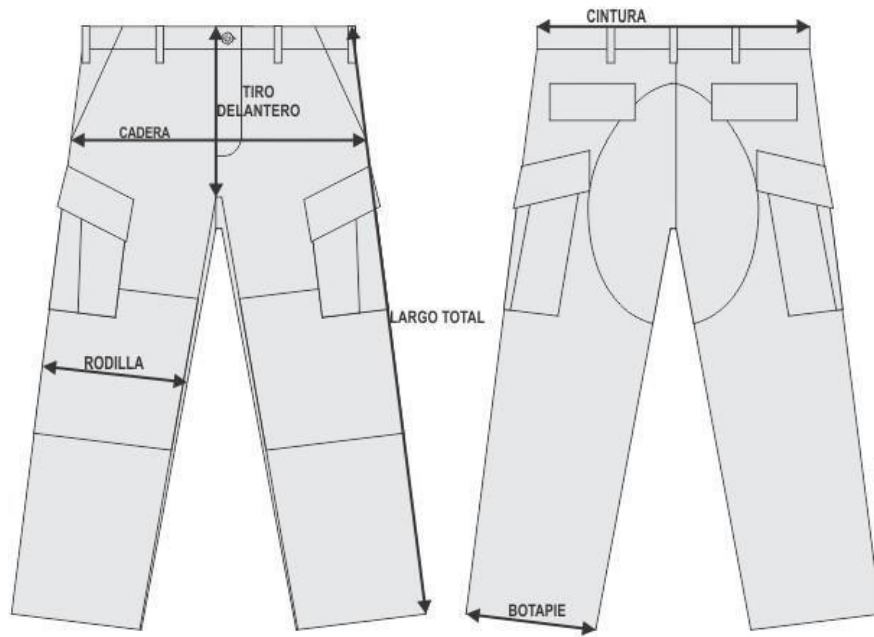

ESPECIFICACIONES TÉCNICAS

UNIFORME CAMUFLADO UNIPAT
PANTALÓN - DETALLE DEL INTERIOR Y EXTERIOR LATERAL

VISTA DE MEDIDAS Y DETALLE DE LA PRETINA Y JARETA
VISTA EXTERNA

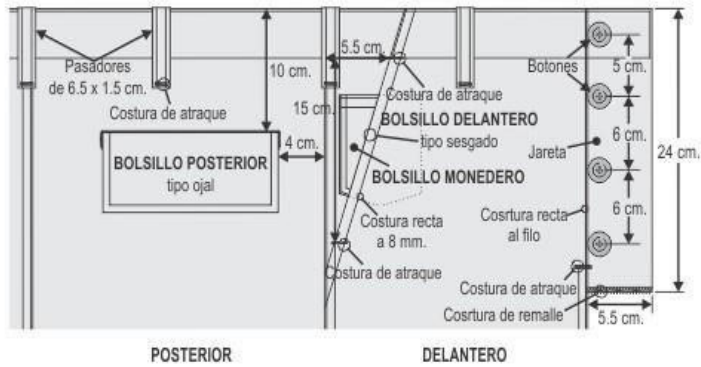

VISTA DE MEDIDAS Y DETALLE DE LA PRETINA Y JARETA
VISTA INTERNA

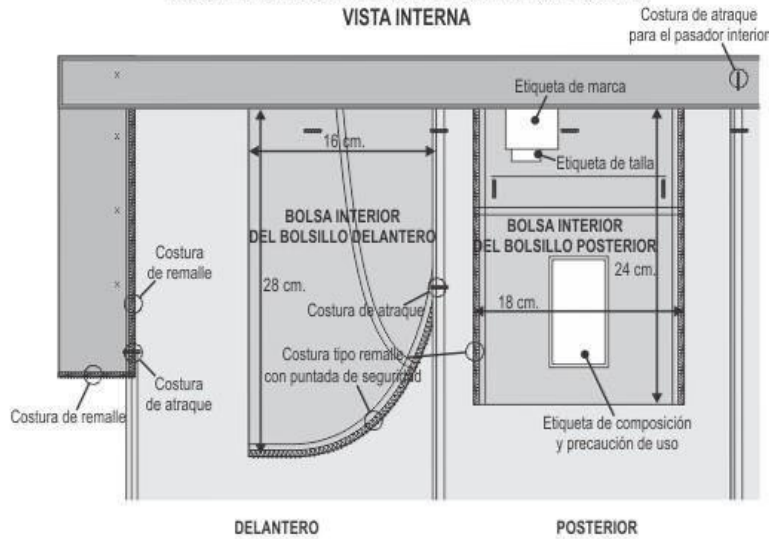

ESPECIFICACIONES TÉCNICAS

UNIFORME CAMUFLADO UNIPAT
PANTALÓN - BOLSILLOS

BOLSILLO LATERAL

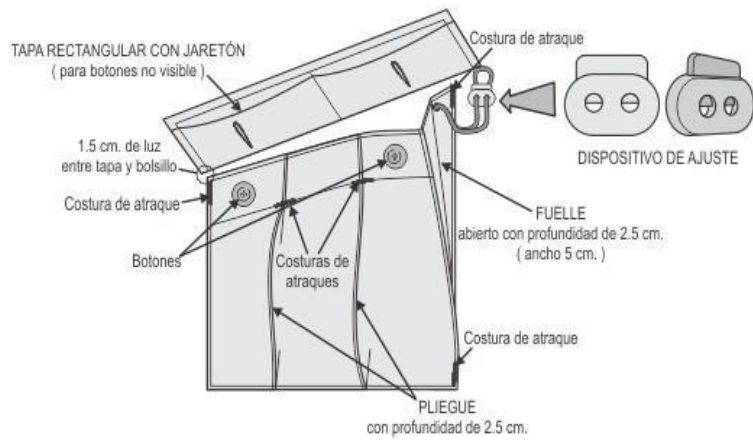
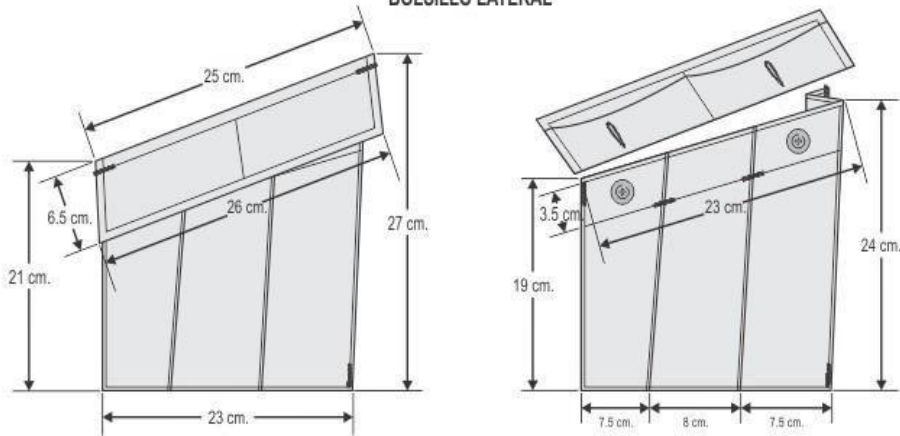

BOLSILLO POSTERIOR



ESPECIFICACIONES TÉCNICAS

UNIFORME CAMUFLADO UNIPAT
GORRA - MEDIDAS

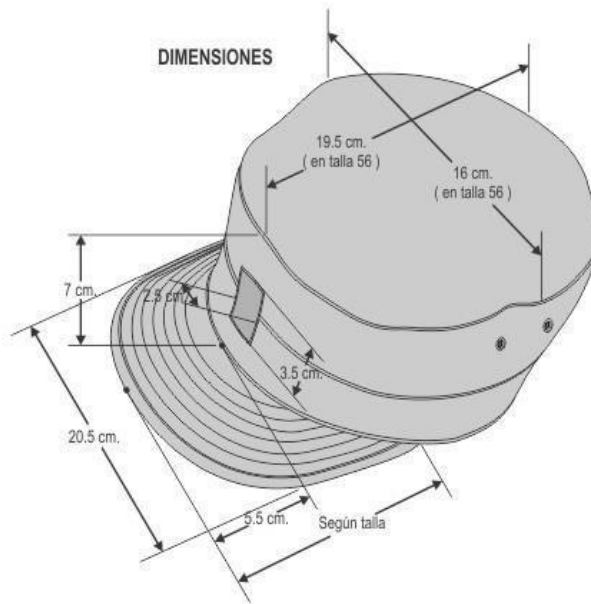

DIMENSIONES DE LA PARTE POSTERIOR

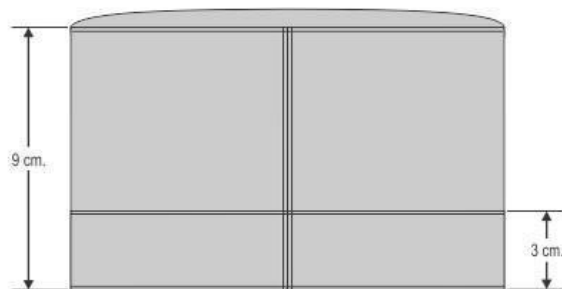

ESPECIFICACIONES TÉCNICAS

UNIFORME CAMUFLADO UNIPAT
GORRA - DETALLES

DETALLE DE REFUERZOS

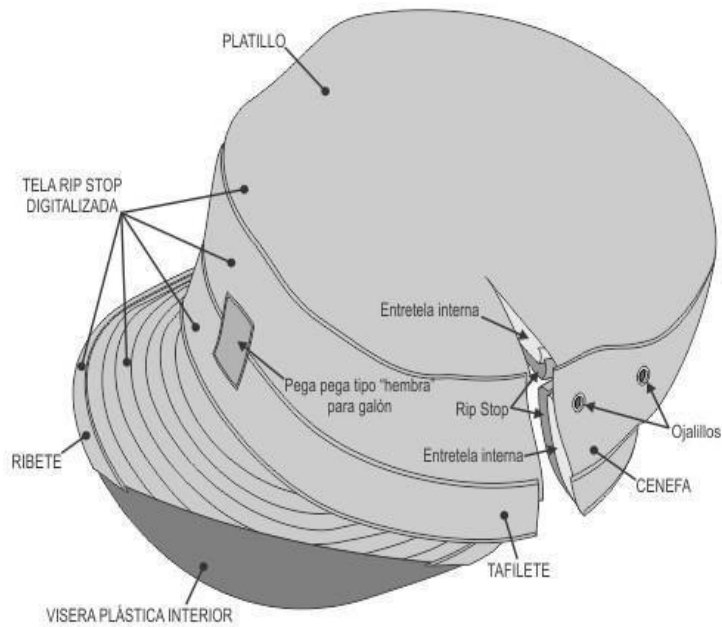

VISTA INTERNA DE LA GORRA
(detalle del bolsillo interno)

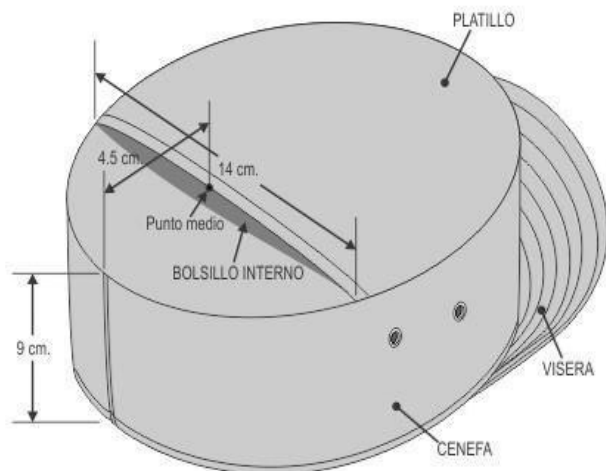

ESPECIFICACIONES TÉCNICAS

UNIFORME CAMUFLADO UNIPAT
EMBLEMA Y MARBETES

MARBETE "EJÉRCITO"



MARBETES "EJERCITO DEL PERU"



EMBLEMA



ESPECIFICACIONES TÉCNICAS

UNIFORME CAMUFLADO UNIPAT
MARBETE INSIGNIA DEL COLEGIO " CM PRG"



4. CONDICIONES DE CONTRATACIÓN

a. MODALIDAD DE PAGO

El contrato se rige por la modalidad Precios Unitarios, de conformidad con el artículo 130 del Reglamento.

b. SISTEMA DE ENTREGA

NO APLICA

c. PLAZO DE ENTREGA

Los bienes materia de la presente convocatoria se entregan en el plazo 35 días calendarios, en concordancia con lo establecido en la estrategia de contratación.

d. LUGAR DE ENTREGA DE LOS BIENES

Los bienes materia de la presente convocatoria se entregan en el Almacén general del IEPM Colegio Militar Pedro Ruiz Gallo sito en Antigua Panamericana Sur Km2 Tácala – Castilla –Piura frente al grifo PRIMAX

e. PENALIDADES

Penalidad por mora:

En caso de retraso injustificado del contratista en la ejecución de las prestaciones objeto del contrato, la entidad contratante le aplica automáticamente una penalidad por mora por cada día de atraso que le sea imputable, de conformidad con el artículo 120 del Reglamento.

Penalidad diaria = $0.10 \times$ monto del contrato, ítem o entregable correspondiente

$F \times$ plazo del contrato, ítem o entregable correspondiente

Donde F tiene los siguientes valores:

Para bienes y servicios: $F = 0.40$

Para obras:

- a) Para plazos menores o iguales a sesenta días: $F = 0.40$.
- b) Para plazos entre sesenta y uno a ciento veinte días: $F = 0.25$.
- c) Para plazos mayores a ciento veinte días: $F = 0.15$

El monto máximo de la penalidad por mora aplicable no puede exceder del diez por ciento (10%) del monto total contratado. La Entidad tiene el derecho a exigir, además de la penalidad, el cumplimiento de la obligación.

Tanto el monto como el plazo se refieren, según corresponda, al monto vigente del contrato, componente o ítem que debió ejecutarse o, en caso de que estos involucren entregables cuantificables en monto y plazo, al monto y plazo del entregable que fuera materia de retraso. Tanto el monto como el plazo se refieren, según corresponda, a la ejecución total del contrato o la obligación parcial, de ser el caso, que fuera materia de retraso. En caso no sea posible cuantificar el monto de la prestación materia de retraso, la entidad contratante establece en las bases la penalidad a aplicar.

f. SUBCONTRATACIÓN

Se encuentra prohibida la subcontratación de las prestaciones objeto del contrato

h. SOLUCIÓN DE CONTROVERSIAS CONTRACTUALES:

Las controversias que surjan entre las partes durante la ejecución del contrato se resuelven mediante conciliación, cuando se haya pactado, y arbitraje.

Para el arbitraje, el postor ganador de la buena pro selecciona a uno de las siguientes Instituciones Arbitrales para administrar el arbitraje:

- i. Sistema Nacional de Arbitraje del OECE

- ii. Centro de Arbitraje de la Cámara de Comercio y Producción de Piura.

g. RESOLUCIÓN CONTRACTUAL

Cualquiera de las partes puede resolver el contrato u orden de compra, de conformidad con el numeral 68.1 del artículo 68 de la Ley N° 32069, Ley General de Contrataciones Públicas. De encontrarse en alguno de los supuestos de resolución del contrato¹, LAS PARTES proceden de acuerdo con lo establecido en el artículo 122 del Reglamento de la Ley N° 32069, Ley General de Contrataciones Públicas, aprobado por Decreto Supremo N° 009-2025-EF.

h. SANCIONES

EL PROVEEDOR se compromete a cumplir las obligaciones derivadas del contrato u orden de compra, siendo aplicable lo previsto en el artículo 87 de la Ley N° 32069 Ley General de Contrataciones Públicas.

i. OBLIGACION ANTICORRUPCION Y ANTISOBORNO

A la emisión de la orden de compra o suscripción del contrato, EL CONTRATISTA declara y garantiza no haber ofrecido, negociado, prometido o efectuado ningún pago o entrega de cualquier beneficio o incentivo ilegal, de manera directa o indirecta, a los evaluadores del proceso de contratación o cualquier servidor de la entidad contratante.

Asimismo, EL CONTRATISTA se obliga a mantener una conducta proba e íntegra durante la vigencia del contrato u orden de compra, y después de culminado el mismo en caso existan controversias pendientes de resolver, lo que supone actuar con probidad, sin cometer actos ilícitos, directa o indirectamente.

Aunado a ello, EL CONTRATISTA se obliga a abstenerse de ofrecer, negociar, prometer o dar regalos, cortesías, invitaciones, donativos o cualquier beneficio o incentivo ilegal, directa o indirectamente, a funcionarios públicos, servidores públicos, locadores de servicios o proveedores de servicios del área usuaria, de la dependencia encargada de la contratación, actores del proceso de contratación² y/o cualquier servidor de la entidad contratante, con la finalidad de obtener alguna ventaja indebida o beneficio ilícito. En esa línea, se obliga a adoptar las medidas técnicas, organizativas y/o de personal necesarias para asegurar que no se practiquen los actos previamente señalados.

Adicionalmente, EL CONTRATISTA se compromete a denunciar oportunamente ante las autoridades competentes los actos de corrupción o de inconducta funcional de los cuales tuviera conocimiento durante la ejecución del contrato u orden de compra con LA ENTIDAD.

Tratándose de una persona jurídica, lo anterior se extiende a sus accionistas, participacionistas, integrantes de los órganos de administración, apoderados, representantes legales, funcionarios, asesores o cualquier persona vinculada a la persona jurídica que representa; comprometiéndose a informarles sobre los alcances de las obligaciones asumidas en virtud del presente contrato.

Finalmente, el incumplimiento de las obligaciones establecidas en esta cláusula, durante la ejecución contractual, otorga a LA ENTIDAD el derecho de resolver total o parcialmente el contrato u orden de compra³. En ningún caso, dichas medidas impiden el inicio de las acciones civiles, penales y administrativas a que hubiera lugar⁴.

j. SOLUCION DE CONTROVERSIAS

Las controversias que surjan entre las partes durante la ejecución del contrato u orden de compra se resuelven mediante Conciliación, de conformidad con el artículo 330 del Reglamento de la Ley N° 32069, Ley General de Contrataciones Públicas

k. GESTIÓN DE RIESGOS

LAS PARTES realizan la gestión de riesgos de acuerdo con lo establecido en el contrato y los documentos que lo conforman, a fin de tomar decisiones informadas, aprovechando el impacto de riesgos positivos y disminuyendo la probabilidad de los riesgos negativos y su impacto durante la ejecución contractual, considerando la finalidad pública de la contratación.